

# Panasonic®

## Manuel Utilisateur

### Pur IP-PBX

N° de modèle **KX-NCP500/KX-NCP1000**  
**KX-TDE100/KX-TDE200/KX-TDE600**



Merci d'avoir acquis un Pur IP-PBX de Panasonic.

Veuillez lire attentivement ce manuel avant d'utiliser ce produit et gardez-le pour toute consultation ultérieure.

**KX-NCP500/KX-NCP1000: Fichier logiciel PBMPR version 7.0000 ou supérieure**

**KX-TDE100/KX-TDE200: Fichier logiciel PMMPR version 7.0000 ou supérieure**

**KX-TDE600: Fichier logiciel PGMPR version 7.0000 ou supérieure**

# Caractéristiques principales du système

## Communications IP

Ce PBX prend en charge les communications IP en utilisant pour cela une gamme de téléphones IP tels que la série KX-NT300/ KX-NT500 avec Auto-définition et/ou casque sans fil Bluetooth® et les postes Softphones IP Panasonic et SIP.

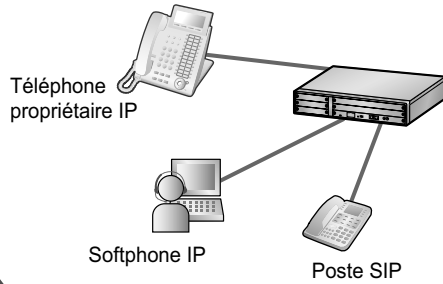

Consultez votre installateur

## Opération facile

Si vous utilisez un certain téléphone Panasonic équipé avec une touche Navigation/Jog Dial et un écran, il vous sera facile d'accéder aux fonctions désirées. Vous serez également informé à propos de l'arrivée d'un appel entrant ou d'un message en attente par un voyant (si ce dernier est installé).

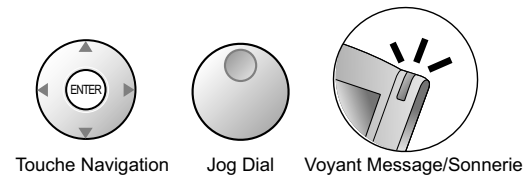

1.1 Avant d'utiliser les téléphones (Page 18)

## Fonctions de téléphone cellulaire (GSM)

Ce PBX prend en charge l'utilisation de téléphones portables avec le PBX. Les portables peuvent faire et recevoir des appels comme s'ils étaient des postes enregistrés.

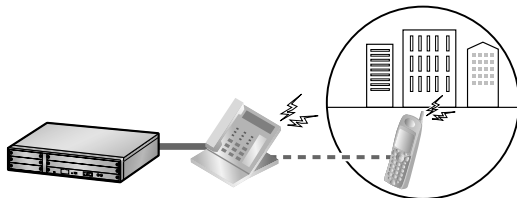

1.16 Fonctions de téléphone portable (Page 196)

## Système sans fil

Optionnellement, ce PBX peut prendre en charge un système de bornes radio (BR). Les DECT peuvent être utilisés avec d'autres téléphones filaires dans le PBX.

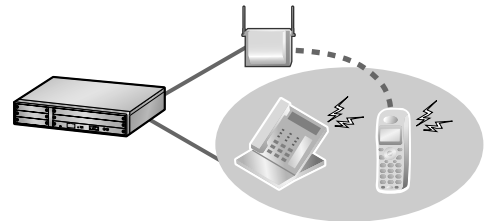

1.8.12 Utilisation de votre DECT en parallèle avec un téléphone filaire (Mode parallèle XDP sans fil) (Page 145)

### Messagerie Vocale simplifiée intégrée

Vous pouvez programmer pour les appels entrants soient réacheminés vers votre boîte messages pour permettre aux appelants de laisser des messages vocaux lorsque vous ne pouvez pas répondre au téléphone.

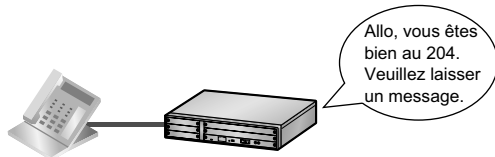

1.6.2 Utiliser la messagerie vocale (Message Vocal Simplifié [SVM] Intégré) (Page 105)

### Centre d'appels (ACD)

Ce PBX dispose d'une fonction intégrée de centre d'appels, appelée Groupe de distribution d'appels entrants (DAE). Les appels entrants sur un groupe DAE peuvent être mis en file d'attente ou réacheminés vers une destination préprogrammée, être traités selon leur priorité et surveillés par un poste superviseur.

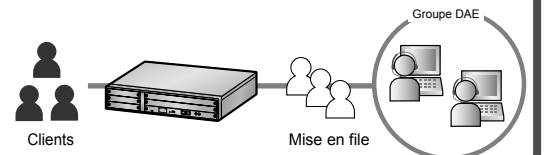

1.9 Utilisation des Centre d'appels (ACD) (Page 147)

### Communication Assistant (CA)

Les utilisateurs de CA Client peuvent se connecter au PBX sans utiliser de serveur externe. Les utilisateurs de CA Client peuvent faire des appels en cliquant sur un annuaire sur leur ordinateur et utiliser également de nombreuses autres fonctions.

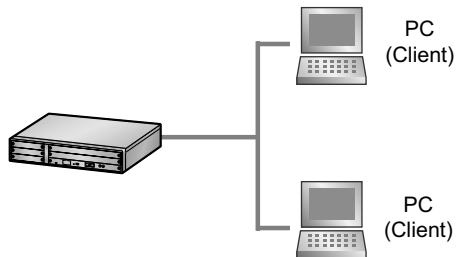

Consultez votre installateur

### CA Call Accounting

Cette application peut estimer le coût des communications et suivre les activités de communication pour tout appel via le PBX. Installer le logiciel du serveur Web CA Call Accounting vous permet d'accéder à CA Call Accounting à partir de n'importe quel PC en utilisant un client Web. Vous pouvez trier et afficher, imprimer ou exporter les informations relatives à l'appel avec le client Web.

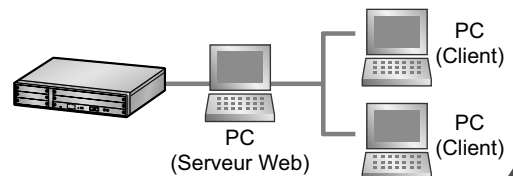

Consultez votre installateur

### Dans ce manuel,

- Les abréviations suivantes sont utilisées:  
 TPA → Téléphone propriétaire analogique  
 TP à écran → Téléphone propriétaire à écran  
 TPN → Téléphone propriétaire numérique  
 TP-IP → Téléphone propriétaire IP  
 DECT → Poste DECT  
 TP → Téléphone propriétaire  
 Poste SIP → Poste de protocole d'initiation de session  
 PS → Poste simple
- Le suffixe de chaque numéro de modèle (par ex., KX-NCP500**NE**) a été omis.
- les illustrations du PBX proviennent du KX-NCP500.
- Dans ce manuel, la série KX-NT500 désigne les KX-NT543, KX-NT546 et KX-NT560.

- Les icônes suivantes sont utilisées fréquemment.



Conseils



Conditions

## Notice

- Ce PBX prend en charge les postes SIP (Protocole d'initiation de session). Cependant, certaines fonctions du PBX pourraient ne pas être disponibles pour les postes SIP, selon votre type de téléphone.
- Dans le cas d'une coupure du secteur électrique, les téléphones connectés pourraient ne pas fonctionner. Veuillez vous assurer qu'un téléphone séparé, ne dépendant pas du secteur électrique, est disponible pour les cas d'urgence.
- Avant de connecter ce produit, veuillez vérifier que l'environnement de fonctionnement approprié est pris en charge. Des performances satisfaisantes ne pourront pas être garanties en ce qui concerne:
  - l'interopérabilité et la compatibilité avec tous les dispositifs et systèmes connectés sur ce produit
  - le fonctionnement correct et la compatibilité avec les services fournis par les opérateurs téléphoniques par le biais de réseaux connectés

## REMARQUES

- Certains dispositifs physiques et logiciels et certaines fonctions ne sont pas disponibles dans certains pays ou certaines régions, ou encore pour certains modèles de PBX. Veuillez consulter votre revendeur Panasonic certifié afin d'obtenir des instructions plus détaillées.
- Ce manuel explique comment accéder aux fonctions du PBX fréquemment utilisées par le biais de téléphones propriétaires (TP), postes simples (PS), postes DECT (DECT) et consoles SDP. Pour des informations détaillées à propos de chaque fonction et paramètre, consultez votre installateur.
- Dans ce manuel, plusieurs types de TP apparaissent, comme suite:
  - Téléphone propriétaire IP (TP-IP)
  - Téléphone propriétaire numérique (TPN)
  - Téléphone propriétaire analogique (TPA)
  - Téléphone propriétaire à écran (TP à écran)Le terme "TP" est utilisé en tant que terme générique pour représenter tous ces TP. Si une fonction de PBX ne prend en charge que des TP spécifiques, tels que des TP-IP, les types de téléphone disponibles seront clairement identifiés.
- Les postes TP-IP/SIP pourraient devenir occupés et vous pourriez ne pas pouvoir recevoir ou faire des appels, selon l'état du réseau.
- Le contenu de ce manuel s'applique à des PBX avec une version logicielle particulière, tel qu'indiqué sur la couverture de ce manuel. Pour confirmer la version logicielle de votre PBX, consultez auprès de votre installateur.
- Les spécifications des produits peuvent être modifiées sans préavis.
- Les boutons et les opérations du KX-NT400 sont différents de ceux des autres TP. Les utilisateurs du KX-NT400 doivent se référer aux Instructions d'utilisation du KX-NT400.

## Remarques pour les utilisateurs de postes SIP

Avant d'utiliser un poste SIP, veuillez lire les remarques suivantes.

- a. Les fonctions suivantes sont disponibles aux utilisateurs de postes SIP:
  - Passer des appels
  - Répondre à des appels
  - Mettre en attente des appels

- Transférer des appels (Vous ne pouvez pas raccrocher avant que le correspondant transféré ne réponde.)
- b.** Les opérations disponibles en utilisant des numéros de fonction sont limitées. Reportez-vous aux types de téléphone affichés en haut à gauche de chaque opération.
- c.** L'utilisateur d'un KX-HGT100 peut accéder à certaines fonctions du PBX en utilisant les numéros de fonction. Certaines fonctions ne sont disponibles que lorsque les dernières versions du microprogramme du KX-HGT100 et du logiciel MPR du PBX sont installées. Voir "1.15.1 Liste d'opération". Pour en savoir davantage, consultez votre revendeur.
- d.** L'utilisateur du KX-HGT100 peut enregistrer et composer des numéros de téléphone sur son poste pour usage personnel en utilisant la fonction de programmation du KX-HGT100.
- e.** Les tonalités listées dans "4.3.1 Que signifie cette tonalité?" ne sont pas disponibles aux utilisateurs de postes SIP. Les tonalités ou les types de tonalité peuvent varier selon le type de téléphone utilisé. Par exemple, lorsque vous mettez en attente un appel, une tonalité spécifique est émise pour le Poste SIP, ou aucune tonalité n'est émise.
- f.** Tout numéro composé pendant la tonalité d'occupation/NPD/d'encombrement, tel que le numéro de fonction pour activer le Rappel automatique sur occupation, sera ignoré.
- g.** Les opérations pour les postes SIP peuvent être différentes des étapes indiquées dans le présent manuel et peuvent varier selon le type de téléphone utilisé.

## Notes pour les utilisateurs de TP-IP KX-NT543, KX-NT546 et KX-NT560

Lorsque vous utilisez un TP-IP KX-NT543, KX-NT546 ou KX-NT560 en mode ECO, la vitesse de transmission du réseau IP est relativement faible et le port Ethernet secondaire ne peut être utilisé. Pour désactiver le mode ECO, consultez votre fournisseur.

## Marques commerciales

- Le logo et la marque Bluetooth® appartiennent à la Bluetooth SIG, Inc. et toute utilisation de telles marques par la Panasonic Corporation est sous licence.
- Toutes autres marques mentionnées dans cet ouvrage sont la propriété de leurs propriétaires respectifs.

## ***Avis de sécurité***

Veillez respecter les avis de sécurité de ce manuel pour prévenir tout danger pour les utilisateurs et autres personnes et éviter tout dommage matériel.

Les avis sont classés comme suit, en fonction de la gravité des blessures ou des dommages:



### **AVERTISSEMENT**

Cet avis signifie que toute utilisation incorrecte risque de provoquer la mort ou des blessures graves.



### **MISE EN GARDE**

Cet avis signifie que toute utilisation incorrecte risque de blessures ou des dommages matériels.



# Informations importantes

## CONSERVEZ CES INSTRUCTIONS



### AVERTISSEMENT

#### CONTRAINTES DE SECURITE

##### **Pour tous les équipements téléphoniques**

- Le produit ne peut être installé et remis en état que par des membres qualifiés du personnel d'entretien. Le produit doit être utilisé en l'état à la date d'achat ; il ne doit pas être démonté ou modifié. Tout démontage ou modification comporte des risques d'incendie, d'électrocution ou de dommage au produit.
- Ne pas permettre que la pluie tombe sur l'appareil et ne pas exposer celui-ci à l'humidité. Interdire tout éclaboussement de l'appareil par de l'eau, de l'huile ou tout autre liquide. De telles conditions comportent des risques d'incendie ou d'électrocution et pourraient entraver les performances de l'appareil.
- Suivez toutes les instructions et observez tous les avertissements marqués sur le produit.
- Ne pas placer l'appareil sur une surface instable ou irrégulière. En cas de chute, l'appareil pourrait blesser quelqu'un ou pourrait être endommagé.
- Les appareils qui ont besoin d'une source d'alimentation ne peuvent être connectés qu'au type d'alimentation électrique indiqué sur l'étiquette du produit. Si vous n'êtes pas certain du type d'alimentation électrique dont vous disposez, consultez votre revendeur ou la société de distribution d'énergie locale.
- Pour des raisons de sécurité, certains produits sont équipés d'une fiche de contact de mise à la terre. Si vous ne disposez pas d'une prise de courant avec prise de terre, veuillez en faire installer une. N'éliminez jamais cette fonction de sécurité en trifouillant la fiche.
- Ne posez jamais d'objet sur le cordon d'alimentation. Ne placez pas le produit à un emplacement où le cordon d'alimentation pourrait être écrasé (passage de personnes etc.) ou provoquer des chutes.
- Ne pas brancher une combinaison d'appareils dépassant la capacité nominale totale des prises murales ou des rallonges utilisées. Si les prises, barres multiprises, rallonges, etc. sont utilisées dans une mesure excédant la capacité nominale, elles émettent de grosses quantités de chaleur, ce qui pourrait provoquer un incendie.
- Dépoussiérer régulièrement tous les équipements. Des quantités excessives de poussière pourraient provoquer un incendie ou une électrocution et entraver les performances de l'appareil.
- Débranchez le produit de la prise électrique et faites-le réparer par votre revendeur dans les circonstances suivantes:
  - a. Lorsque le cordon d'alimentation est endommagé ou coupé.
  - b. Lorsque des liquides ont été versés dans le produit.
  - c. Lorsque le produit a été exposé à la pluie ou à l'eau.
  - d. Lorsque le produit ne fonctionne pas selon les instructions de fonctionnement. Ne touchez qu'aux contrôles expliqués dans les instructions d'utilisation. Le réglage incorrect des autres contrôles pourrait entraîner des dommages et exiger l'intervention d'un technicien qualifié pour remettre le produit en service.
  - e. Lorsque vous avez laissé tomber le produit ou que le panneau est endommagé.
  - f. Si les performances du produit se dégradent.

##### **Pour le PBX**

- En cas de dommage exposant les parties internes de l'unité, débranchez immédiatement le cordon d'alimentation et renvoyez l'unité à votre revendeur.
- Débranchez les unités de la prise de courant AC si elles émettent de la fumée, une odeur anormale ou un bruit inhabituel. De telles conditions peuvent provoquer des incendies ou des décharges électriques. Assurez-vous que l'unité ne fume plus et contactez un centre de service autorisé de Panasonic.

- Cet appareil est équipé d'une fiche avec mise à la terre. Pour des raisons de sécurité, cette fiche ne doit être connectée qu'à une prise reliée à la terre, installée conformément à la réglementation en vigueur.
- N'insérez aucun objet quel qu'il soit dans ce produit : tout objet introduit pourrait toucher des composants sous tension ou provoquer des courts-circuits avec risque d'incendie ou de décharges électriques.

### **[Pour les utilisateurs des PBX de la série KX-NCP]**

- Utilisez uniquement l'équipement de montage de 19 pouces (support de fixation, vis) inclus avec le PBX.

### **[Pour les utilisateurs des PBX de la série KX-TDE]**

- Ne jetez pas les batteries au feu; elles pourraient exploser. Éliminez-les conformément aux règles locales.

## **MISE EN GARDE**

### **CONTRAINTES DE SECURITE**

#### **Pour tous les équipements téléphoniques**

- Le produit doit être protégé contre la poussière, l'humidité, les températures élevées (plus de 40 °C) et les vibrations. Il ne doit pas non plus être exposé aux rayons directs du soleil.
- Débranchez le produit de la prise de courant avant de le nettoyer. Essayez le produit avec un chiffon doux. Ne nettoyez pas l'unité avec des poudres abrasives ou avec des agents chimiques tels que le benzène ou des dissolvants. N'utilisez pas de produits nettoyants liquides ou en aérosol.

#### **Pour le PBX**

- Avant de déplacer l'équipement, déconnectez la connexion télécom avant de débrancher le cordon d'alimentation. Lorsque l'unité est installée à son nouvel emplacement, reconnectez d'abord l'alimentation puis la connexion télécom.
- Le cordon d'alimentation fait office de dispositif de débranchement principal. Assurez-vous que la prise de courant AC est située près de l'équipement et qu'elle est facilement accessible.
- Les slots et les ouvertures à l'avant, l'arrière et le fond du meuble sont prévues pour ventiler l'appareil et éviter son échauffement; ne les bloquez jamais. Lorsque le produit est en fonctionnement, ne le placez jamais sur un lit, un sofa, un tapis ou toute surface similaire; cela bloquerait les ouvertures de ventilation. Ne placez jamais le produit à proximité d'un radiateur ou toute autre source de chaleur. Ne placez jamais ce produit dans un environnement étanche, à moins qu'une ventilation appropriée ne soit prévue.
- Lorsque ce produit n'est plus utilisé, assurez-vous de le détacher de la baie (pour les PBX de la série KX-NCP)/mur (pour les PBX de la série KX-TDE).
- Afin de protéger cette unité de l'électricité statique, ne touchez aucun de ses connecteurs externes.

### **MESURES DE PROTECTION DES DONNEES**

Afin d'utiliser le PBX correctement et en toute sécurité, les mesures de protection des données ci-dessous doivent être respectées. Ne pas les respecter peut entraîner:

- La perte, la fuite, la falsification ou le vol des données de l'utilisateur.
- L'utilisation illégale du PBX par des tiers.
- L'interférence ou l'interruption des services provoquée par des tiers.

#### **A quoi correspondent les données de l'utilisateur?**

Les données de l'utilisateur correspondent aux:

1. Données enregistrées sur la carte mémoire SD:  
Données du répertoire téléphonique, ID de l'utilisateur, données de configuration du système, mots de passe (utilisateur/administrateur/installateur), numéros d'identification personnels (PIN), etc.
2. Données envoyées du PBX vers un PC ou tout autre périphérique externe:



Données des appels téléphoniques (y compris les numéros de téléphone des appelants externes), données de taxation des appels, etc.

### **Exigences**

1. La carte mémoire SD contient des logiciels pour tous les processus du PBX et toutes les données du client. Elle est facile à retirer du PBX par des tiers. Pour cette raison, ne permettez pas d'y accéder librement pour empêcher des fuites de données.
2. Faites toujours des copies de sauvegarde des données enregistrées sur la carte mémoire SD. Pour plus de détails, consultez votre installateur.
3. Activez un pare-feu pour empêcher tout accès illégal depuis Internet.
4. Pour éviter des accès non autorisés et des utilisations malveillantes du PBX, nous recommandons vivement de:
  - a. Ne pas divulguer le mot de passe.
  - b. Choisir un mot de passe complexe, aléatoire et difficile à deviner.
  - c. Modifier régulièrement le mot de passe.
5. Respectez la procédure suivante lorsque vous faites réparer le PBX ou si vous le confiez à un tiers.
  - a. Faites une copie de sauvegarde des données enregistrées sur la carte mémoire SD.
  - b. A l'aide d'un formateur SD, formatez la carte mémoire SD afin que les données ne puissent pas être récupérées.
6. Pour empêcher la fuite de données, rendez la carte mémoire SD physiquement inutilisable avant de la jeter.
7. Lorsque les données de l'utilisateur sont envoyées du PBX vers le PC ou tout autre périphérique externe, la responsabilité de la confidentialité de ces données incombe au client. Avant de vous débarrasser d'un PC ou de tout autre périphérique externe, assurez-vous que les données ne peuvent pas être récupérées en formatant le disque dur et/ou en le rendant physiquement inutilisable.

### **Notice**

#### **CONTRAINTES DE SECURITE**

##### **Pour tous les équipements téléphoniques**

- Lisez et comprenez toutes les instructions.

##### **Pour le PBX**

- Maintenez l'appareil à distance d'équipements de chauffage ou de dispositifs générateurs d'interférences électriques tels que lampes fluorescentes, moteurs électriques ou téléviseurs. Ces sources de bruit électronique pourraient en effet altérer le niveau de performance du PBX.
- Si vous avez des problèmes pour appeler des destinations externes, suivez la procédure suivante pour tester les lignes externes:
  1. Déconnectez le PBX de toutes les lignes externes.
  2. Connectez des postes simples (PS) dont vous êtes certain qu'ils fonctionnent sur ces lignes externes.
  3. Faites un appel vers une destination externe par le biais de ces PS.Si un appel ne peut être réalisé correctement, il pourrait y avoir un problème avec la ligne externe sur laquelle est connecté le PS. Contactez votre opérateur téléphonique.  
Si tous les PS fonctionnent normalement, il pourrait y avoir un problème avec votre PBX. Ne reconnectez pas le PBX aux lignes externes tant qu'il n'a pas été vérifié par un centre de service agréé de Panasonic.

### **Remarques**

#### **CONTRAINTES DE SECURITE**

##### **Pour tous les équipements téléphoniques**

- N'essayez jamais d'introduire des fils électriques, des broches, etc. dans les ouvertures d'aération et autres orifices du produit.

## ***Informations importantes***

Lorsque vous utilisez votre équipement téléphonique, vous devez toujours observer des précautions élémentaires de sécurité afin de réduire les risques d'incendie, d'électrocution et de blessures. En particulier:

- Ne pas utiliser le produit à proximité d'eau (près d'une baignoire, d'un lavabo, d'un évier par exemple), dans un sous-sol humide ou près d'une piscine.
- Évitez d'utiliser des téléphones filaires lors d'un orage. Il y a un risque minime d'électrocution par la foudre.
- N'utilisez pas le téléphone à proximité d'une fuite de gaz pour signaler cette dernière.

### **[Pour les utilisateurs des PBX de la série KX-NCP]**

Instructions pour montage sur baie de support—Les instructions de montage sur baie de support sont incluses dans les instructions pour l'installation:

- a. Température ambiante élevée—En cas d'installation dans une baie fermée ou à plusieurs unités, la température ambiante de service dans la baie peut être supérieure à celle de la pièce. Il faut donc veiller à installer l'équipement dans un environnement compatible avec la température ambiante maximale (TAM) spécifiée par le constructeur.
- b. Mise à la terre fiable—Il faut assurer une mise à la terre fiable de l'équipement sur baie de support. Il faut être particulièrement prudent pour tous raccords d'alimentation autres que des raccords directs (par ex., utilisation de barres multiprises).

## **CONSERVEZ CES INSTRUCTIONS**

## Attention

- Lorsque vous utilisez un téléphone propriétaire (TP) de Panasonic, n'utilisez que le combiné Panasonic approprié.
- Pour les utilisateurs de PC Phone (version licence libre) livré avec le module USB KX-DT301/KX-T7601: Toutes les fonctions du logiciel PC Phone sont disponibles pendant 90 jours à partir de la date d'installation. Après cette période, les boutons suivants de la fenêtre Utilisation deviendront indisponibles:
  - Enregistrement
  - Répondeur
  - Mémo vocal
  - Mémo texte
  - Abrégé
 Pour continuer à utiliser une des fonctions correspondantes après la période d'essai, veuillez acheter le KX-TDA0350 (PC Phone, 5 licences).

### Pour utilisateurs de l'Union Européenne uniquement

#### Avis aux utilisateurs concernant la collecte et l'élimination des piles et des appareils électriques et électroniques usagés

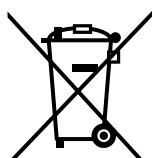

Apposé sur le produit lui-même, sur son emballage, ou figurant dans la documentation qui l'accompagne, ce pictogramme indique que les piles et appareils électriques et électroniques usagés doivent être séparés des ordures ménagères.

Afin de permettre le traitement, la valorisation et le recyclage adéquats des piles et des appareils usagés, veuillez les déposer à l'un des points de collecte prévus, conformément à la législation nationale en vigueur ainsi qu'aux directives 2002/96/CE et 2006/66/CE.

En éliminant piles et appareils usagés conformément à la réglementation en vigueur, vous contribuez à prévenir le gaspillage de ressources précieuses ainsi qu'à protéger la santé humaine et l'environnement contre les effets potentiellement nocifs d'une manipulation inappropriée des déchets.

Pour de plus amples renseignements sur la collecte et le recyclage des piles et appareils usagés, veuillez vous renseigner auprès de votre mairie, du service municipal d'enlèvement des déchets ou du point de vente où vous avez acheté les articles concernés.

Des sanctions peuvent être appliquées en cas d'élimination incorrecte de ces déchets, conformément à la législation nationale.

#### Utilisateurs professionnels de l'Union européenne

Pour en savoir plus sur l'élimination des appareils électriques et électroniques, contactez votre revendeur ou fournisseur.



#### Informations sur l'évacuation des déchets dans les pays ne faisant pas partie de l'Union européenne

Ce pictogramme n'est valide qu'à l'intérieur de l'Union européenne. Pour connaître la procédure applicable dans les pays hors Union Européenne, veuillez vous renseigner auprès des autorités locales compétentes ou de votre distributeur.



Cd

#### Note relative au pictogramme à apposer sur les piles (voir les 2 exemples ci-contre)

Le pictogramme représentant une poubelle sur roues barrée d'une croix est conforme à la réglementation. Si ce pictogramme est combiné avec un symbole chimique, il remplit également les exigences posées par la Directive relative au produit chimique concerné.

### **Pour les utilisateurs en Nouvelle-Zélande uniquement**

- Cet équipement ne peut être configuré pour effectuer des appels automatiques au service d'urgences "111" de Telecom.
- L'attribution d'un permis Télécom pour tout élément d'équipement terminal n'indique que cet opérateur téléphonique avait accepté que l'élément est conforme aux conditions minimales pour être connecté à son réseau. Il n'indique aucune responsabilité sur le produit de la part de Télécom, ni aucune garantie. En outre, il n'offre aucune assurance qu'un élément fonctionnera correctement sous tous les aspects, en combinaison avec un autre élément d'équipement, d'un autre fabricant ou d'un autre modèle, bénéficiant également d'un permis Télécom, ni implique-t-il qu'un produit est compatible avec tous les services réseau Télécom.
- **APPLICABLE QU'AUX CLIENTS TELECOM AVEC ACCES AUTOMATIQUE A D'AUTRES OPERATEURS POUR LES APPELS TAXES**  
En rappelant un numéro de la liste ID de l'appelant, tous les numéros avec le préfixe "0 + CODE DE ZONE" seront automatiquement transmis à votre opérateur de taxation. Cela inclut des numéros dans votre zone d'appels locale. Le zéro + le code de zone doivent soit être supprimés en rappelant des numéros locaux, soit accorder avec votre opérateur de taxation de n'appliquer aucune taxation.
- Toutes les personnes utilisant ce dispositif pour l'enregistrement des conversations téléphoniques doivent se conformer à la législation Néo-zélandaise. Celle-ci exige que au moins un des deux participants à la conversation soit conscient que cette dernière sera enregistrée. En outre doivent être respectés, les principes énumérés dans le "Privacy Act 1993" (lois sur le respect de la vie privée) en ce qui concerne la nature des informations personnelles rassemblées, le but de ce rassemblement et ce qui sera divulgué à des tiers.

# Table des matières

<b>1</b>	<b>Utilisation</b>	<b>17</b>
1.1	<b>Avant d'utiliser les téléphones</b>	<b>18</b>
1.1.1	Avant d'utiliser les téléphones	18
1.2	<b>Quand vous appelez</b>	<b>27</b>
1.2.1	Appel de base	27
1.2.2	Numérotation simplifiée	32
1.2.3	Renumérotation	36
1.2.4	Lorsque la ligne appelée est occupée ou lorsqu'il n'y a pas de réponse	37
1.2.5	Accéder au service RNIS (Accès au service RNIS)	45
1.2.6	Sélection du type de sonnerie interne (Sélection mode d'appel— Sonnerie/ Voix)	46
1.2.7	Appel sans restrictions	47
1.2.8	Pour accéder directement à un autre correspondant à partir de l'extérieur (Accès direct au système [DISA])	48
1.2.9	Programmer votre téléphone à partir d'un autre poste ou par le biais du DISA (Réglage à distance)	51
1.3	<b>Réception d'appels</b>	<b>52</b>
1.3.1	Répondre aux appels	52
1.3.2	Répondre en mode mains-libres (Réponse mains-libres)	53
1.3.3	Répondre à un appel destiné à un autre poste (Interception d'appels)	54
1.3.4	Réponse aux appels via haut parleur externe (Réponse à un appel externe à partir de n'importe quel poste[TAFAS])	56
1.3.5	Utilisation de la touche REPONSE/DECONNEXION	57
1.3.6	Identifier des correspondants malveillants (Identification d'Appel Malveillant [IDAM])	59
1.4	<b>Lors d'une communication</b>	<b>60</b>
1.4.1	Transférer un appel (Transfert d'appels)	60
1.4.2	Mise en attente d'appels	66
1.4.3	Parler alternativement à deux correspondants (Va et vient)	71
1.4.4	Répondre à un appel en attente	73
1.4.5	Conversation à plusieurs interlocuteurs - Conférence	78
1.4.6	Secret	87
1.4.7	Permettre à d'autres personnes d'écouter la conversation (Surveillance au décroché)	88
1.4.8	Utilisation du casque (Opération avec casque)	89
1.5	<b>Utilisation de la touche NRP/NRS</b>	<b>91</b>
1.5.1	Postes Numéro de répertoire primaire (NRP)/Numéro de répertoire secondaire (NRS)	91
1.6	<b>Avant de quitter votre bureau</b>	<b>96</b>
1.6.1	Renvoi d'appel	96
1.6.2	Utiliser la messagerie vocale (Message Vocal Simplifié [SVM] Intégré)	105
1.6.3	Affichage d'un message sur l'écran du téléphone de l'appelant (Message d'absence)	116
1.6.4	Interdire à d'autres personnes d'utiliser votre téléphone (Verrouillage de la numérotation poste)	118
1.7	<b>Appel général/Réponse à un appel général</b>	<b>120</b>
1.7.1	Appel général	120
1.7.2	Répondre/Refuser un appel général	122
1.7.3	Faire un appel au groupe de conférence	123
1.8	<b>Paramétrage de votre téléphone selon vos besoins</b>	<b>130</b>
1.8.1	Programmation de l'alarme (Rappel de rendez-vous)	130
1.8.2	Refus d'appels entrants (Ne Pas Détranger [NPD])	132

1.8.3	Réception d'un appel en attente (Appel en attente/ Annonce vocale pendant communication [AVPC]/Offre discrète AVPC) .....	136
1.8.4	Afficher votre numéro de téléphone de l'appelé et de l'appelant (Présentation d'identité du demandeur/ demandé [CLIP/COLP]) .....	137
1.8.5	Empêcher que votre numéro ne s'affiche sur le téléphone de l'appelant (Secret d'identité du demandé [COLR]) .....	138
1.8.6	Empêcher que votre numéro ne s'affiche sur le téléphone de la personne appelée (Secret d'identité du demandeur [CLIR]) .....	139
1.8.7	Empêcher que d'autres personnes se joignent à votre conversation (Refus d'entrée en tiers prioritaire) .....	140
1.8.8	Activer la Musique de fond (MUS) .....	141
1.8.9	Protéger votre ligne des tonalités de signalisation (Sécurité ligne de données) .....	142
1.8.10	Vérification de l'état du Mode Service .....	143
1.8.11	Programmation de la sonnerie du téléphone connecté en parallèle (Téléphone connecté en parallèle) .....	144
1.8.12	Utilisation de votre DECT en parallèle avec un téléphone filaire (Mode parallèle XDP sans fil) .....	145
1.8.13	Annuler la programmation des fonctions effectuées sur votre poste (Effacement des fonctions de poste) .....	146
<b>1.9</b>	<b>Utilisation des Centre d'appels (ACD) .....</b>	<b>147</b>
1.9.1	Quitter un groupe de distribution d'appels entrants (Présent/Absent, Intermède) .....	147
1.9.2	Superviser et contrôler l'état des appels d'un groupe de distribution d'appels entrants (Surveillance d'un groupe de distribution d'appels entrants) .....	150
1.9.3	Transférer un appel en attente (Réacheminement manuel de la file) .....	153
<b>1.10</b>	<b>Utilisation d'équipement fournie par l'utilisateur .....</b>	<b>154</b>
1.10.1	Lorsqu'un interphone/dispositif d'ouverture de porte est connecté .....	154
1.10.2	Lorsqu'un relais externe est connecté .....	156
1.10.3	Lorsqu'un capteur externe est connecté .....	157
1.10.4	Lorsqu'un PBX principal est connecté .....	158
1.10.5	Lorsqu'un Système de Messagerie vocale est connecté .....	159
<b>1.11</b>	<b>Fonctions administratives .....</b>	<b>166</b>
1.11.1	Utiliser les téléphones dans un environnement d'hôtellerie (Fonctions d'hôtellerie) .....	166
1.11.2	Enregistrer des informations en utilisant des messages préprogrammés (Impression de message) .....	173
<b>1.12</b>	<b>Echanger les paramètres entre postes .....</b>	<b>174</b>
1.12.1	Portabilité poste .....	174
1.12.2	Portabilité poste avancée .....	175
<b>1.13</b>	<b>Utilisation d'un téléphone propriétaire à écran .....</b>	<b>177</b>
1.13.1	Utilisation du Journal des appels .....	177
1.13.2	Utilisation les répertoires .....	181
1.13.3	Accéder aux fonctions du système (Accès aux fonctions système) .....	189
<b>1.14</b>	<b>Utilisation d'un téléphone propriétaire IP .....</b>	<b>190</b>
1.14.1	Autodéfinition (KX-NT366/KX-NT560) .....	190
<b>1.15</b>	<b>Utilisation d'un Poste SIP KX-HGT100 .....</b>	<b>191</b>
1.15.1	Liste d'opération .....	191
1.15.2	Numérotation abrégée .....	194
1.15.3	Affichage de votre numéro de téléphone sur le téléphone de la personne appelée .....	195
<b>1.16</b>	<b>Fonctions de téléphone portable .....</b>	<b>196</b>
1.16.1	Fonctions de téléphone portable .....	196
<b>2</b>	<b>Opérations du gestionnaire .....</b>	<b>201</b>
<b>2.1</b>	<b>Fonctions de contrôle .....</b>	<b>202</b>
2.1.1	Contrôle de postes .....	202



2.1.2	Gestion du Mode Service (Jour/Nuit) .....	203
2.1.3	Contrôle du niveau de restriction (Transfert de tonalité de numérotation) .....	205
2.1.4	Activer la Musique de fond externe (MUS) .....	206
2.1.5	Enregistrer des Messages sortants (MES) .....	207
2.1.6	Permet aux utilisateurs de saisir une ligne externe nondisponible (Ligne non-disponible) .....	210
2.1.7	Libérer le moniteur de la Sélection Directe de Poste sur Réseau (SDPR) .....	211
<b>3</b>	<b>Personnalisation de votre téléphone et du système .....</b>	<b>213</b>
<b>3.1</b>	<b>Personnaliser votre téléphone (Programmation personnelle) .....</b>	<b>214</b>
3.1.1	Personnaliser votre téléphone (Programmation personnelle) .....	214
3.1.2	Paramètres du mode Programme utilisateur .....	216
3.1.3	Personnaliser les touches .....	227
<b>3.2</b>	<b>Programmation du gestionnaire .....</b>	<b>232</b>
3.2.1	Informations de programmation .....	232
3.2.2	Programmation du gestionnaire .....	233
<b>3.3</b>	<b>Personnaliser votre système (Programmation système) .....</b>	<b>235</b>
3.3.1	Informations de programmation .....	235
3.3.2	Programmation système .....	238
<b>4</b>	<b>Annexe .....</b>	<b>243</b>
<b>4.1</b>	<b>Guide de dépannage .....</b>	<b>244</b>
4.1.1	Guide de dépannage .....	244
<b>4.2</b>	<b>Tableau des numéros de fonctions (Préfixes) .....</b>	<b>248</b>
4.2.1	Tableau des numéros de fonctions (Préfixes) .....	248
<b>4.3</b>	<b>Que signifie cette tonalité? .....</b>	<b>261</b>
4.3.1	Que signifie cette tonalité? .....	261
<b>4.4</b>	<b>Historique des révisions .....</b>	<b>265</b>
4.4.1	KX-NCP500/KX-NCP1000 Fichier logiciel PBMPR version 2.0xxx .....	265
4.4.2	KX-NCP500/KX-NCP1000 Fichier logiciel PBMPR version 4.1xxx .....	266
4.4.3	KX-NCP500/KX-NCP1000 Fichier logiciel PBMPR version 5.0xxx .....	267
4.4.4	KX-NCP500/KX-NCP1000 Fichier logiciel PBMPR version 6.0xxx .....	268
4.4.5	KX-NCP500/KX-NCP1000 Fichier logiciel PBMPR version 7.xxxx .....	269
4.4.6	KX-TDE100/KX-TDE200 Fichier logiciel PMMPR version 2.01xx .....	270
4.4.7	KX-TDE100/KX-TDE200 Fichier logiciel PMMPR version 3.0xxx .....	271
4.4.8	KX-TDE100/KX-TDE200 Fichier logiciel PMMPR version 4.1xxx .....	272
4.4.9	KX-TDE100/KX-TDE200 Fichier logiciel PMMPR version 5.0xxx .....	273
4.4.10	KX-TDE100/KX-TDE200 Fichier logiciel PMMPR version 6.0xxx .....	274
4.4.11	KX-TDE100/KX-TDE200 Fichier logiciel PMMPR version 7.xxxx .....	275
4.4.12	KX-TDE600 Fichier logiciel PGMPR version 3.0xxx .....	276
4.4.13	KX-TDE600 Fichier logiciel PGMPR version 4.1xxx .....	277
4.4.14	KX-TDE600 Fichier logiciel PGMPR version 5.0xxx .....	278
4.4.15	KX-TDE600 Fichier logiciel PGMPR version 6.0xxx .....	279
4.4.16	KX-TDE600 Fichier logiciel PGMPR version 7.xxxx .....	280
<b>Index.....</b>	<b>.....</b>	<b>281</b>



---

# **Chapitre 1**

## **Utilisation**

*Ce chapitre décrit la marche à suivre pour utiliser chaque fonction. Lisez ce chapitre pour vous familiariser avec les nombreuses fonctionnalités de ce PBX.*

# 1.1 Avant d'utiliser les téléphones

## 1.1.1 Avant d'utiliser les téléphones

### ◆◆ Quels types de téléphones peut-on utiliser?

Avec ce PBX, vous pouvez utiliser les types de téléphone suivants:

- Téléphone propriétaire IP (TP-IP) Panasonic (par ex., KX-NT346 ou KX-NT366)
- Poste SIP (par ex., KX-HGT100)
- Téléphone propriétaire Panasonic (TP) (par ex., KX-T7636 ou KX-DT346)
- Poste DECT Panasonic (DECT) (par ex., KX-WT125 ou KX-TD7690)
- Poste simple (PS) (par ex., téléphone décimal)

Les fonctions disponibles varient selon le type de téléphone utilisé. Si vous utilisez un téléphone propriétaire Panasonic doté de touches de fonctions spéciales telles que  et/ou d'un écran (TP à écran), vous pouvez effectuer la procédure à l'aide d'une des touches ou des messages à l'écran, ce qui facilite la programmation. Si vous utilisez un téléphone à grand écran (comme le KX-NT346 ou le KX-T7636), vous pouvez procéder en suivant les indications affichées. Si votre téléphone ne comporte ni touches de fonctions ni écran, vous pouvez utiliser les fonctions du PBX en saisissant un numéro de fonction (Préfixes). Effectuez les opérations disponibles à votre type de téléphone. Si vous utilisez une console, vous pouvez utiliser les touches de la console de la même manière que les touches du téléphone propriétaire numérique.

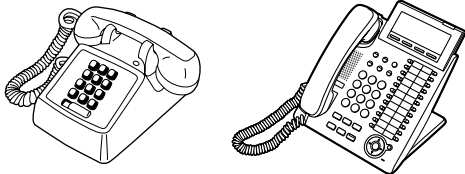

- Si vous utilisez un téléphone propriétaire Panasonic qui ne comporte pas de touches de fonctions, vous pouvez convertir une des touches programmables inutilisées en touche de fonction. Reportez-vous à "3.1.3 Personnaliser les touches".

### Enregistrement de votre poste DECT/SIP

Votre poste DECT/SIP doit être enregistré dans le PBX et avoir un numéro de poste avant la première utilisation, par le biais de la programmation système. Pour confirmer le numéro de poste de votre DECT, reportez-vous à "Informations à propos de votre poste" dans "3.1.2 Paramètres du mode Programme utilisateur". Pour les utilisateurs de postes SIP, suivez les instructions pour votre poste SIP.

### ◆◆ Numéros de fonctions

Pour utiliser certaines fonctions, vous devez saisir le numéro de la fonction spécifiée (et un paramètre supplémentaire le cas échéant).

Il y a deux types de numéros de fonctions:

- Numéro de fonction programmable
- Numéro de fonction fixe

Les numéros de fonctions fixes ne peuvent pas être modifiés. Par contre, les numéros de fonctions programmables peuvent être remplacés par défaut pour faciliter l'utilisation. Dans le présent manuel, les numéros par défaut (programmés en usine) sont utilisés pour les différentes opérations.

Un numéro de fonction programmable s'indique par **0** (touche semi-grisée). Si vous avez modifié le numéro d'une fonction, vous devrez utiliser le nouveau numéro attribué. Inscrivez dès lors ce nouveau numéro dans le "4.2.1 Tableau des numéros de fonctions (Préfixes)" (Annexe).

### Avis

La valeur par défaut d'un numéro de fonction programmable peut varier selon le pays/la zone.



**Si vous utilisez un poste simple (PS) qui ne comporte pas de touche "\*" ou "#";** vous ne pourrez pas accéder aux fonctions qui comportent un "\*" ou "#" dans leur numéro.

## ◆◆ Tonalité

Vous entendrez diverses tonalités sonores de confirmation pendant ou après une opération. Reportez-vous à "4.3.1 Que signifie cette tonalité?" (Annexe).

## ◆◆ Écran

Dans ce manuel, lorsqu'il est question d'écran, il s'agit de l'écran d'un téléphone propriétaire Panasonic. Si votre téléphone n'est pas un téléphone propriétaire Panasonic avec écran, le message ne s'affichera pas. Si vous utilisez un téléphone propriétaire Panasonic avec écran, l'écran vous aide à valider les réglages. Certains téléphones propriétaires permettent également d'accéder facilement aux fonctions. Dans ce cas, un message correspondant à la fonction s'affiche. Vous pouvez accéder à la fonction souhaitée en appuyant sur la touche correspondante située sur le côté ou au bas de l'écran ou en appuyant sur la touche de navigation. Avec certains téléphones propriétaires avec écrans, vous pouvez accéder aux fonctions ou passer des appels en utilisant les messages affichés. Reportez-vous à "1.13 Utilisation d'un téléphone propriétaire à écran".

### Avis

Dans ce manuel, les messages à l'écran sont décrits en anglais.

### Votre numéro de poste

Si vous utilisez un téléphone propriétaire à écran de Panasonic, vous pouvez vérifier votre propre numéro de poste à l'écran. Appuyez sur la touche TRANSFERT ou la touche polyvalente (S1) à l'état raccroché.

### Mode ECO

Si vous utilisez un TP-IP KX-NT543, KX-NT546 ou KX-NT560 au mode ECO, l'icône "ECO" est affichée à l'écran lors du mode de programmation (consultez "3.1.3 Personnaliser les touches"). Pour plus d'informations, consultez votre fournisseur.

## ◆◆ Utilisation de la touche Navigation/Jog Dial/touche Volume

La touche Navigation peut être utilisée pour régler le contraste de l'écran, le volume ou pour rechercher les éléments souhaités à l'écran. Appuyez sur la touche Navigation/Volume ou tournez le Jog Dial dans le sens désiré.

Le niveau du contraste et du volume ainsi que les options changent comme suit:

### 1.1.1 Avant d'utiliser les téléphones

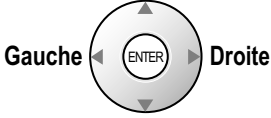
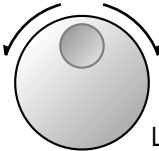
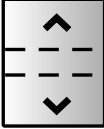
Touche Navigation	Jog Dial	Touche Volume
<p><b>Haut</b> (Le niveau <b>augmente</b>)</p>  <p><b>Gauche</b>      <b>Droite</b></p> <p><b>Bas</b> (Le niveau <b>diminue</b>)</p>	<p><b>Gauche</b> (sens anti-horaire)</p> <p>Le niveau <b>diminue</b></p>  <p><b>Droite</b> (sens horaire)</p> <p>Le niveau <b>augmente</b></p>	<p><b>Haut</b> (Le niveau <b>augmente</b>)</p>  <p><b>Bas</b> (Le niveau <b>diminue</b>)</p>

### Exemples





Les écrans et les illustrations montrés en tant qu'exemple, proviennent d'un téléphone connecté au KX-NCP500.

### Restrictions



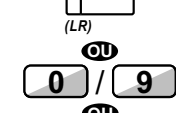

Certaines fonctions pourraient être restreintes, selon la programmation système et le type de téléphone utilisé.

### Description des icônes

Les icônes suivantes indiquent des fonctions disponibles, des remarques et procédures pour l'utilisation de ces fonctions.

	Cette fonction ne peut pas être utilisée avec un poste simple (PS).		Saisissez une ligne externe (de l'une des manières suivantes). <ul style="list-style-type: none"> <li>Appuyez sur la touche LR.</li> <li>Composez code d'accès ligne automatique 0/9.</li> <li>Composez numéro de groupe d'accès à la ligne externe et numéro du groupe de lignes externes.</li> </ul>
	Voir "Programmation" à propos de la programmation concernée si nécessaire.		
	Décrochez (de l'une des manières suivantes). <ul style="list-style-type: none"> <li>Décrochez le combiné.</li> <li>Appuyez sur la touche MAINS-LIBRES.</li> <li>Appuyez sur la touche MONITOR. (pour parler, décrochez le combiné.)</li> <li>Appuyez sur la touche PRISE DE LIGNE.</li> </ul>		Appuyez sur la touche d'appel de l'interphone.



	<p>Raccrochez (de l'une des manières suivantes).</p> <ul style="list-style-type: none"> <li>• Raccrochez le combiné.</li> <li>• Appuyez sur la touche MAINS-LIBRES.</li> <li>• Appuyez sur la touche MONITOR.</li> <li>• Appuyez sur la touche CANCEL.</li> </ul>		<p>Appuyez légèrement sur le loquet commutateur.</p>
	<p>Appuyez sur la touche de fonction correspondante sur le téléphone propriétaire.</p>		<p>Parlez.</p>
<p><b>N° désiré</b></p>	<p>Saisissez le numéro souhaité. &lt;Exemple&gt;</p> <p><b>code de compte</b></p> <p>Saisissez le code de compte.</p>		<p>Vous entendrez une tonalité d'occupation, de confirmation, numérotation, de sonnerie ou de retour d'appel.</p> <p>Tonalité B.: Tonalité d'occupation</p> <p>Tonalité C.: Tonalité de confirmation</p> <p>Tonalité D.: Tonalité de numérotation</p> <p>Tonalité R.: Tonalité de sonnerie</p> <p>Tonalité R. B.: Tonalité de retour d'appel</p>
<p><b>N° de poste</b></p>	<p>Composez un numéro de poste.</p>	<p><b>N° de téléphone externe</b></p>	<p>Composez un numéro de téléphone externe.</p>
<p><b>N° de téléphone</b></p>	<p>Composez le numéro de téléphone.</p>	<p><b>touche de numérotation</b></p>	<p>Appuyez sur une touche de numérotation (0–9, *, #).</p>
<p><b>ATTENTE</b></p>	<p>Appuyez sur la touche ATTENTE de votre poste SIP.</p>		

## ◆◆ Lorsque vous utilisez un Téléphone Propriétaire Panasonic

Si vous utilisez un téléphone propriétaire Panasonic, il pourrait disposer de certaines des touches de fonction pouvant faciliter son utilisation. Pour plus de détails, consultez l'emplacement des contrôles dans la documentation de votre téléphone.

### Touches personnalisées

Si, dans ce manuel, un terme est repris entre parenthèses comme (Compte), cela signifie qu'une touche programmable a été convertie en touche "Compte". Reportez-vous à "3.1.3 Personnaliser les touches" à propos de la personnalisation.

Touche	Fonction
Boucle-LR (B-LR)	Permet d'accéder à une ligne externe libre pour effectuer des appels externes. Les appels entrants à partir de toute ligne externe arrivent sur cette touche.
Groupe-LR (G-LR)	Permet d'accéder à une ligne externe libre d'un groupe de lignes externes déterminé pour effectuer des appels externes (prise de faisceau particulier). Des appels entrants à partir des lignes externes du groupe de lignes externes sélectionné arrivent sur cette touche.
Simple-LR (S-LR)	Permet d'accéder à une ligne externe spécifique pour recevoir ou pour effectuer des appels externes.
Sélection Directe de Poste (SDP)	Utilisée pour accéder aux postes avec "une-touche". Il est également possible d'attribuer cette fonction à une autre touche.
Numérotation "une-touche"	Permet d'accéder à un interlocuteur déterminé ou à une fonction système avec une seule touche.
Groupe de distribution d'appels entrants (Groupe DAE)	Permet d'accéder à un groupe de distribution d'appels entrants spécifique pour recevoir ou pour effectuer des appels externes.
Message	Permet de laisser une notification de message en attente à un autre poste ou de rappeler le correspondant ayant laissé un tel message.
Message pour autre poste	Permet de disposer d'une touche de Message pour un autre poste.
Renvoi d'appels (RNV)/Ne Pas Déranger (NPD)—Tous appels	Permet de renvoyer tous les appels vers une destination spécifiée ou de les refuser.
RNV/NPD—Appels externes	Permet de renvoyer les appels externes vers une destination spécifiée ou de les refuser.
RNV/NPD—Appels internes	Permet de renvoyer les appels internes vers une destination spécifiée ou de les refuser.
RNV Groupe—Tous appels	Permet de renvoyer tous les appels de votre groupe d'appel vers une destination spécifiée.
RNV Groupe—Appels externes	Permet de renvoyer les appels externes de votre groupe vers une destination spécifiée.
RNV Groupe—Appels internes	Permet de renvoyer les appels internes de votre groupe vers une destination spécifiée.
Compte	Permet de saisir un code de compte.
Conférence	Permet d'établir une conférence à plusieurs interlocuteurs.

Touche	Fonction
Libération	Permet de terminer l'appel actuel et d'en entamer un autre sans raccrocher.
Accès Fonction Externe (AFE)	Permet d'accéder à des fonctions spéciales offertes par un PBX principal ou par un opérateur téléphonique.
Référence Taxation d'appel	Permet de vérifier le total de la taxation pour votre poste.
Parcage d'appels	Permet de parquer ou de consulter des appels dans une zone de parcage prédéfinie.
Parcage d'appels (Parcage Automatique)	Permet de parquer automatiquement des appels dans une zone de parcage libre.
Journal des appels	Permet de visualiser les informations à propos des appels entrants.
Journal des appels pour Groupe DAE	Permet de disposer d'une touche Journal des appels pour un groupe de distribution d'appels entrants.
Présent/Absent	Permet de basculer entre le mode Présent et Absent dans un groupe.
Présent/Absent groupe spécifique	Permet de disposer d'une touche Présent/Absent pour un autre groupe d'appels.
Présent/Absent pour tous les groupes	Permet de disposer d'une touche Présent/Absent pour tous les groupes.
Urgent	Permet de transférer l'appel en file d'attente d'un groupe de distribution d'appels entrants (le plus ancien) vers la destination de débordement.
Intermède	Permet de basculer entre les modes Intermède, Prêt et Pas prêt.
Alarme système	Permet de confirmer une erreur de PBX.
Mode Service (Jour/Nuit/Déjeuner/Pause)	Permet de basculer au Mode Service.
Réponse	Permet de répondre à un appel entrant.
Déconnexion	Permet de déconnecter la ligne après ou lors d'une conversation ou pour terminer un Transfert d'appels.
Restriction d'appels/Interdiction	Permet de modifier temporairement le niveau de Restriction d'appels/Interdiction des autres utilisateurs.
Service RNIS	Permet d'accéder au service RNIS.
Secret d'identité du demandeur (CLIR)	Permet de basculer entre les services CLIP et CLIR.
Secret d'identité du demandé (COLR)	Permet de basculer entre les services COLP et COLR.
RNIS-Attente	Permet de transférer un appel par le biais de l'opérateur téléphonique.
Casque	Permet de communiquer par le biais du casque.
Alternance du mode service (Automatique/Manuel)	Permet de basculer le mode de service, Automatique ou Manuel.
Enregistrement d'une conversation	Permet d'enregistrer une conversation dans votre propre boîte vocale.

### 1.1.1 Avant d'utiliser les téléphones

---

<b>Touche</b>	<b>Fonction</b>
Transfert d'une conversation	Permet d'enregistrer une conversation dans la boîte vocale d'un poste spécifique.
"Une touche" transfert de conversation	Permet d'enregistrer une conversation dans la boîte vocale d'un poste spécifique avec une seule touche.
Filtrage d'appels en direct (LCS)	Permet d'écouter votre propre boîte vocale lorsqu'un correspondant entrant laisse un message et d'intercepter le message, si vous le souhaitez.
Transfert de Messagerie vocale	Permet de transférer un appel vers la boîte vocale d'un poste spécifique. Sert également pour accéder à certaines fonctions de messagerie vocale avec une seule touche.
Sélection Directe de Poste sur Réseau (SDPR)	Utilisée pour accéder aux postes connectés sur d'autres PBX du réseau avec "une-touche".
CTI	Permet d'accéder aux fonctions CTI.
Check-in	Permet de passer l'état des postes des chambres de Check-out à Check-in.
Check-out	Permet de passer l'état des postes des chambres de Check-in à Check-out.
Nettoyé	Permet de basculer l'état des chambres sur les postes entre Intermède, Prêt et Pas prêt.
Numéro de répertoire primaire (NRP)	Permet d'effectuer ou de recevoir des appels externes et internes.
Numéro de répertoire secondaire (NRS)	Permet de visualiser l'état actuel d'un autre poste, d'appeler le poste, d'en transférer les appels ou de les y transférer.



## ◆◆ Exemple de connexion

Ce diagramme illustre un exemple de connexion.

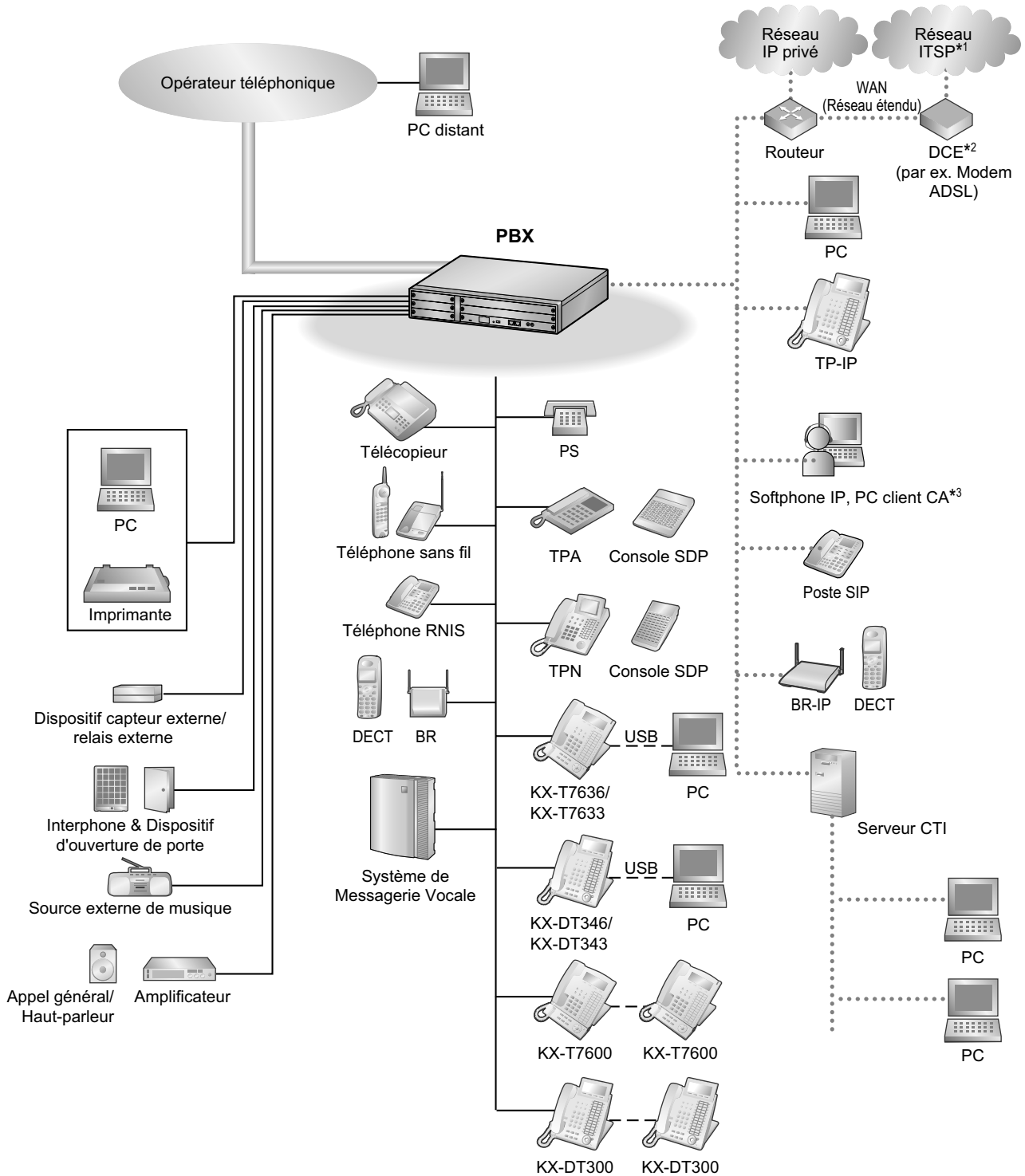

\*1 ITSP: Fournisseur de services de téléphonie Internet

\*2 DCE: Equipement terminal du circuit de données

\*3 CA: Communication Assistant



## 1.2 Quand vous appelez

### 1.2.1 Appel de base

- ◆◆ Appeler un autre poste
- ◆◆ Appeler un correspondant externe
- ◆◆ Effectuer un appel vers un réseau privé (Accès de ligne TIE)
- ◆◆ Utiliser un code de compte (Entrée du code de compte)

#### ◆◆ Appeler un autre poste

Pour appeler un poste (Appel interne)

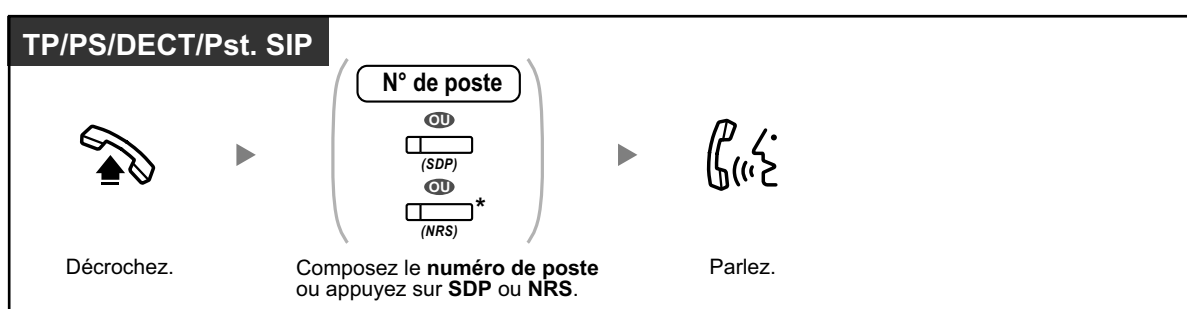

- Le voyant de la touche SDP indique l'état actuel comme suit:  
**Eteint:** Le poste est libre.  
**Allumé en rouge:** La ligne est utilisée par vous ou par un autre poste.
- \* Vous devez appuyer à deux reprises sur la touche NRS, selon le mode de la touche NRS. Reportez-vous à "1.5.1 Postes Numéro de répertoire primaire (NRP)/Numéro de répertoire secondaire (NRS)" pour plus de détails.



- Pour faire des appels par le biais du répertoire, reportez-vous à la section "1.13.2 Utilisation des répertoires".
- **Pour une utilisation rapide**  
Si vous êtes un poste d'accueil ou que vous composez fréquemment certains numéros de postes, la touche SDP vous sera utile.
- **Opération mains-libres**  
Vous pouvez faire un appel interne et parler sans décrocher en utilisant la touche MAINS-LIBRES.



#### Personnaliser votre téléphone

- 3.1.2 Paramètres du mode Programme utilisateur—**Affectation ligne spécifique**— **Sortante** Sélectionne la ligne spécifique au décroché.
- 3.1.3 Personnaliser les touches  
Créer ou éditer une Sélection Directe de Poste (SDP) touche.

### Pour appeler le poste d'accueil (Appel poste accueil)

Vous pouvez appeler un poste ou un groupe désigné en tant que poste d'accueil.

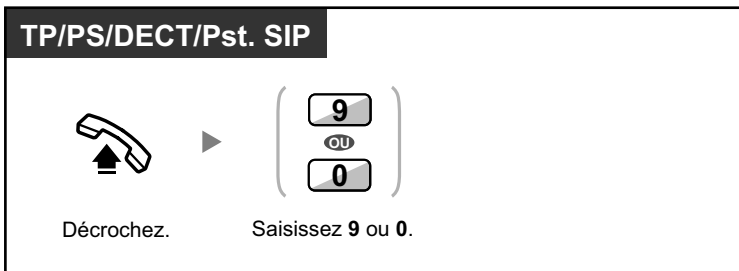

- Le numéro d'appel de l'opérateur (par défaut) dépend du pays/de la zone.

### ◆◆ Appeler un correspondant externe

Avant de composer un numéro de téléphone externe, vous devez saisir une ligne externe car les appels externes sont effectués par l'intermédiaire de votre PBX.

Pour ce faire, utilisez une des méthodes suivantes:

#### Sélectionner automatiquement une ligne externe libre (Accès de ligne automatique)

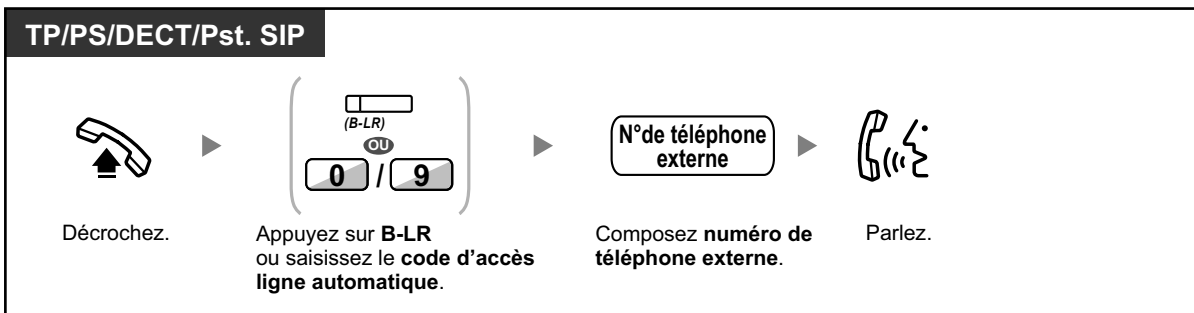

- Le numéro d'accès de ligne automatique (par défaut) dépend du pays/de la zone.

#### Sélectionner automatiquement une ligne externe libre dans le groupe de lignes externes-pécifié (Accès de groupe de lignes externes)

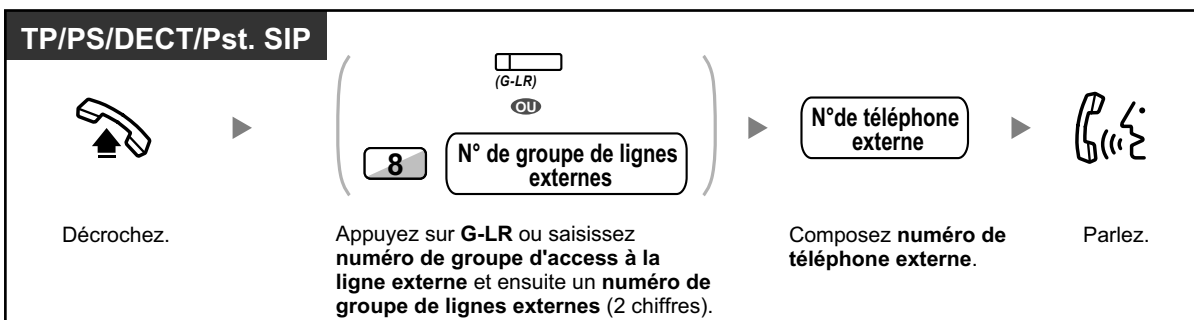

## Sélectionner la ligne externe spécifiée

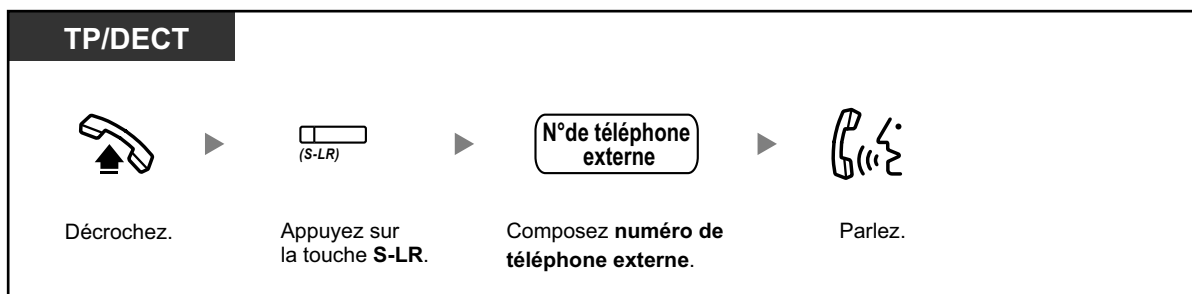

- Chacun des voyants des touches S-LR ou G-LR indiquent l'état actuel comme suit:  
**Eteint:** La ligne est libre.  
**Allumé en rouge:** La ligne est occupée.
- Il se peut que vous ne disposiez pas des autorisations nécessaires pour appeler le correspondant externe spécifié. Reportez-vous à "1.2.7 Appel sans restrictions" pour effectuer un appel.



- **Pour confirmer un numéro avant de le composer**, vous pouvez saisir le numéro de téléphone et le confirmer à l'écran et ensuite décrocher. (Pré-numérotation)
- **Référence Taxation d'appel**  
 Vous pouvez confirmer le total de vos coûts en appuyant sur la touche Référence Taxation d'appel.
- **Pour effectuer un appel vers un autre correspondant sans raccrocher**, appuyez sur la touche R (FLASH)/RENUMEROTATION. Vous accéderez à nouveau à la ligne externe et vous obtiendrez la tonalité de la ligne externe. En appuyant sur la touche Libération vous obtiendrez la tonalité de ligne interne. Vous pouvez composer le nouveau numéro sans raccrocher et décrocher.
- **Opération mains-libres**  
 Vous pouvez faire un appel externe et parler sans décrocher en utilisant la touche MAINS-LIBRES.



### Personnaliser votre téléphone

- 3.1.2 Paramètres du mode Programme utilisateur—**Affectation ligne spécifique— Sortante** Sélectionne la ligne spécifique au décroché.
- 3.1.3 Personnaliser les touches  
 Création ou modification d'une touche Boucle-LR (B-LR), une touche Groupe-LR (G-LR), une touche Simple-LR (S-LR), une touche Libération ou une touche Référence Taxation d'appel.

## ◆◆ Effectuer un appel vers un réseau privé (Accès de ligne TIE)

Vous pouvez accéder aux postes connectés sur d'autres PBX d'un réseau privé.

### Pour effectuer un appel

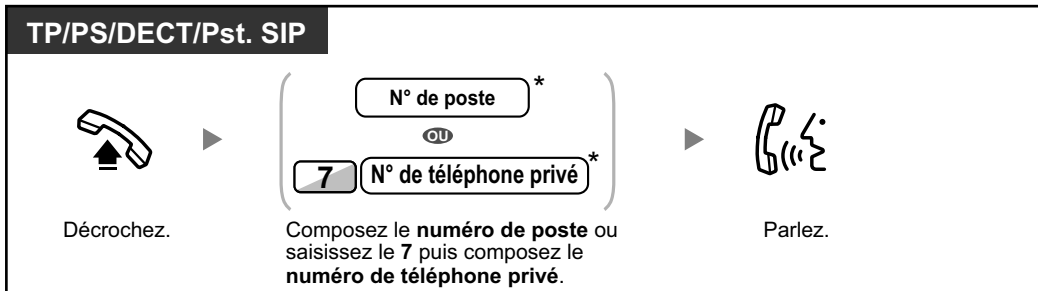

- \* Le type de numéro de téléphone à saisir dépend des paramètres de votre PBX.

### Pour appeler avec "une-touche"



- **Pour démarrer la surveillance d'un poste d'un autre PBX après avoir personnalisé une touche SDPR**, décrochez, appuyez sur la touche SDPR et raccrochez.  
Le voyant de la touche SDPR indique l'état actuel comme suit:  
**Eteint**: Le poste est libre.  
**Allumé en rouge**: Le poste est occupé.



#### Personnaliser votre téléphone

- 3.1.3 Personnaliser les touches  
Créer ou éditer une Sélection Directe de Poste sur Réseau (SDPR) touche.

## ◆◆ Utiliser un code de compte (Entrée du code de compte)

Vous pouvez attribuer des codes de compte aux utilisateurs des postes et vérifier leur usage du téléphone. Vous pouvez ainsi spécifier un code de compte pour chaque utilisateur et vérifier la durée des appels.

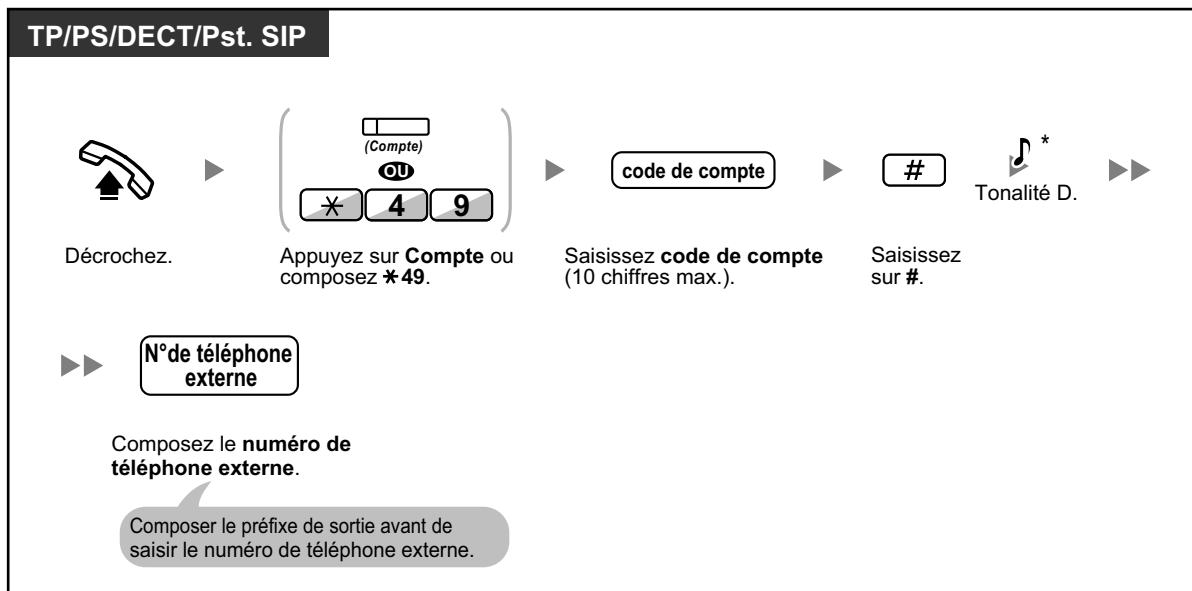

- \* Les utilisateurs de téléphones SIP n'entendront pas la Tonalité D.
- L'utilisateur d'un téléphone propriétaire Panasonic** peut entrer un code de compte pendant une communication et lorsqu'il entend une tonalité d'encombrement numéroté dès que son correspondant a raccroché.
- Les codes de compte peuvent utiliser les chiffres de "0" à "9".
- Selon les paramètres de votre PBX, il se peut que vous deviez saisir un code de compte pour pouvoir faire un appel externe.
- Si vous saisissez un code de compte incorrect**, appuyez sur la touche "\*" et saisissez le code correct.



- Pour votre convenance**, vous pouvez mémoriser le code avec le numéro de téléphone dans la mémoire (comme le numérotation abrégée).



### Personnaliser votre téléphone

- 3.1.3 Personnaliser les touches  
Création ou modification d'une touche Compte.

## 1.2.2 Numérotation simplifiée

Vous pouvez appeler facilement un numéro fréquemment composé.

- ◆◆ Avec une seule touche (Numérotation "une-touche")
- ◆◆ Utilisation des numéros mémorisés sur votre poste (Numérotation abrégée personnelle)
- ◆◆ Utiliser les numéros mémorisés dans le PBX (Numérotation abrégée système)
- ◆◆ Vers un numéro préprogrammé en décrochant (Appel au décroché [Hot Line])
- ◆◆ En utilisant un numéro pré-programmé (Numérotation rapide)

### ◆◆ Avec une seule touche (Numérotation "une-touche")

Vous pouvez enregistrer un numéro sur une touche programmable de Numérotation "une-touche".

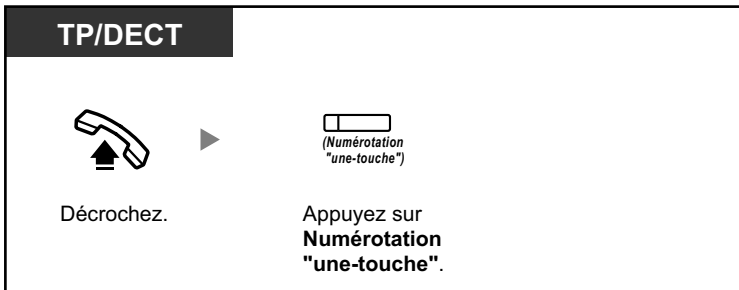

#### Personnaliser votre téléphone

- 3.1.3 Personnaliser les touches

Vous pouvez créer ou modifier une touche Numérotation "une-touche" et mémoriser l'numéro de téléphone désiré ou le numéro de la fonction.

### ◆◆ Utilisation des numéros mémorisés sur votre poste (Numérotation abrégée personnelle)

Vous pouvez mémoriser jusqu'à 100 numéros sur votre poste, pour votre usage personnel. Cette fonction est également connue sous le nom de Numérotation abrégée de poste.

#### Pour enregistrer un numéro de téléphone

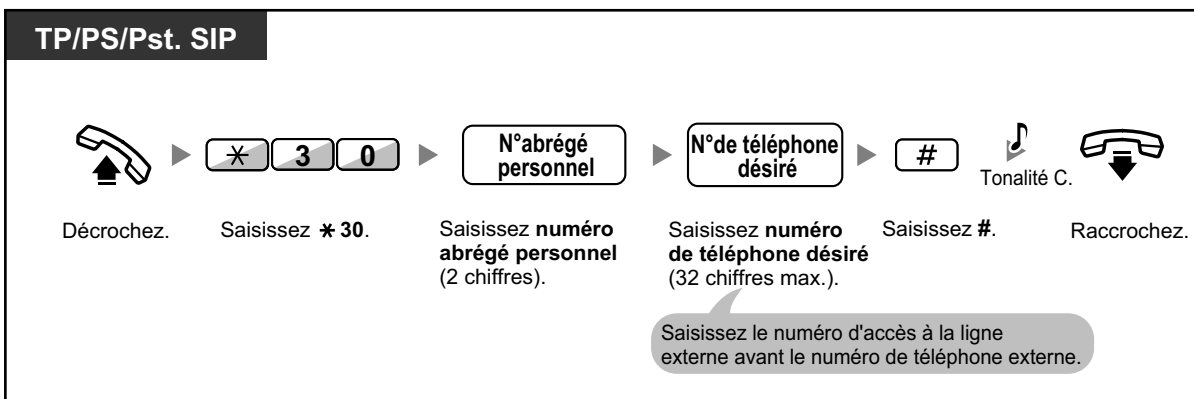

### Pour numéroté

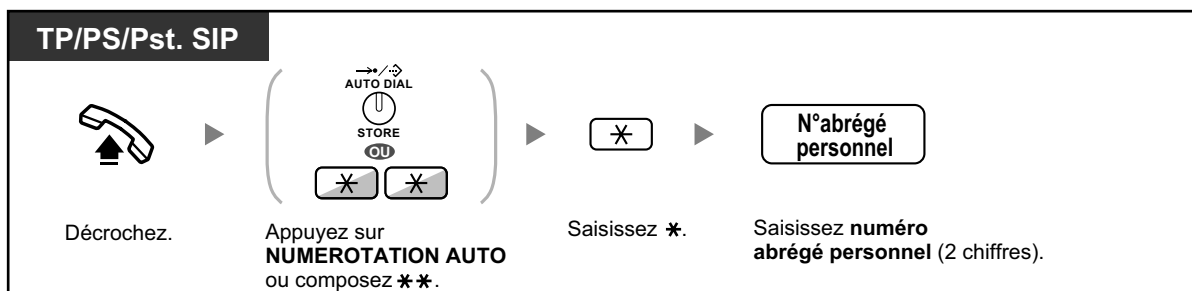

- Pour faire des appels par le biais du répertoire, reportez-vous à la section "1.13.2 Utilisation des répertoires".

### ◆◆ Utiliser les numéros mémorisés dans le PBX (Numérotation abrégée système)

Vous pouvez faire des appels en utilisant les numéros abrégés enregistrés dans le PBX.

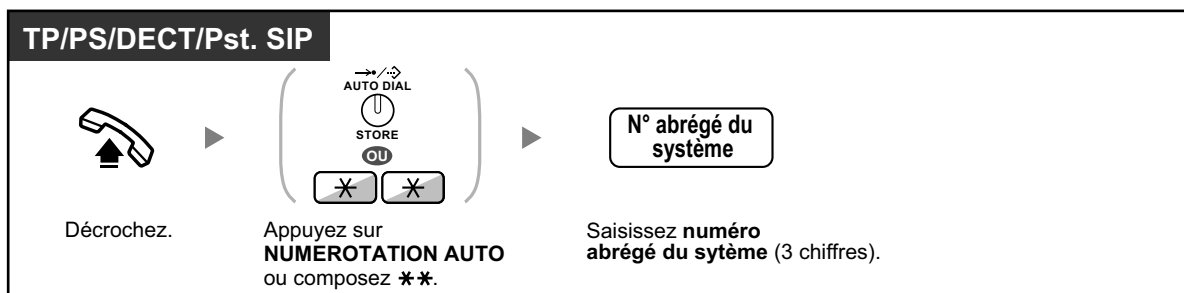

- Pour faire des appels par le biais du répertoire, reportez-vous à la section "1.13.2 Utilisation des répertoires".

## ◆◆ Vers un numéro préprogrammé en décrochant (Appel au décroché [Hot Line])

Si vous avez programmé votre téléphone au préalable, vous pouvez appeler un correspondant externe simplement en décrochant.

Cette fonction est également connue sous le nom de Numérotation d'interception.

### Pour enregistrer un numéro de téléphone

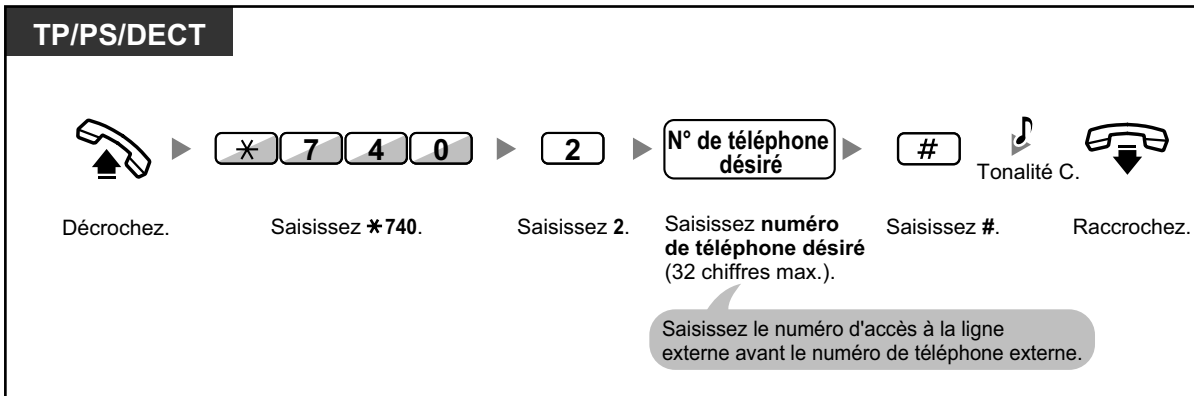

### Pour valider/annuler

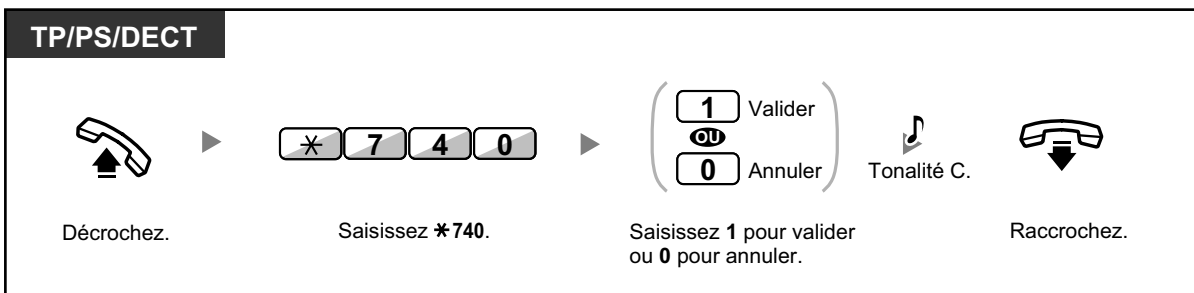

### Pour numéroter



- **Pour appeler un autre correspondant**, composez le numéro de téléphone de ce correspondant avant que la communication pré-programmée ne soit établie.
- Vous devriez désigner la ligne interne en tant que ligne désirée quand vous décrochez. (Affectation ligne spécifique—Sortante)
- Il est possible d'augmenter le délai avant l'activation de l'Appel au décroché par le biais de la programmation système. Cela peut être utile si vous avez besoin de plus de temps après avoir décroché pour composer un autre numéro de téléphone ou de poste.





### Personnaliser votre téléphone

- 3.1.2 Paramètres du mode Programme utilisateur—**Affectation ligne spécifique**— **Sor-tante**  
Sélectionne la ligne spécifique au décroché.

## ◆◆ En utilisant un numéro pré-programmé (Numérotation rapide)

Vous pouvez effectuer un appel en appuyant simplement sur le numéro préprogrammé pour la fonction appel rapide.

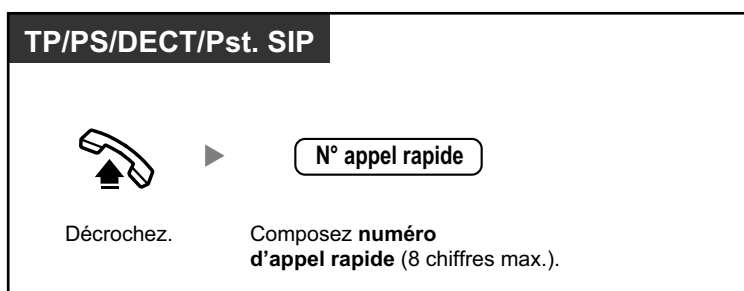

- Cette fonction est très utile pour les hôtels.  
Par exemple, pour appeler le Service d'étage, composez le "3", vous ne devez pas composer le numéro de poste complet.

## 1.2.3 Renumérotation

Cette fonction s'avère pratique pour rappeler le même correspondant externe.

- ◆◆ Rappel du dernier numéro composé (Renumérotation du dernier numéro composé)

### ◆◆ Rappel du dernier numéro composé (Renumérotation du dernier numéro composé)

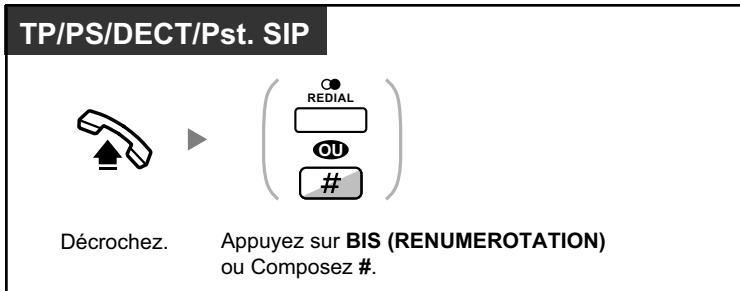

- Le numéro sauvegardé et rappelé peut avoir jusqu'à 32 chiffres.
- Si, après avoir appuyé sur BIS (RENUMEROTATION), vous entendez la tonalité d'occupation, appuyez à nouveau sur BIS (RENUMEROTATION) pour essayer de vous connecter.
- Si vous souhaitez enregistrer des appels internes sortants dans le journal des appels sortants, consultez votre installateur ou administrateur système.
- Si vous avez saisi une ligne réseau et que le dernier numéro que vous aviez composé était celui d'un poste, tout appui sur la touche BIS (RENUMEROTATION) sera ignoré.



- **Renumérotation automatique**  
**Pour rappeler automatiquement**, appuyez sur la touche MAINS-LIBRES et ensuite sur la touche BIS (RENUMEROTATION), ou appuyez immédiatement sur la touche BIS (RENUMEROTATION). La fonction continuera à essayer d'atteindre le numéro occupé jusqu'à ce que le correspondant appelé réponde ou jusqu'à la limite de temps définie. Vous êtes alors libre d'effectuer d'autres tâches pendant que vous êtes au téléphone. Pour annuler, appuyez sur la touche R (FLASH)/RENUMEROTATION. Certaines lignes externes ne prennent pas en charge cette fonction. Cette fonction n'est pas disponible sur le KX-T7665 et le DECT.

## 1.2.4 Lorsque la ligne appelée est occupée ou lorsqu'il n'y a pas de réponse

- ◆◆ Réservez d'une ligne occupée (Rappel automatique sur occupation)
- ◆◆ Configurez la demande de rappel sur une ligne RNIS (Signalisation au poste occupé sur une ligne externe [CCBS])
- ◆◆ Envoyez d'une signalisation d'appel en attente (Appel en attente)
- ◆◆ Laissez une notification de message en attente/Rappelez le correspondant ayant laissé un message d'appel en attente (Message en attente)
- ◆◆ Intervenez dans une communication en cours (Entrée en tiers prioritaire)
- ◆◆ Surveillez un autre poste (Surveillance d'appels)
- ◆◆ Sur un poste qui refuse l'appel (Priorité sur NPD)

### ◆◆ Réservez d'une ligne occupée (Rappel automatique sur occupation)

Vous pouvez programmer le téléphone pour obtenir la sonnerie de rappel:

- lorsqu'un poste appelé se libère.
- lorsque la ligne externe désirée, occupée par un autre poste se libère.

Vous ne pouvez pas programmer le Rappel automatique sur occupation pour un correspondant occupé en dehors du PBX.

Lorsque vous répondez à la sonnerie de rappel:

- Pour un appel externe: La ligne est saisie.
- Pour un appel interne: Le poste appelé sonne automatiquement.

#### Pour activer (tant pour la ligne externe que pour la ligne interne)

**TP/PS/DECT**

*Lorsque vous entendez une tonalité d'occupation*



Saisissez 6.



Tonalité C.



Raccrochez.

#### Pour répondre à la sonnerie de rappel d'un poste libre

**TP/PS/DECT**

*Lorsque vous entendez une tonalité de rappel*



Décrochez.



Tonalité R.B.



Parlez.

### Pour répondre à la sonnerie de rappel d'une ligne externe

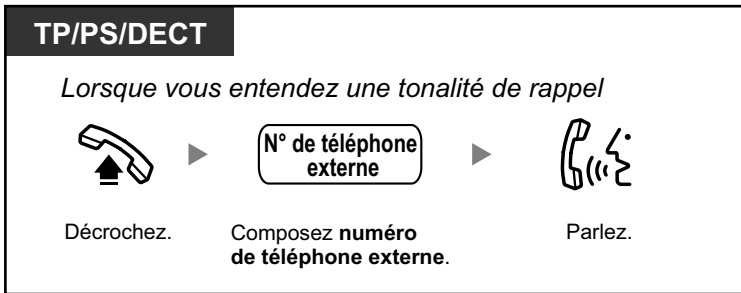

- Si vous ne répondez pas après 10 secondes à la sonnerie de rappel, cette fonction s'annulera.

### Pour annuler la sonnerie de demande de rappel (Annulation du rappel automatique sur occupation)

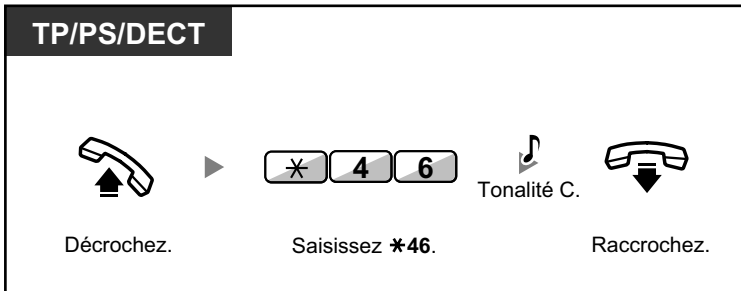

## ◆◆ Configurer la demande de rappel sur une ligne RNIS (Signalisation au poste occupé sur une ligne externe [CCBS])

Vous pouvez programmer le téléphone afin de recevoir une sonnerie de rappel lorsque la ligne RNIS d'un correspondant occupé se libère.

Lorsque vous répondez à la sonnerie de rappel, le numéro de téléphone de ce correspondant est automatiquement composé.

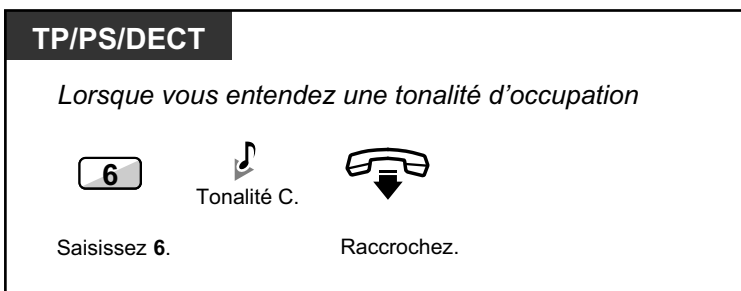

### Pour répondre lorsque vous entendez la sonnerie de rappel



### Pour annuler (Annulation CCBS)

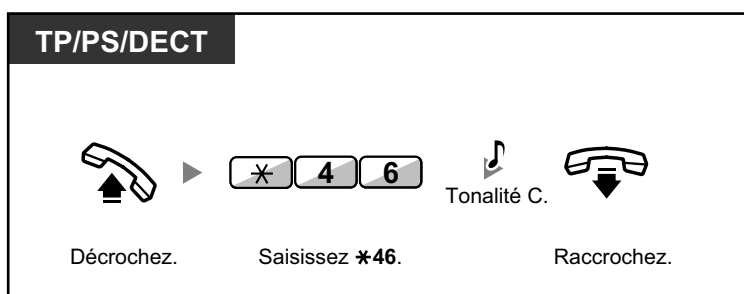

- Si vous ne répondez pas après une période déterminée, cette fonction s'annulera automatiquement.
- Sa disponibilité dépend du service RNIS de votre opérateur téléphonique.

## ◆◆ Envoi d'une signalisation d'appel en attente (Appel en attente)

Vous pouvez informer le correspondant que votre appel est en attente. Cette fonction est également appelée Signalisation de poste occupé (SPO).

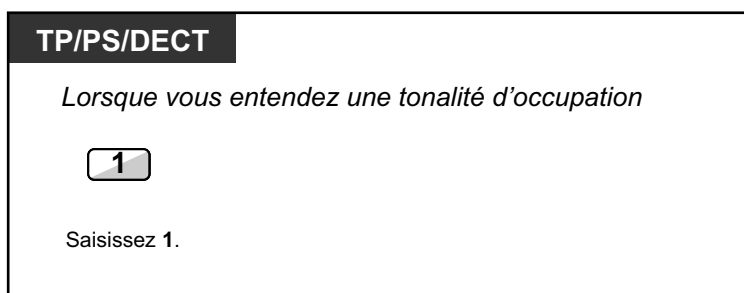

- **Selon le type de téléphone de l'autre correspondant**, vous pourrez parler à votre correspondant en utilisant le haut-parleur et le microphone (Annonce vocale pendant communication [AVPC]) ou vous pouvez envoyer une annonce vocale par le combiné (Offre discrète AVPC) pendant qu'il a une autre conversation par le combiné avec un tiers. Reportez-vous à "1.8.3 Réception d'un appel en attente (Appel en attente/ Annonce vocale pendant communication [AVPC]/Offre discrète AVPC)".
- Selon la programmation système et la configuration du poste appelé, une tonalité d'appel en attente peut être envoyée automatiquement sans exécuter l'opération ci-dessus. Reportez-vous à "**Appel en attente automatique**" dans "3.1.2 Paramètres du mode Programme utilisateur" pour plus de détails.

## ◆◆ Laisser une notification de message en attente/Rappeler le correspondant ayant laissé un message d'appel en attente (Message en attente)

- ◆ **Pour un poste laissant une indication de message en attente**  
Lorsque le poste appelé est occupé ou ne répond pas à votre appel, vous pouvez laisser un message pour que le correspondant puisse vous rappeler.
- ◆ **Pour un poste recevant une indication de message en attente**  
En tant que destinataire du message, le voyant de la touche Message ou le voyant Message/Sonnerie vous indique qu'un appel a été reçu. Lorsque vous recevez cette indication, vous pouvez rappeler le correspondant par le biais d'une simple opération.

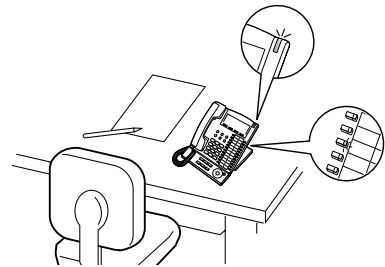

### Remarque



Pour un poste recevant une indication de message en attente, cette fonction n'est pas disponible pour les postes SIP (sauf pour le KX-HGT100). Pour les utilisateurs KX-HGT100, veuillez vous reporter au Guide de référence rapide du KX-HGT100 pour plus d'informations.

### ◆ Pour un poste laissant une indication de message en attente

#### Pour laisser une indication de message en attente

**TP/PS/DECT**

Lorsque le poste appelé est occupé ou ne répond pas

 **MESSAGE**  
OU  
 **4**

Appuyez sur **MESSAGE**  
ou saisissez **4**.

 Tonalité C.



 Raccrochez.

#### Pour laisser/annuler une indication de message en attente

**TP/PS/DECT/Pst. SIP**

 Décrochez.

Saisissez **\*70**.

 **1** Laisser  
OU  
 **0** Annuler

Saisissez **1** pour laisser  
ou **0** pour annuler.

 **N° de poste désiré**

Saisissez **numéro de poste désiré**.

 Tonalité C.

 Raccrochez.

### ◆ Pour un poste recevant une indication de message en attente

Pour vérifier le message que vous avez laissé et rappeler

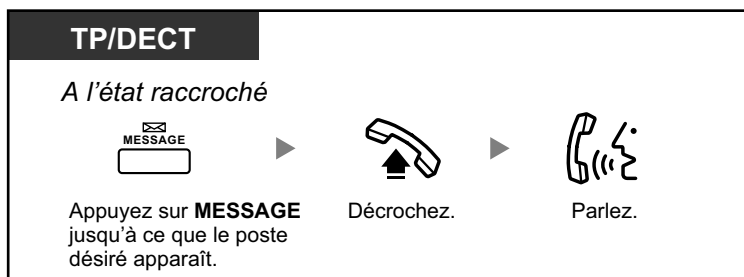

Pour rappeler l'émetteur du message

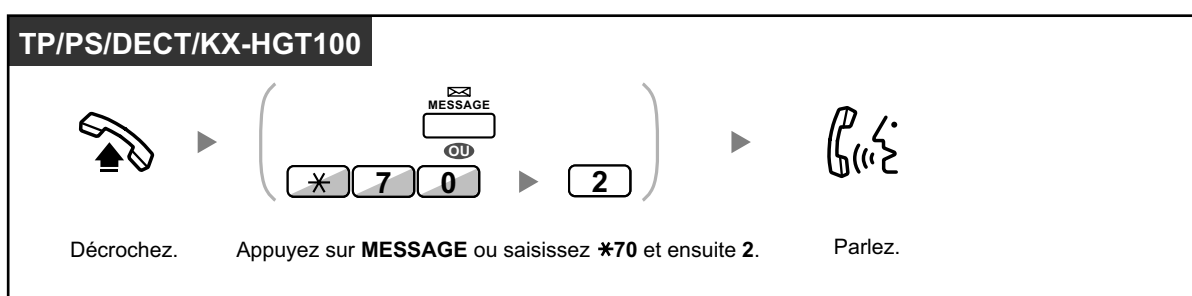

Pour effacer les indications de message en attente sur votre poste

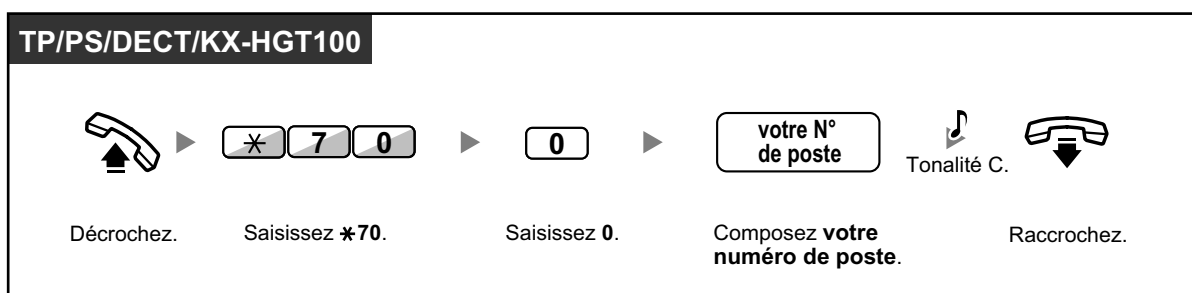

- Le voyant de la touche Message ou le voyant Message/Sonnerie indique l'état actuel comme suit:
  - Eteint:** Aucun message
  - Allumé en rouge:** Vous avez un message.
- L'écran affiche les messages en commençant par l'appel le plus récent.
- Sur un poste appelé, la touche MESSAGE vous permet d'effacer les indications de message en attente si vous ne souhaitez pas rappeler les appelants. Pour effacer, appuyez sur la touche MESSAGE et appuyez ensuite sur la touche polyvalente.
- Sur votre TP, vous pouvez établir une ou plusieurs touches Message pour autre poste. Ces touches peuvent accepter la signalisation de message en attente d'autres postes ou de plusieurs groupes de distribution d'appels entrants. C'est à dire, vous pouvez surveiller les signalisations de message en attente d'autres téléphones.
- L'utilisateur d'un poste simple (PS) recevra une tonalité de numérotation spéciale en tant que signalisation de message en attente en décrochant.
- Le voyant Message en attente d'un poste simple (PS) peut également vous indiquer que vous avez un message, de la même manière que la touche Message.

## 1.2.4 Lorsque la ligne appelée est occupée ou lorsqu'il n'y a pas de réponse



### Personnaliser votre téléphone

- 3.1.3 Personnaliser les touches  
Création ou modification d'une touche Message ou d'une touche Message pour autreposte.

## ◆◆ Intervention dans une communication en cours (Entrée en tiers prioritaire)

Le poste préprogrammé peut appeler une personne en cours de conversation et établir une conférence à trois. Après avoir appuyé sur une touche SDP, vous pouvez consulter les informations de l'appelant pour un appel vers un autre poste à l'écran avant d'établir une conférence à trois.

### Pour rejoindre un appel interne

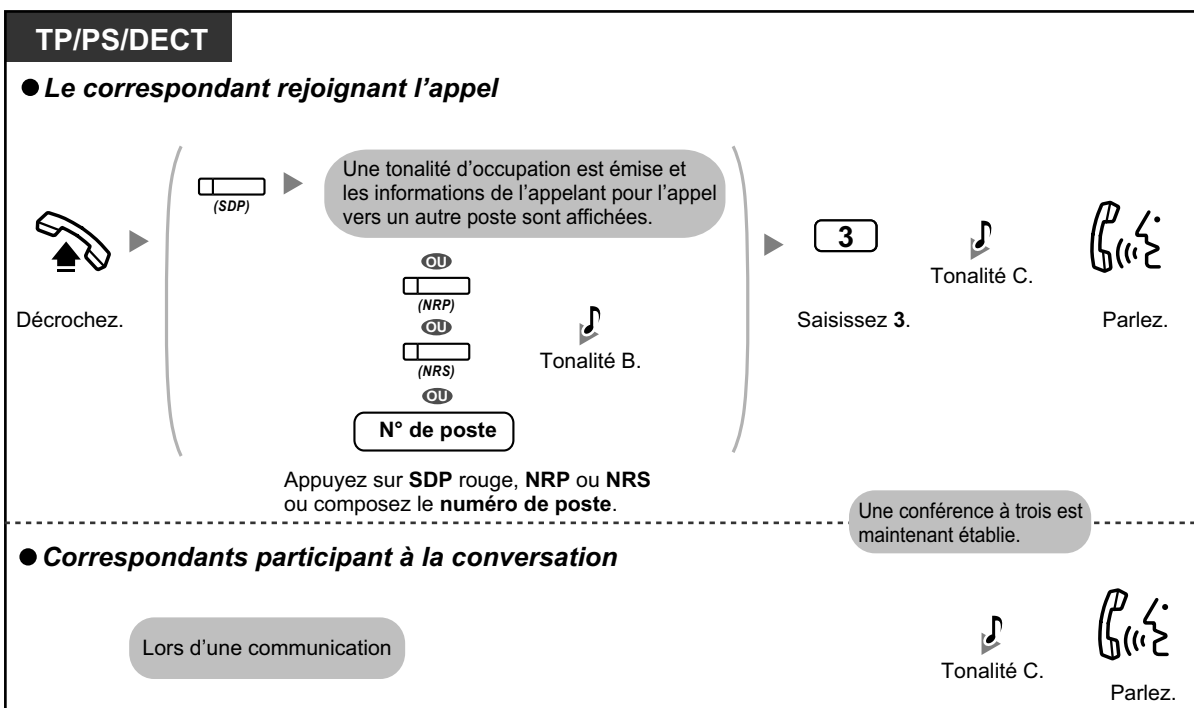



### Pour rejoindre un appel externe

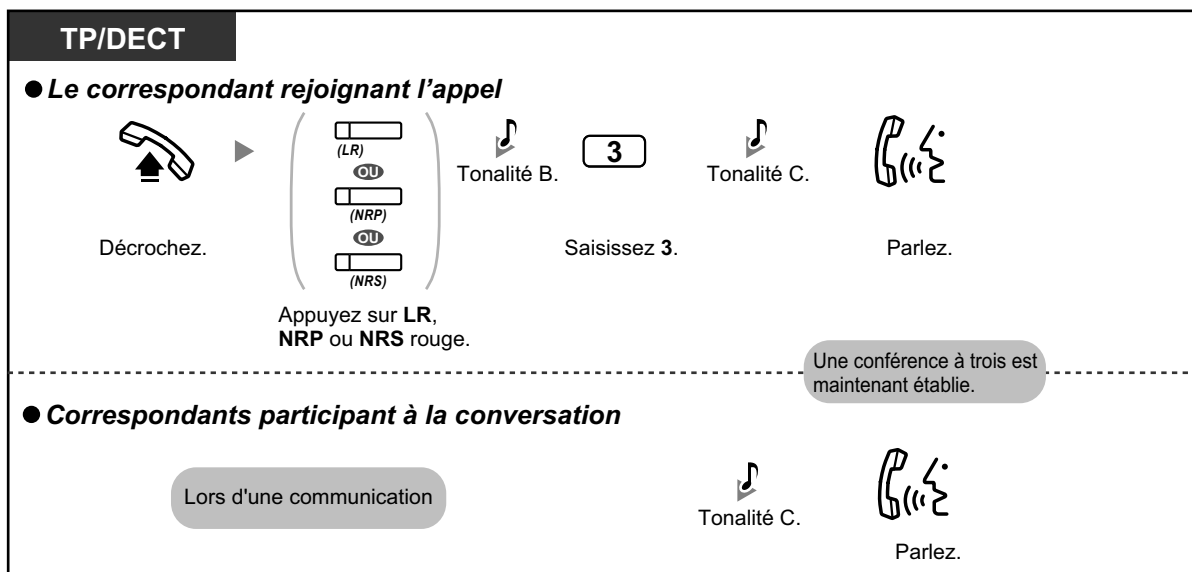

- Pour rejoindre une autre conversation, vous devez activer Entrée en tiers prioritaire sur votre poste par le biais de la programmation de CS.
- Le poste d'origine peut quitter une conférence à trois avec un correspondant externe et laisser les deux autres correspondants poursuivre la conversation en raccrochant.
- La fonction Entrée en tiers prioritaire n'est pas disponible pour des appels sur un poste SIP.

### ◆ Pour le poste d'origine

#### Pour parler à chaque correspondant alternativement

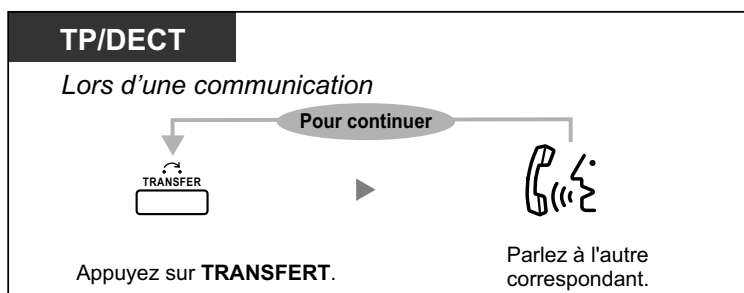

- Vous pouvez également interdire que d'autres puissent intervenir dans vos communications (Par défaut: autorisé). Reportez-vous à "1.8.7 Empêcher que d'autres personnes se joignent à votre conversation (Refus d'entrée en tiers prioritaire)".

### ◆◆ Surveiller un autre poste (Surveillance d'appels)

Le poste gestionnaire ou le poste préprogrammé peuvent surveiller un autre poste. Après avoir appuyé sur une touche SDP, vous pouvez consulter les informations de l'appelant pour un appel vers un autre poste à l'écran. Ensuite, si nécessaire, vous pouvez choisir de surveiller l'appel.

#### Pour surveiller

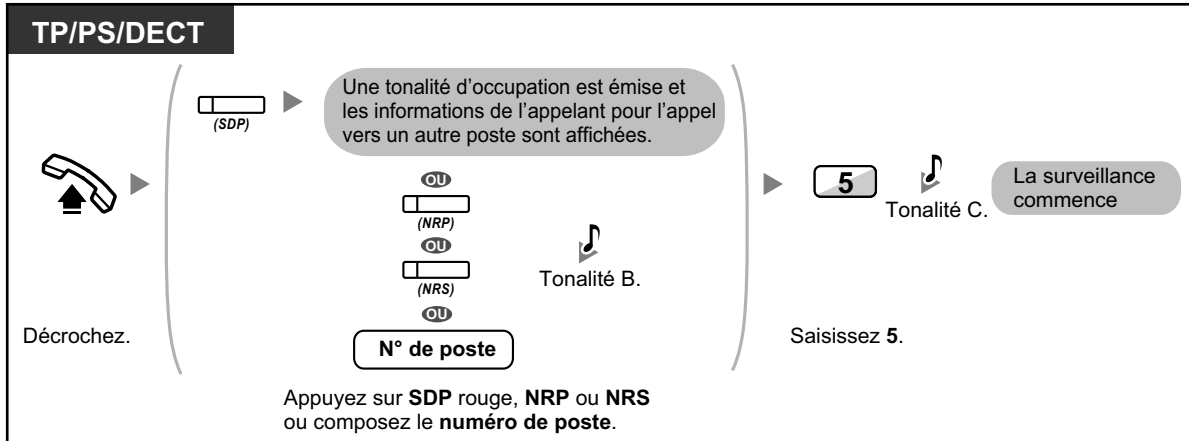

### ◆◆ Sur un poste qui refuse l'appel (Priorité sur NPD)

Le poste préprogrammé peut appeler une personne ayant activé la fonction NPD.

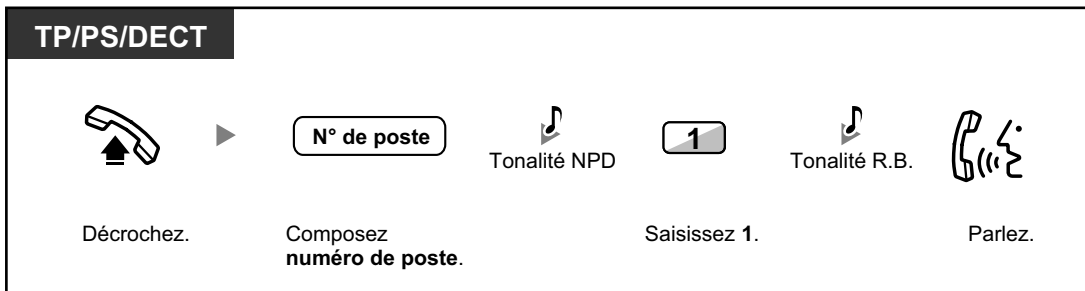

## 1.2.5 Accéder au service RNIS (Accès au service RNIS)

Vous pouvez accéder aux services complémentaires offerts par le RNIS.



### Pour accéder

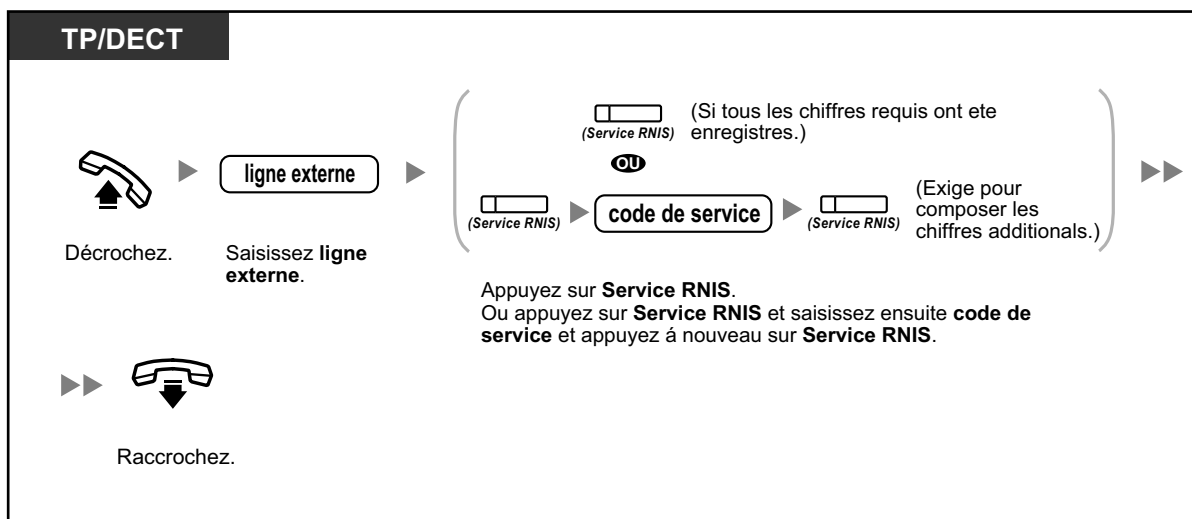

- La disponibilité des fonctions dépend du service RNIS de votre opérateur téléphonique.



### Personnaliser votre téléphone

- 3.1.3 Personnaliser les touches  
Création ou modification d'une touche Service RNIS.

## 1.2.6 Sélection du type de sonnerie interne (Sélection mode d'appel— Sonnerie/Voix)

L'utilisateur peut alterner la méthode de signalisation sonnerie ou voix, lorsqu'il effectue un appel interne. Tout poste, par contre, peut configurer la méthode de signalisation sonnerie ou voix, lorsqu'il reçoit un appel interne.

**Sonnerie (Par défaut):** Vous pouvez appeler correspondant en faisant sonner le poste.

**Appel voix:** Vous pouvez parler à votre correspondant dès que vous entendez la tonalité de confirmation.

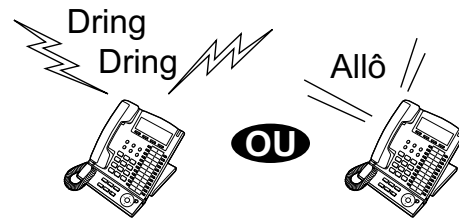



### Pour modifier la méthode

**TP/PS/DECT**

*Après la numérotation*

  
Saisissez \*.

  
Tonalité C.

  
Parlez.



- La fonction Appel vocal n'est pas disponible à partir d'un poste SIP.
- Si l'appelé utilise un poste SIP, un poste simple (PS) ou un poste DECT, la fonction Appel vocal n'est pas disponible.
- Cette fonction n'est pas disponible lorsque le téléphone du correspondant est au mode d'interdiction d'appel voix.



### Personnaliser votre téléphone

- 3.1.2 Paramètres du mode Programme utilisateur—Sélection sonnerie d'appel—Sonnerie/Voix  
Sélectionnez la méthode de signalisation par sonnerie ou voix.

## 1.2.7 Appel sans restrictions

- ◆◆ Utiliser vos privilèges d'appel sur un autre poste (Accès distant Classe de Service [CS])

### ◆◆ Utiliser vos privilèges d'appel sur un autre poste (Accès distant Classe de Service [CS])

Vous pouvez utiliser vos privilèges d'appel (Classe de service) sur un autre poste. Vous pouvez ignorer toute restriction configurée. Pour utiliser cette fonction, un numéro de poste d'origine et un PIN (numéro d'identification personnel) sont requis. Vous pouvez effectuer un appel en saisissant un code de vérification et un PIN de vérification.

#### Pour appeler (Portabilité CS)

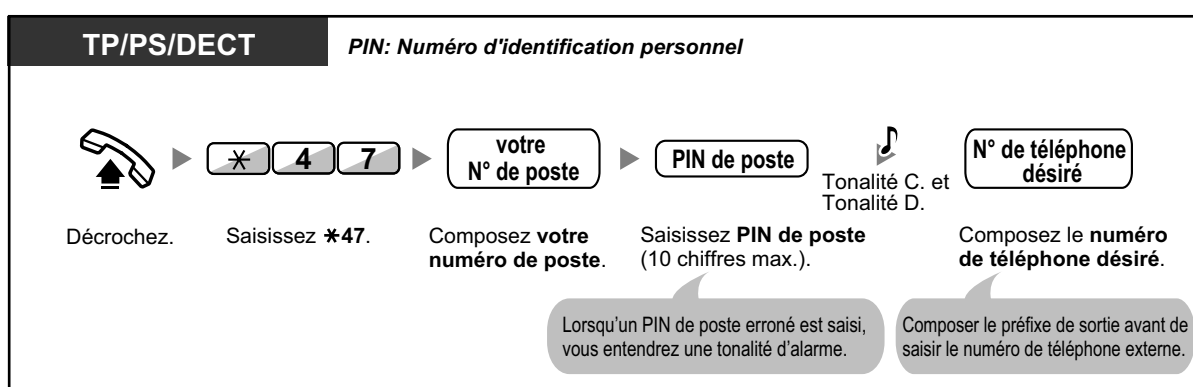

#### Pour appeler avec un code de vérification (Entrée code de vérification)

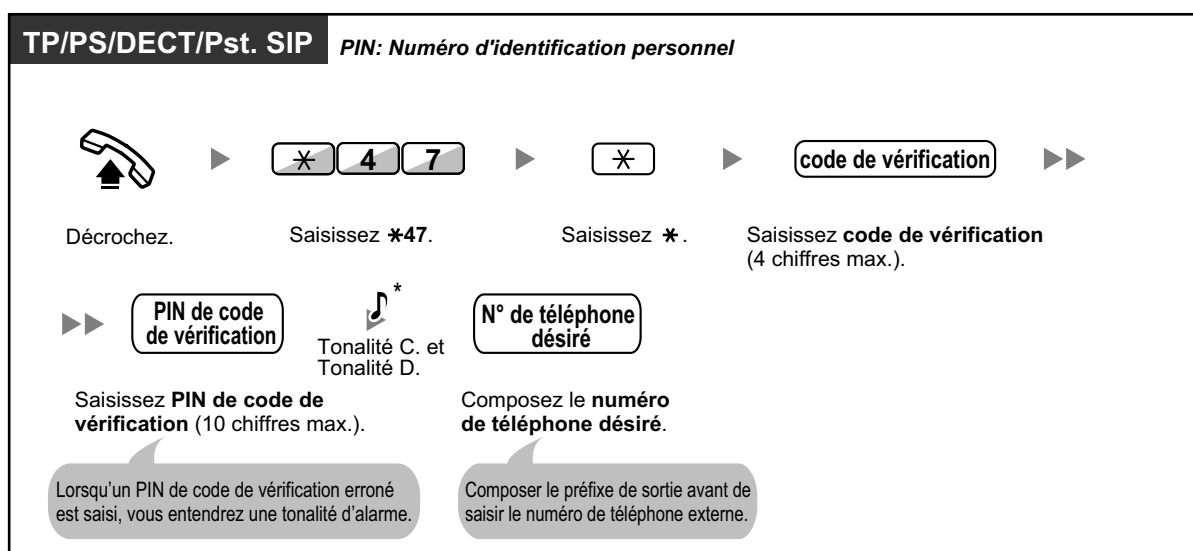

- \* Les utilisateurs de téléphones SIP n'entendront pas la Tonalité C. ni la Tonalité D.

## 1.2.8 Pour accéder directement à un autre correspondant à partir de l'extérieur (Accès direct au système [DISA])

- ◆◆ Appeler avec la fonction DISA

### ◆◆ Appeler avec la fonction DISA

Lorsque des correspondants externes accèdent au PBX, un message préenregistré leur souhaite la bienvenue et leur fournit les informations nécessaires pour accéder aux postes. L'assistance du poste accueil n'est pas nécessaire.

Avec votre mot de passe, vous pourriez avoir accès aux fonctions du système ou pouvoir appeler un correspondant externe, selon le mode de sécurité établi.

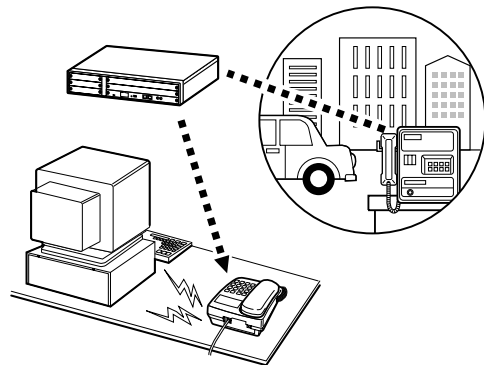

### Pour appeler un poste

**A partir d'un téléphone externe** *PIN: Numéro d'identification personnel*

● **En mode non-sécurisé/En mode Réseau sécurisé**

▶
N° de téléphone DISA
▶
N° de poste désiré

Décrochez. Composez **numéro de téléphone DISA**. Tonalité R.B. et Message DISA Composez le **numéro de poste désiré**.

● **En mode sécurisé \***



▶
N° de téléphone DISA
▶
\* 4 7
▶
votre N° de poste
▶
\* code de vérification

Décrochez. Composez **numéro de téléphone DISA**. Tonalité R.B. et Message DISA Saisissez **\*47**. Composez  **votre numéro de poste** ou saisissez **\*** et ensuite le **code de vérification**.

PIN de poste
ou
PIN de code de vérification
▶
N° de poste désiré

Saisissez **PIN de poste** ou **PIN de code de vérification** (10 chiffres max.). Tonalité C. et Tonalité D. Composez le **numéro de poste désiré**.

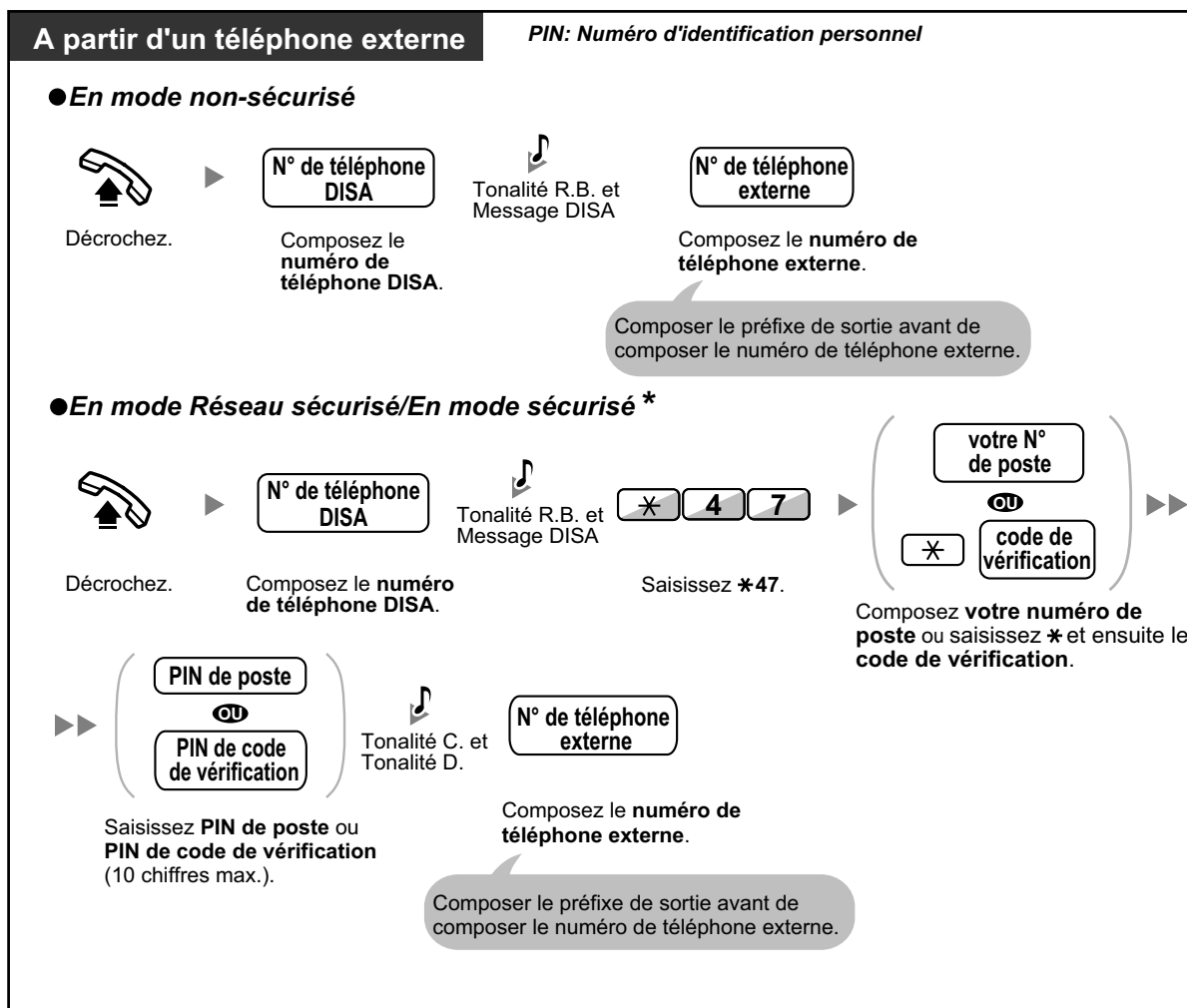
### Pour appeler un correspondant externe



- \* Les appelants de numéros externes préprogrammés peuvent accéder au PBX via le DIS-Asans mot de passe (PIN de poste/PIN de code de vérification) (**DISA Portabilité CS automatique**).
- Pour un appel externe avec la fonction de Portabilité CS par DISA, le numéro CLIP pour cette appel sera celui du poste saisi par la fonction de Portabilité CS.

### Pour recommencer

#### A partir d'un téléphone externe

Pour composer un numéro différent pendant une communication avec un correspondant externe ou lorsque vous entendez la tonalité de retour d'appel, la tonalité d'encombrement ou la tonalité d'occupation



Saisissez \*.



Message DISA

N° de téléphone

Composez **numéro de téléphone**.

Composez un numéro d'accès de ligne en tant que premier chiffre lorsque vous appelez un correspondant externe.



### MISE EN GARDE

Il se peut que des appels frauduleux soient faits en utilisant la fonction Appel externe-à-externe du DISA.

Les coûts de tels appels seront facturés au propriétaire/locataire du PBX.

Afin de protéger le PBX de tels fraudes, nous recommandons vivement de:

- a. Activer la sécurité DISA (Réseau sécurisé ou Sécurisé).
  - b. Garder secrets vos mots de passe (PIN de code de vérification/PIN de poste).
  - c. Sélectionner des PIN aléatoires et complexes, ne pouvant pas être devinés.
  - d. Changer régulièrement de PIN.
- **Limite de temps**  
Quinze secondes avant la limite spécifiée, les deux correspondants entendront une tonalité d'alarme (Par défaut: Pour l'étendre, appuyez sur n'importe quelle touche de numérotation à l'exception de \*).
  - **Si le service standard automatique intégré est programmé**, vous pouvez accéder au poste souhaité en appuyant simplement sur un chiffre (0–9) en fonction du message sortant.



## 1.2.9 Programmer votre téléphone à partir d'un autre poste ou par le biais du DISA (Réglage à distance)

Vous pouvez programmer les fonctions suivantes sur votre téléphone, à partir d'un autre poste ou par le biais du DISA.

- Renvoi d'appel (RNV)/Ne pas déranger (NPD)
- Modifier l'état Présent/Absent des postes
- Message d'absence
- Verrouillage de la numérotation poste
- Mode service—Changer le mode de service (Jour/Nuit/Déjeuner/Pause)

### A partir d'un autre poste

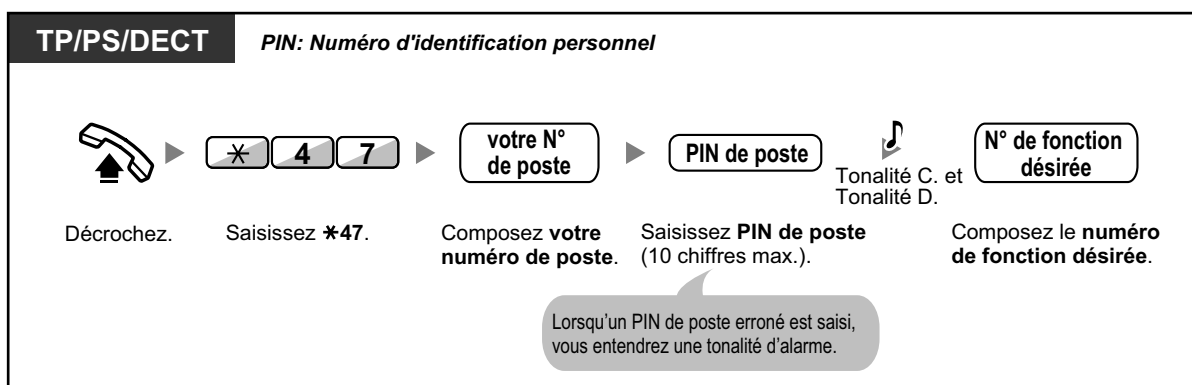

### Par le biais du DISA

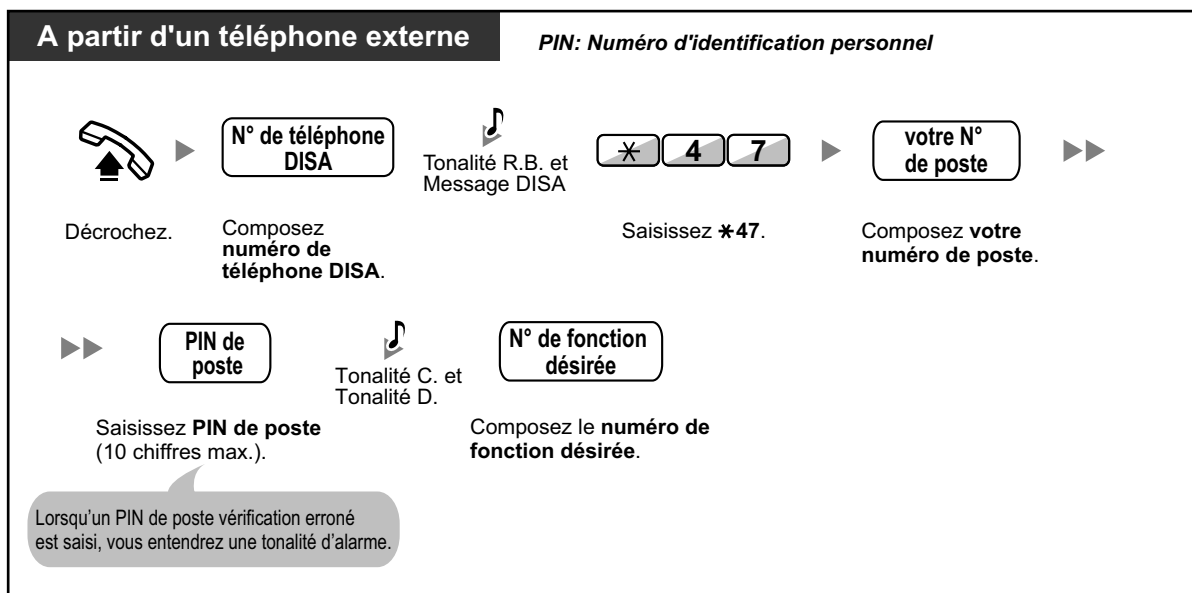

## 1.3 Réception d'appels

### 1.3.1 Répondre aux appels

**TP/PS/DECT/Pst. SIP**



Décrochez. Parlez.

Pour ce faire, utilisez une des méthodes suivantes:

- Décrochez le combiné pour recevoir la ligne préférée. (Par défaut: ligne en attente sélectionnée.)
- Appuyez sur la touche MAINS-LIBRES.
- Appuyez directement sur la touche clignotante LR, INTER, Groupe DAE, NRP ou NRS.
- Appuyez sur la touche REPONSE.



- **Opération mains-libres**

Vous pouvez recevoir un appel et parler sans décrocher en utilisant la touche MAINS-LIBRES.



- **Personnaliser votre téléphone**

- 3.1.2 Paramètres du mode Programme utilisateur—

- **Affectation ligne spécifique—Entrante**

- Sélectionne la ligne spécifique au décroché.

- **Sélection sonnerie d'appel—Sonnerie/Voix**

- Sélectionnez la méthode de signalisation par sonnerie ou voix.

- 3.1.3 Personnaliser les touches

- Création ou modification d'une touche Groupe de distribution d'appels entrants (Groupe DAE), Numéro de répertoire primaire (NRP) ou Numéro de répertoire secondaire (NRS).

## 1.3.2 Répondre en mode mains-libres (Réponse mains-libres)

Vous pouvez répondre à un appel entrant sans décrocher, dès que la ligne est connectée. Lorsqu'un appel interne arrive, vous entendrez parler l'appelant sans que le téléphone ne sonne. Lorsqu'un appel externe arrive, vous entendrez parler l'appelant après un nombre préprogrammé de sonneries. La réponse mains-libres pour les appels externes exige la programmation système.



### Pour valider/annuler

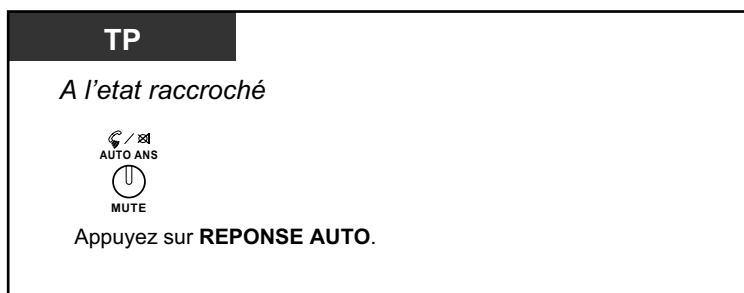

- Le voyant de la touche REPONSE AUTO indique l'état actuel comme suit:
  - Eteint:** Fonction désactivée
  - Allumé en rouge:** Fonction activée
- Utilisateurs de DECT: Reportez-vous aux "Instructions d'utilisation" pour DECT.

### 1.3.3 Répondre à un appel destiné à un autre poste (Interception d'appels)

- ♦♦ Répondre à partir d'un autre téléphone (Interception d'appels)
- ♦♦ Interdire à d'autres personnes d'intercepter vos appels (Interdiction d'interception d'appels)

#### ♦♦ Répondre à partir d'un autre téléphone (Interception d'appels)

A partir de votre téléphone et sans quitter votre bureau, vous pouvez répondre à un appel entrant destiné à un autre groupement de poste.

Les types d'interception suivants sont disponibles:

**Groupe d'interception d'appels:** Intercepte un appel dans votre groupe.

**Interception d'appel ciblé:** Intercepte un appel destiné à un poste précis

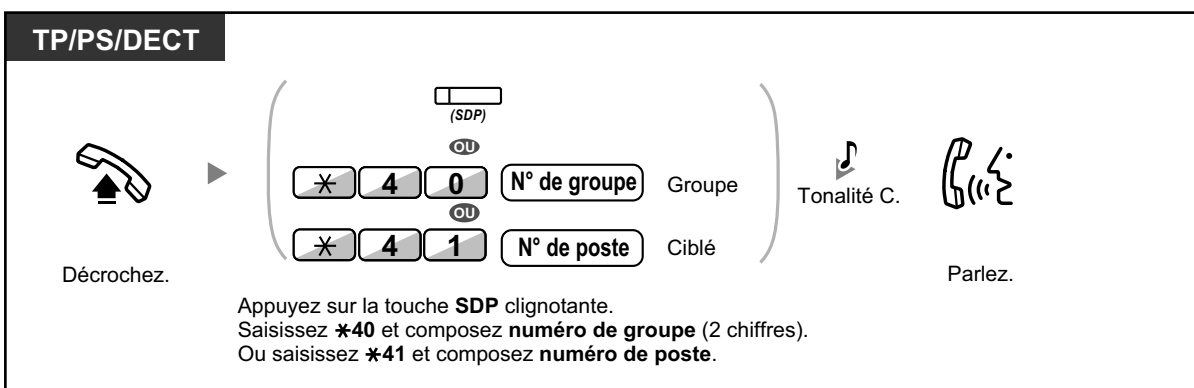

#### Affichage des informations de l'appelant avant Interception d'appels à l'aide de la touche SDP

Selon la programmation système, vous pouvez confirmer les informations de l'appelant pour un appel vers un autre poste en utilisant la touche SDP avant d'intercepter l'appel. Appuyer sur la touche SDP correspondante lancera un appel vers le poste recevant l'appel, plutôt que d'intercepter l'appel. Lorsque vous entendez la tonalité d'occupation, vous pouvez consulter les informations de l'appelant à l'écran. Vous pouvez intercepter l'appel en appuyant une nouvelle fois sur la même touche SDP.

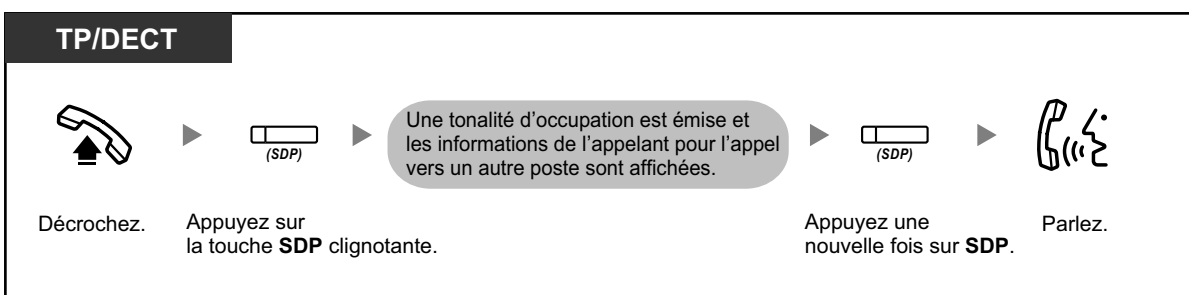

- **Si vous entendez une tonalité d'appel en attente**, vous pouvez demander à un tiers de prendre votre second appel en faisant appel à la fonction Interception d'appel ciblée.

## ◆◆ Interdire à d'autres personnes d'intercepter vos appels (Interdiction d'interception d'appels)

Vous pouvez interdire ou permettre que d'autres personnes n'interceptent vos appels.

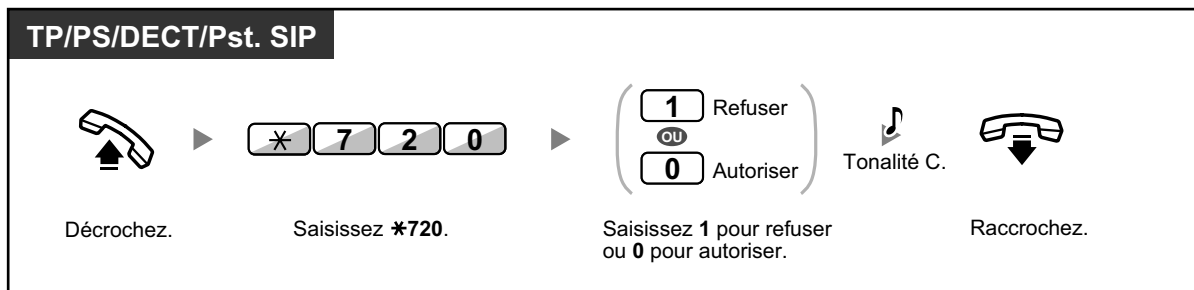

## 1.3.4 Réponse aux appels via haut parleur externe (Réponse à un appel externe à partir de n'importe quel poste[TAFAS])

Vous pouvez être averti à propos d'appels externes entrants via un haut-parleur externe. Ces appels peuvent être répondus à partir de n'importe quelle poste.

### Par le biais d'un haut-parleur externe

[Pour les utilisateurs des PBX de la série KX-NCP]



[Pour les utilisateurs des PBX de la série KX-TDE]

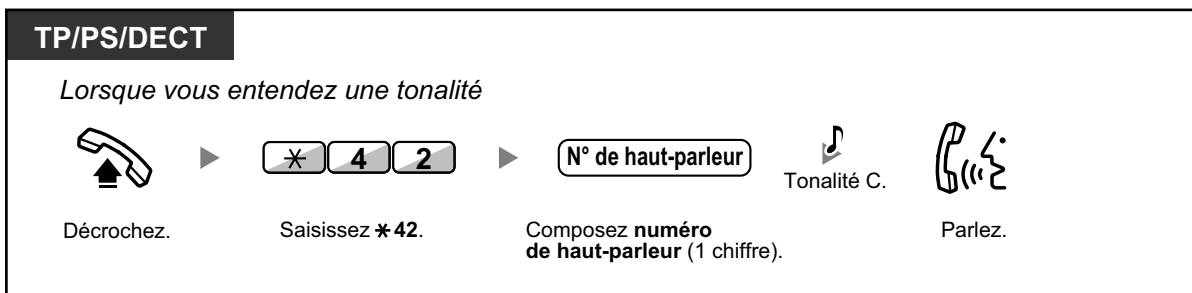

- Cette opération vous permet également de recevoir une annonce d'appel général via un haut-parleur.

## 1.3.5 Utilisation de la touche REPONSE/DECONNEXION

Les touches REPONSE et DECONNEXION sont utiles si l'utilisateur du poste d'accueil utilise un casque.

La touche REPONSE permet de répondre à tous les appels entrants.

La touche DECONNEXION permet de couper la communication pendant ou après une conversation ou de terminer le transfert d'un appel.



### Pour répondre



### Pour transférer un appel

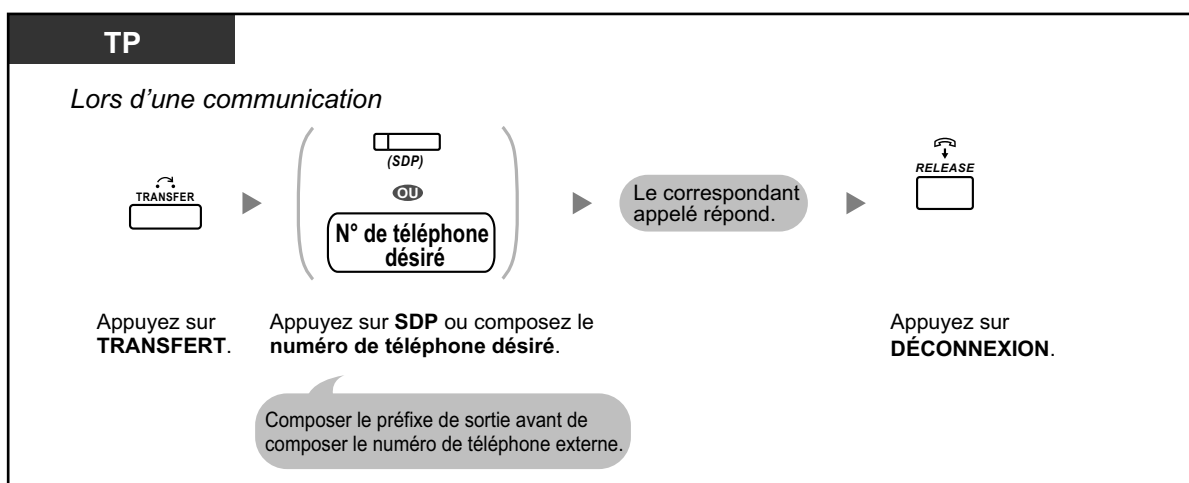

### Pour parler à un correspondant en attente

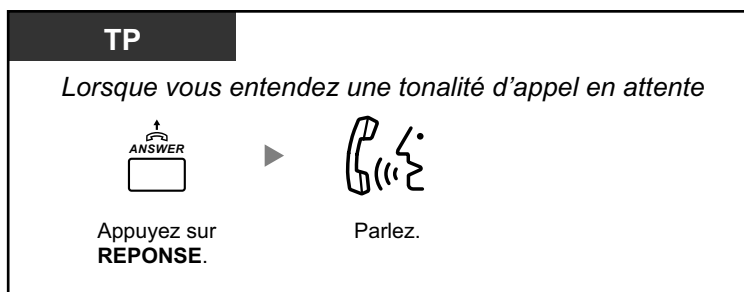

#### Pour transférer un appel externe à un poste avec la fonction "une-touche"

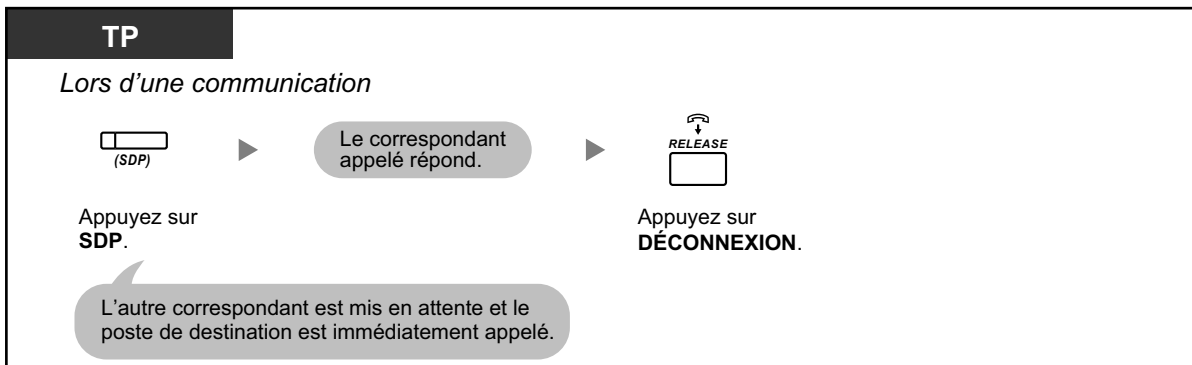

#### Pour compléter une communication

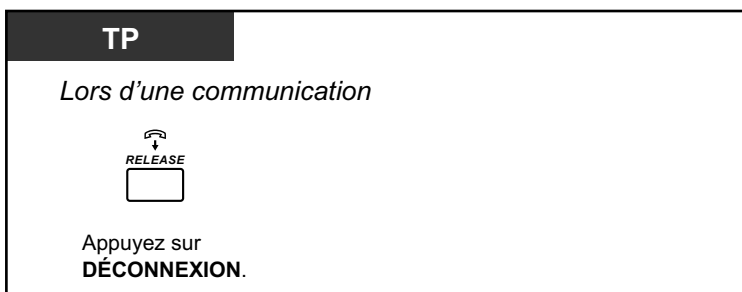

#### Personnaliser votre téléphone

- 3.1.3 Personnaliser les touches  
Création ou modification d'une touche Réponse ou d'une touche Déconnexion.



## 1.3.6 Identifier des correspondants malveillants (Identification d'Appel Malveillant [IDAM])

Vous pouvez demander à votre opérateur téléphonique d'identifier un correspondant malveillant pendant son appel ou après qu'il ait raccroché.

Vous recevrez les informations à propos de l'appel malveillant ultérieurement.

### Pour demander une IDAM

**TP/PS/DECT**

*Lors d'une conversation ou lorsque vous entendez une tonalité d'encombrement après que l'appelant ait raccroché.*

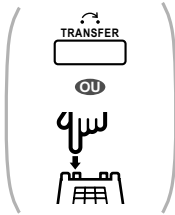

Appuyez sur **TRANSFERT**  
ou **R/loquet commutateur**.

▶



Saisissez **\*7\*3**.

Tonalité C.



Parlez ou raccrochez.



- Sa disponibilité dépend du service RNIS de votre opérateur téléphonique.

## 1.4 Lors d'une communication

### 1.4.1 Transférer un appel (Transfert d'appels)

- ◆◆ Transférer un appel vers un poste du PBX
- ◆◆ Transférer un appel vers un correspondant externe en utilisant le service PBX
- ◆◆ Transférer un appel en utilisant le service RNIS (Transfert d'appels [TA]—via RNIS)
- ◆◆ Transférer un appel vers un correspondant externe en utilisant le service SIP



- Vous pouvez transférer un appel en attente sans parler et raccrocher, même si le correspondant transféré ne répond pas à l'appel. Lorsqu'un appel transféré n'obtient pas de réponse dans un délai spécifié, il sonnera sur un poste préprogrammé ou de nouveau sur votre poste. Si vous avez décroché à cet instant, vous entendrez une tonalité d'alarme. Si un appel externe n'obtient pas de réponse dans un temps spécifié, il sera automatiquement déconnecté. (Cette fonction n'est pas disponible lorsque vous faites un transfert vers un correspondant externe en utilisant le service SIP.)
- **Pour les utilisateurs de postes SIP:**
  - Même si votre téléphone dispose d'une touche TRANSFERT, vous ne pourrez pas l'utiliser pour transférer des appels. Assurez-vous d'utiliser la touche ATTENTE.
  - L'opération de transfert pour les utilisateurs de postes SIP peut être différente des étapes indiquées dans ce chapitre et peut varier selon le type de téléphone utilisé.

### ◆◆ Transférer un appel vers un poste du PBX

Pour transférer

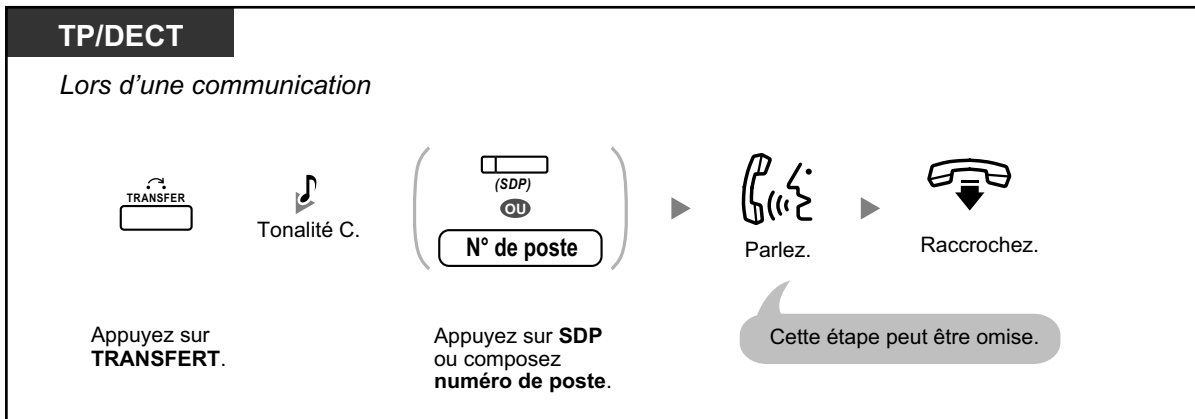

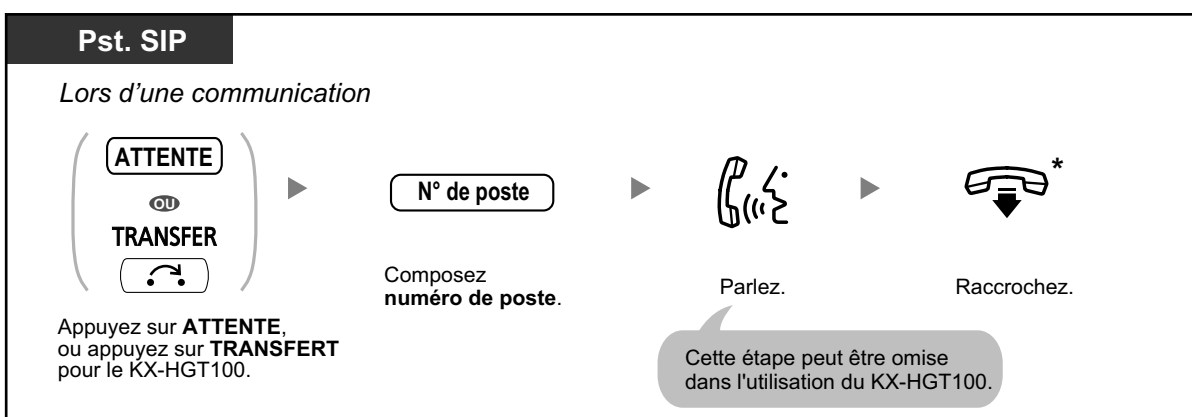
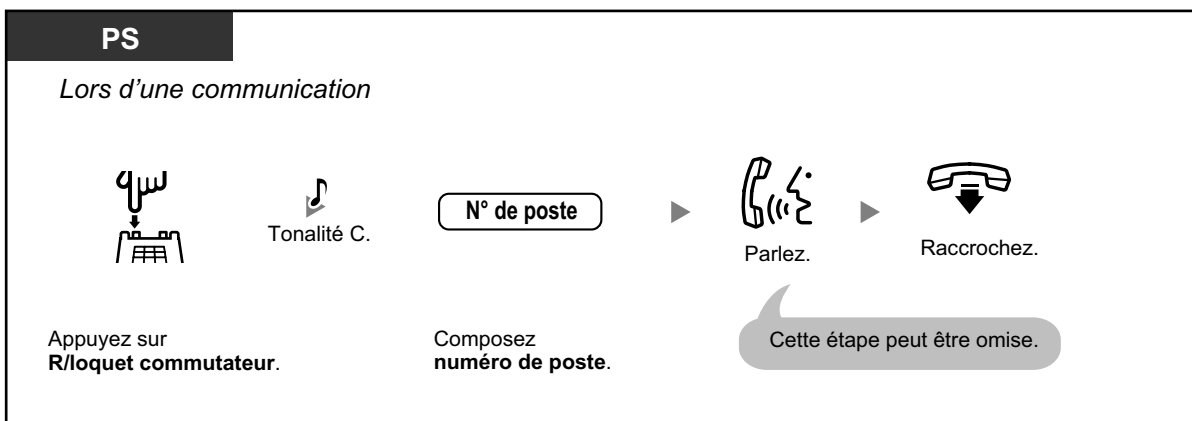

- \* Si vous appuyez à une ou deux reprises sur la touche ATTENTE ou TRANSFERT (KX-HGT100) au lieu de raccrocher (selon le téléphone utilisé), vous pourrez retourner à l'appel en attente et la connexion avec le correspondant transféré sera interrompue.



- Reportez-vous à "1.5.1 Postes Numéro de répertoire primaire (NRP)/Numéro de répertoire secondaire (NRS)" pour l'opération de transfert à l'aide de la touche NRS.

**Pour transférer avec une seule touche (Transfert "une-touche" )**

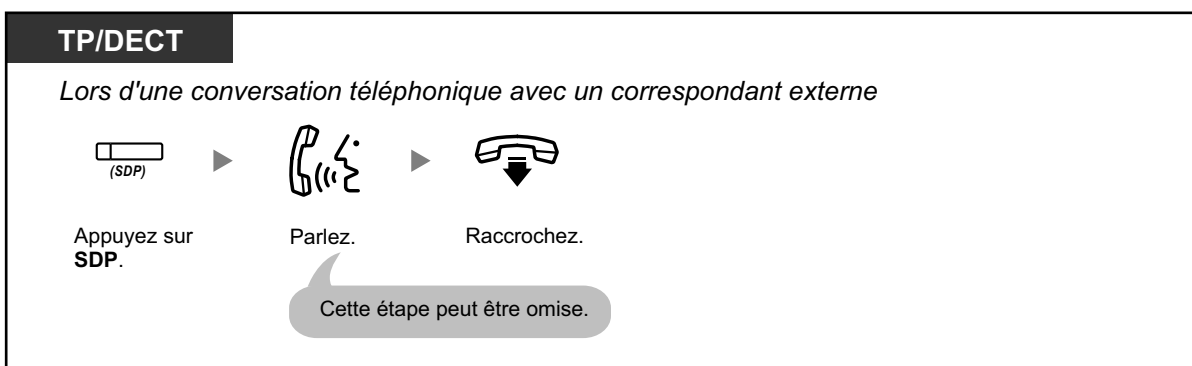

### 1.4.1 Transférer un appel (Transfert d'appels)



- La programmation système est requise pour utiliser la fonction Transfert "une-touche" lors d'une conversation avec un poste.

## ◆◆ Transférer un appel vers un correspondant externe en utilisant le service PBX

Cette fonction peut ne pas être disponible sur certains postes soumis à la Restriction.

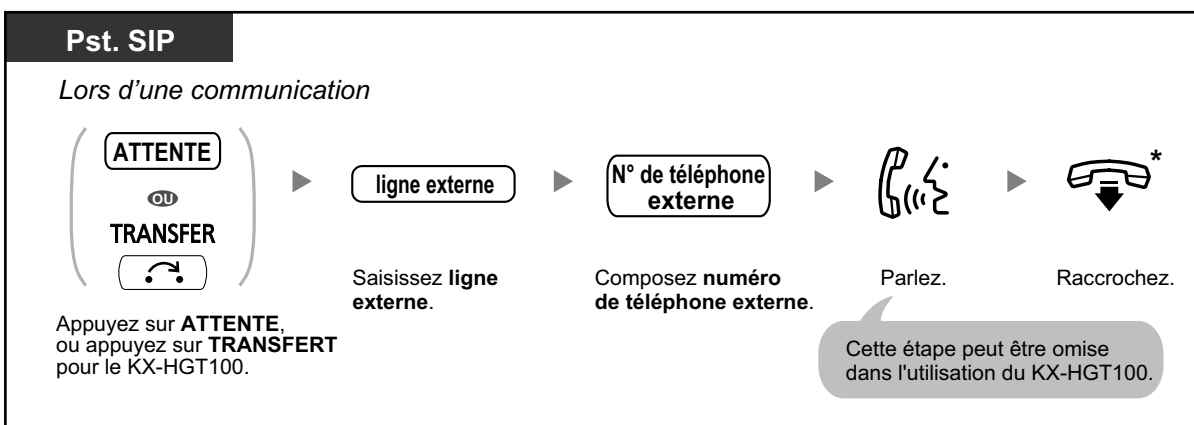
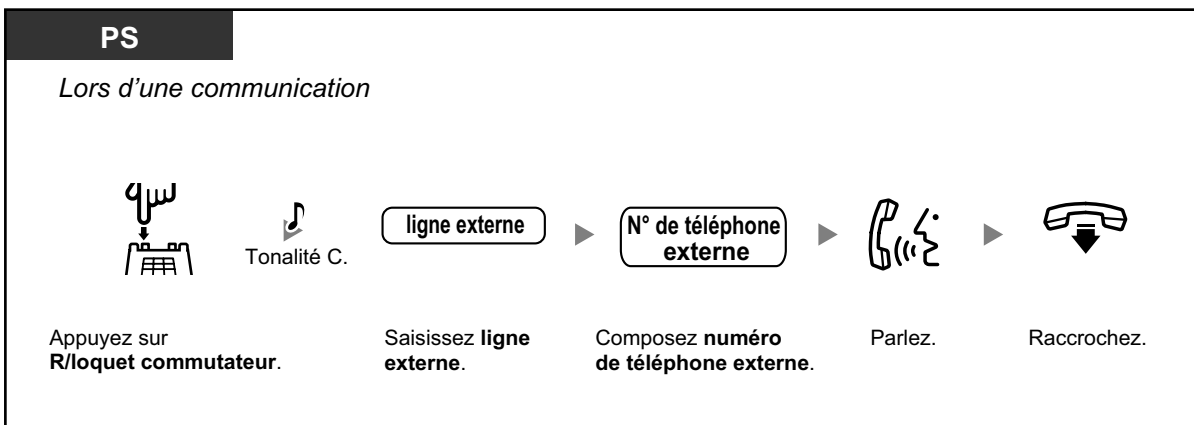
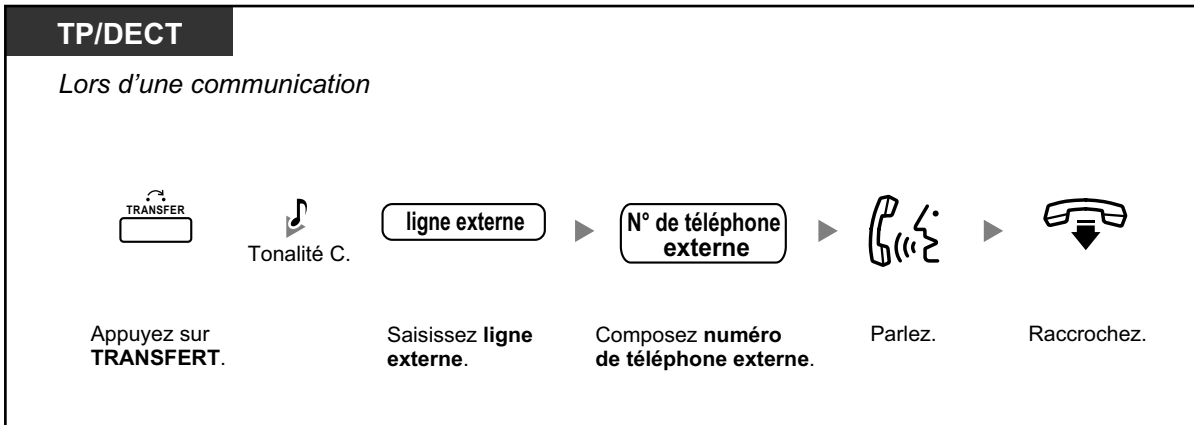



- \* Si vous appuyez à une ou deux reprises sur la touche ATTENTE ou TRANSFERT (KX-HGT100) au lieu de raccrocher (selon le téléphone utilisé), vous pourrez retourner à l'appel en attente et la connexion avec le correspondant transféré sera interrompue.
- Limite de temps**  
L'appelant et l'appelé entendront tout deux une tonalité d'alarme, quinze secondes avant la limite spécifiée et l'appel sera interrompu.
- Pour revenir à l'appel mis en attente avant que le destinataire ne réponde**, appuyez sur la touche TRANSFERT, sur la touche LR correspondante, sur la touche Groupe DAE, sur la touche INTER ou sur le loquet commutateur.



### Personnaliser votre téléphone

- 3.1.3 Personnaliser les touches  
Créer ou éditer une Sélection Directe de Poste (SDP) touche.

## ◆◆ Transférer un appel en utilisant le service RNIS (Transfert d'appels [TA]—via RNIS)

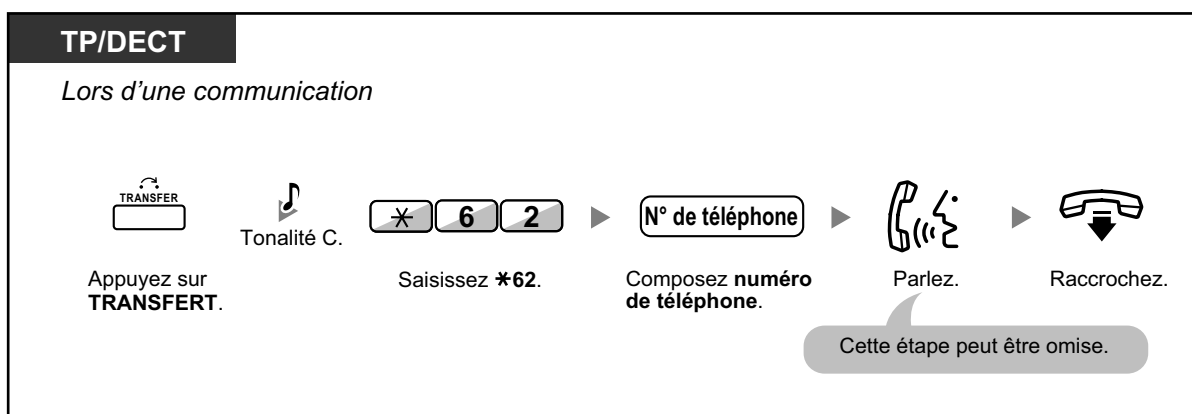
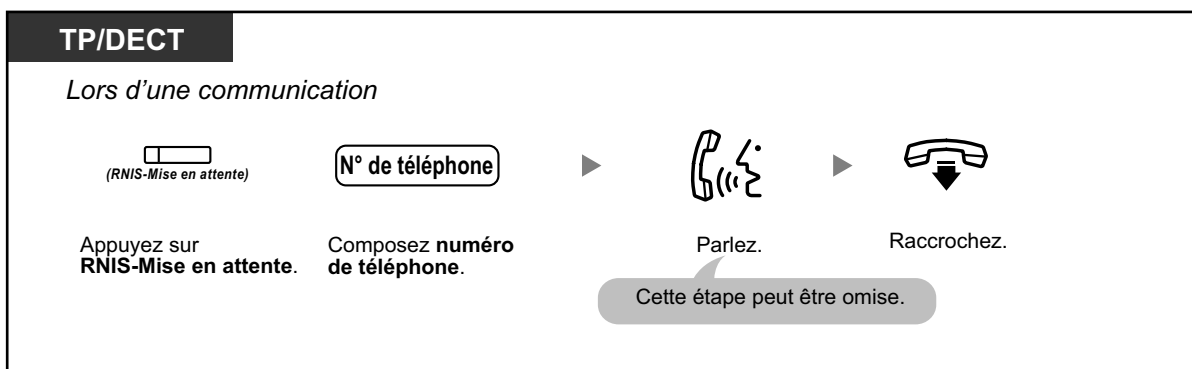

## 1.4.1 Transférer un appel (Transfert d'appels)

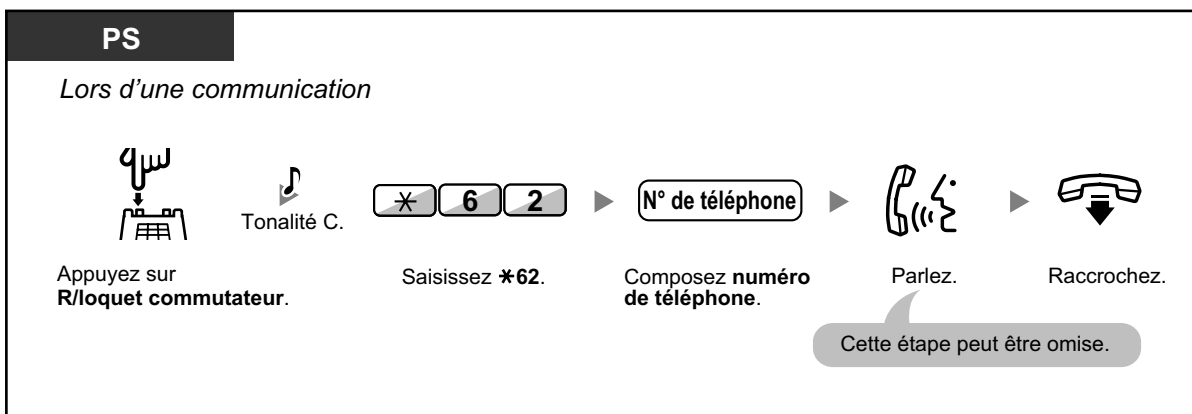

- Appuyez sur la touche de TRANSFERT, R/loquet commutateur pour récupérer l'appel en attente.
- Vous pouvez raccrocher, même en transférant l'appel.
- La ligne se libère dès que l'appel est transféré.



### Personnaliser votre téléphone

- 3.1.3 Personnaliser les touches  
Création ou modification d'une touche RNIS-Attente.

## ◆◆ Transférer un appel vers un correspondant externe en utilisant le service SIP

### Transférer un appel avec une annonce (Transfer Vers l'Opératrice)

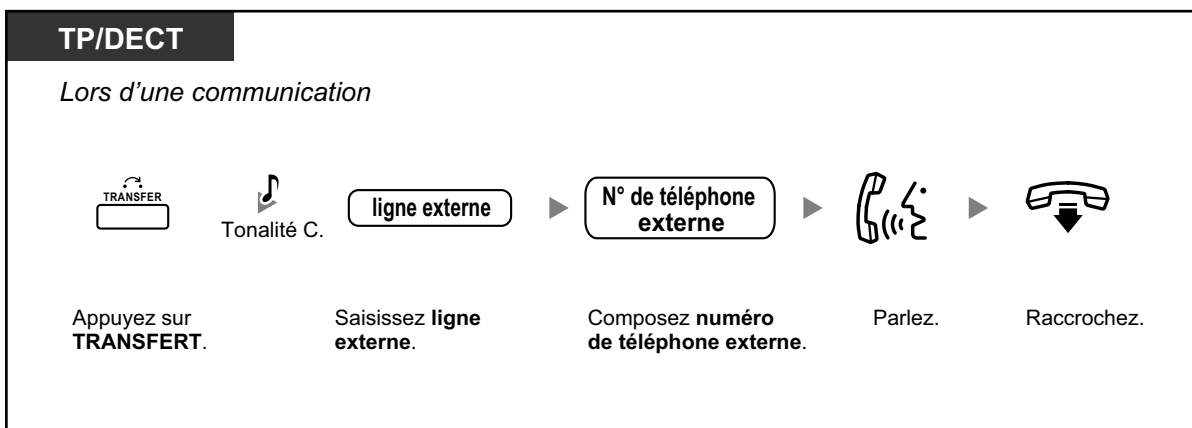

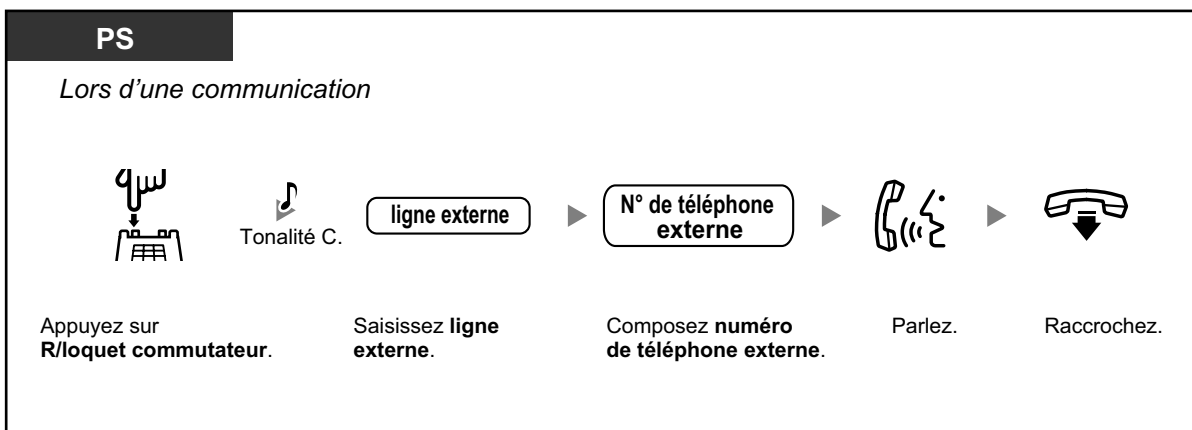

**Transférer un appel sans annonce (Transfert Aveugle)**

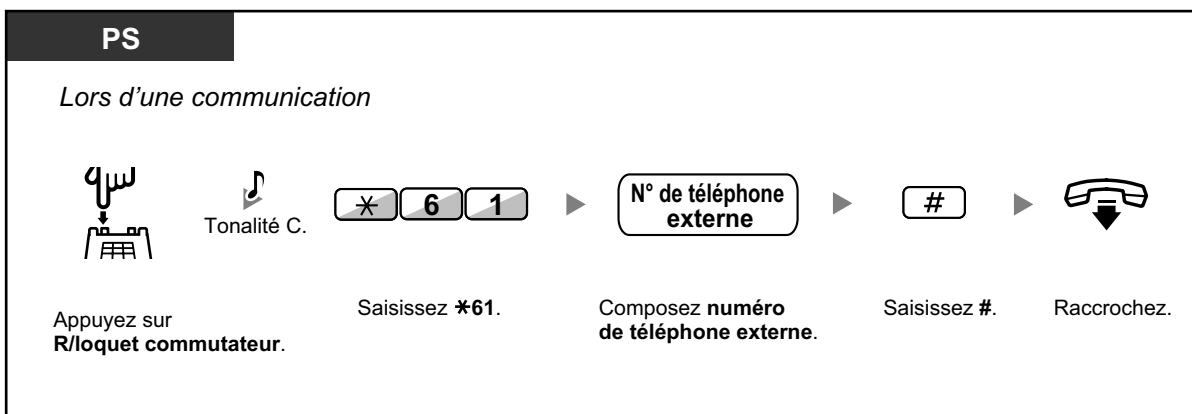
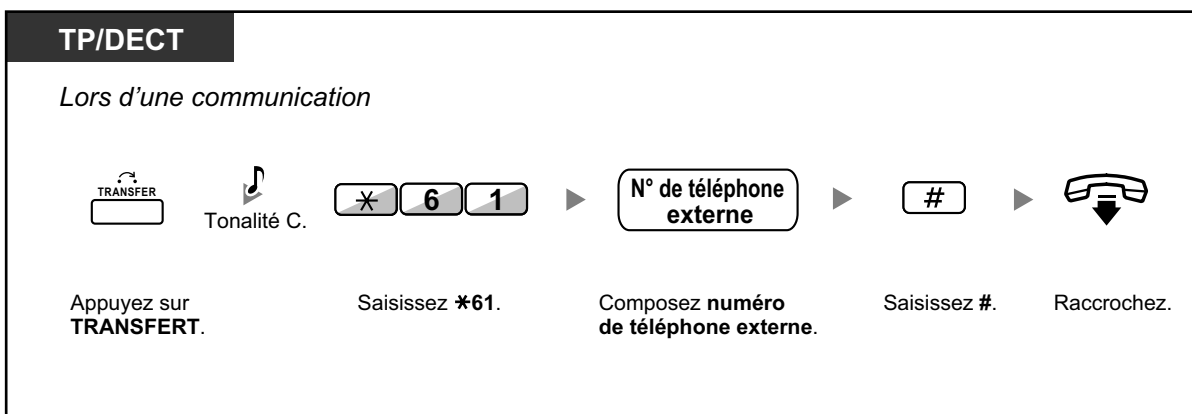

- La disponibilité de cette fonction dépend de votre fournisseur de service SIP.
- Vous ne pouvez pas retourner vers l'appel en attente après avoir composé le numéro de destination.



**Personnaliser votre téléphone**

- 3.1.3 Personnaliser les touches  
Vous pouvez créer ou modifier une touche Numérotation "une-touche" et mémoriser le numéro de fonction de Transfert Aveugle.

## 1.4.2 Mise en attente d'appels

- ◆◆ Mise en attente d'appels
- ◆◆ Mise en attente dans une zone de parcage d'appels du système (Parcage d'appels)



- **Pour les utilisateurs de postes SIP:**  
L'opération de mise en attente pour les utilisateurs de postes SIP peut être différente des étapes indiquées dans ce chapitre et peut varier selon le type de téléphone utilisé.

### ◆◆ Mise en attente d'appels

Il existe deux types de mise en attente. La différence consiste en ce que d'autres personnes peuvent récupérer votre appel mis en attente (Mise en attente normale) ou non (Mise en attente exclusive d'appels). Demandez à votre gestionnaire quel est le mode actuel, puisqu'ils peuvent être alternés.

#### Pour mettre en attente (Attente)

**TP/DECT**

*Lors d'une communication*

Appuyez sur **ATTENTE**. Ou appuyez sur **TRANSFERT** et saisissez \* 50.

**PS**

*Lors d'une communication*

Appuyez sur **R/loquet commutateur**. Saisissez \* 50.

**Pst. SIP**

*Lors d'une communication*

Appuyez sur **ATTENTE**.



## Pour récupérer (Récupération mise en attente d'appels)

**TP/PS/DECT**

- **Au poste où il a été mis en attente (Récupération d'appel en attente)**

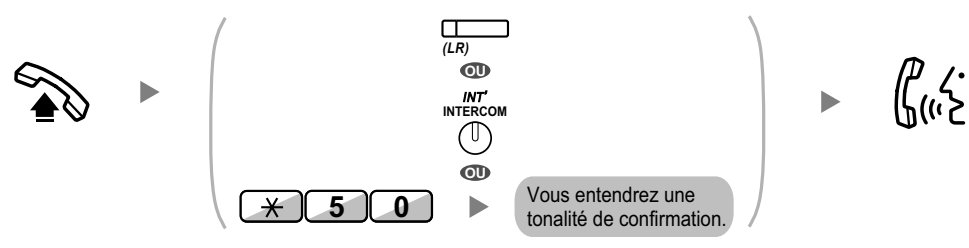

Décrochez. Appuyez sur la touche **LR** clignotante ou sur **INTER**, ou saisissez \*50. Parlez.

- **Pour récupérer un appel externe à partir d'un autre poste—Attente normale uniquement (Récupération mise en attente d'appel—Spécifié avec un numéro de ligne en attente)**

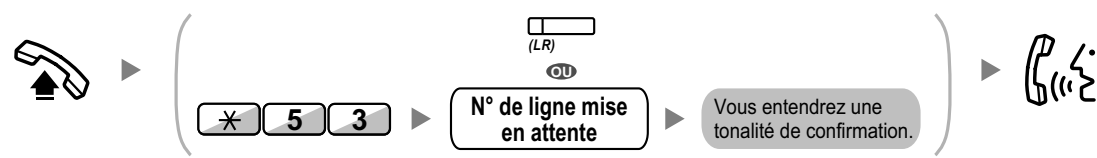

Décrochez. Appuyez sur **LR**, ou saisissez \*53 et ensuite **numéro de ligne mise en attente** (3 chiffres). Parlez.

- **Pour récupérer un appel interne ou externe à partir d'un autre poste—Attente normale uniquement (Récupération mise en attente d'appel—Spécifié avec un numéro du poste qui a mis en attente)**

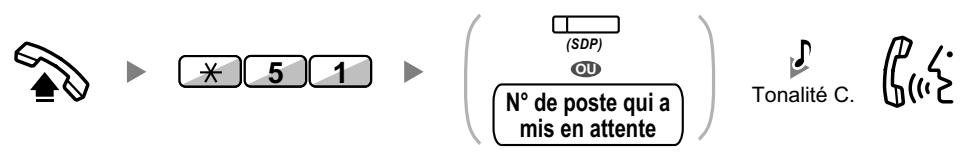

Décrochez. Saisissez \*51. Appuyez sur **SDP** ou composez **numéro de poste qui a mis en attente**. Parlez.

**Pst. SIP**



Décrochez. Appuyez sur **ATTENTE**. Parlez.



- Les voyants des touches LR ou INTER indiquent l'état actuel comme suit:
  - Mode normal de mise en attente
    - Clignotement vert lent:** Votre appel en attente
    - Rouge clignotant:** Appel mis en attente sur un autre poste
  - Mode de mise en attente exclusive d'appels
    - Vert clignotant moyennement:** Votre appel en attente
    - Allumé en rouge:** Appel mis en attente sur un autre poste
- **Si un appel n'est pas récupéré dans un délai spécifié**, une alarme vous le rappelle (Rappel de mise en attente).  
Si un appel externe n'obtient pas de réponse dans un temps spécifié, il sera automatiquement déconnecté.
- **Changement du mode de mise en attente (TP uniquement)**  
Lorsque vous appuyez une deuxième fois sur la touche ATTENTE, l'état passe du mode d'attente Normal au mode d'attente Exclusif, ou du mode Exclusif au mode Normal.



- Si **Mise en attente automatique d'appels** avait été programmé, vous pouvez automatiquement mettre en attente un appel en appuyant sur une autre touche LR, Groupe DAE ou INTER pour faire ou recevoir un autre appel.
- Reportez-vous à "1.5.1 Postes Numéro de répertoire primaire (NRP)/Numéro de répertoire secondaire (NRS)" pour l'opération de récupération mise en attente d'appels avec la touche NRP/NRS.

### ◆◆ Mise en attente dans une zone de parcage d'appels du système (Parcage d'appels)

Vous pouvez mettre en attente un appel dans une zone de parcage commune du PBX pour que n'importe quel poste puisse récupérer l'appel parcagé. Vous pouvez utiliser cette fonction en tant que fonction de transfert. Un appel peut être placé dans une zone de parcage spécifique (Spécifié) ou une zone de parcage libre (Auto). Lorsqu'une touche de Parcage d'appels et une touche de Parcage d'appels (Parcage Automatique) ont été établies, vous pouvez sélectionner les deux modes de parcage en appuyant simplement sur la touche correspondante.

Lorsqu'un appel est parcagé automatiquement ou que plusieurs appels ont été parcagés simultanément, vous devez spécifier le numéro de la zone de parcage afin de récupérer l'appel requis.

#### Pour valider

TP/DECT
<i>Lors d'une communication</i>
<input type="text"/> <i>(Parcage d'appels)</i>
Appuyez sur <b>Parcage d'appels.</b>

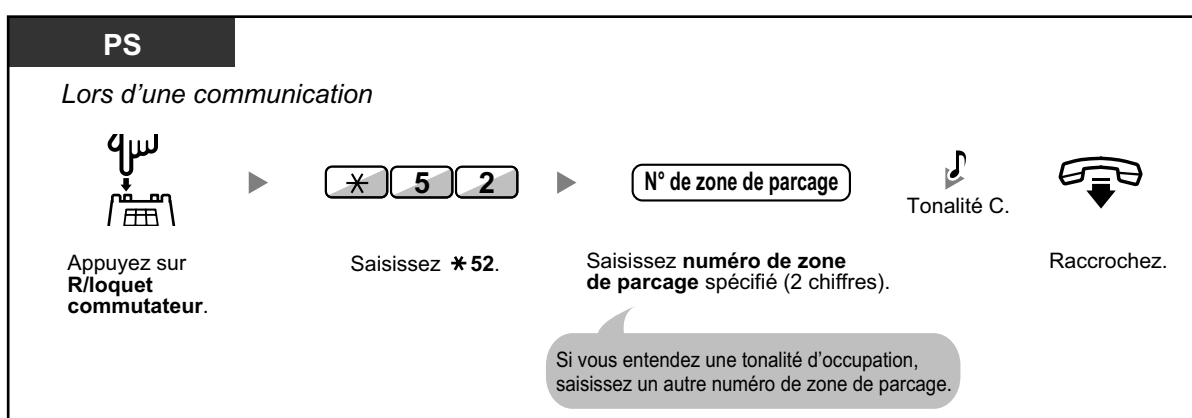
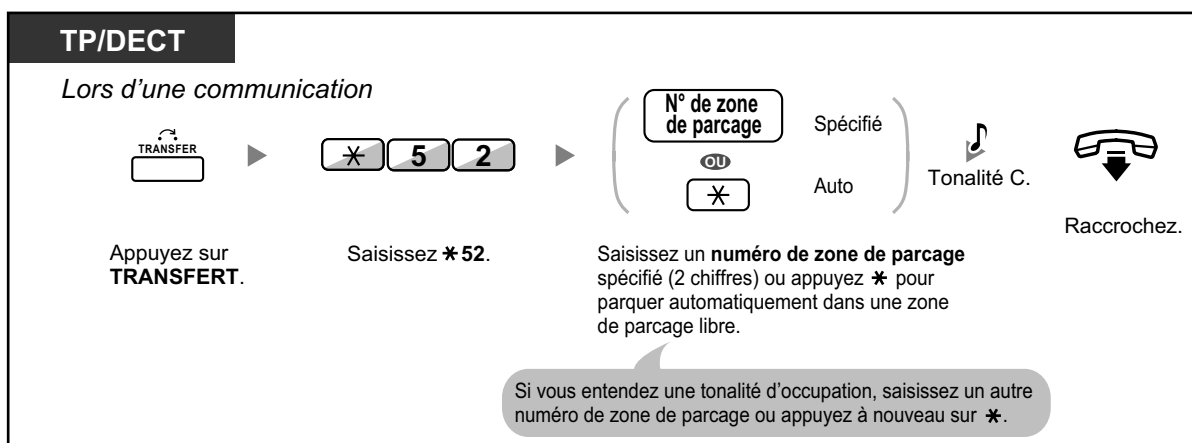

### Pour récupérer (Récupération de parcage d'appels)

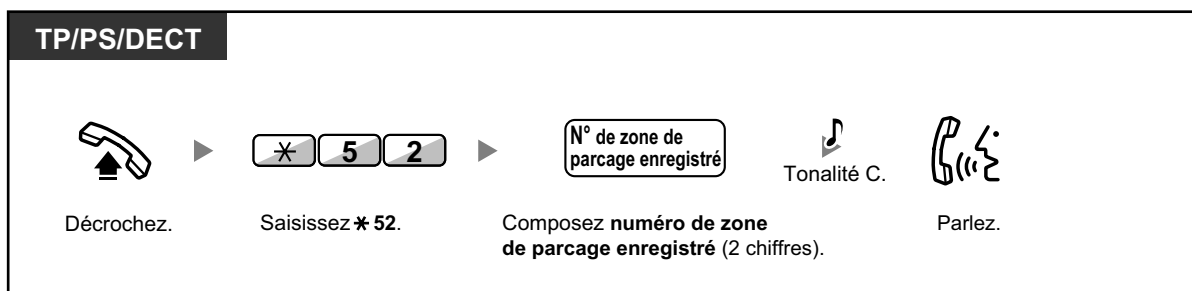
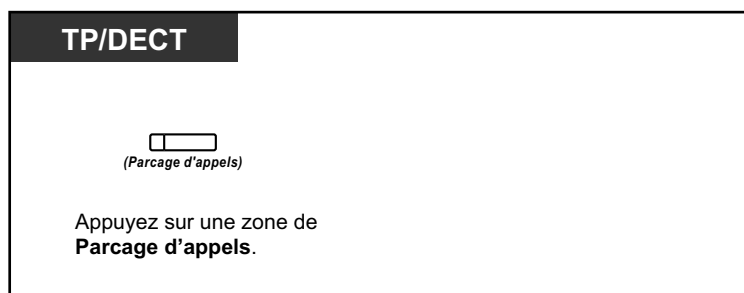

## 1.4.2 Mise en attente d'appels

---



- Confirmez le numéro de zone de parcage à l'écran, lorsque l'appel est parqué automatiquement.
- **Si un appel n'est pas récupéré dans un délai spécifié**, une alarme vous le rappelle (Rappel de parcage d'appels).  
Si un appel externe n'obtient pas de réponse dans un temps spécifié, il sera automatiquement déconnecté.



- **Si vous entendez une tonalité d'encombrement lorsque vous récupérez un appel parqué**, aucun appel n'est en attente. Confirmez le numéro de zone de parcage sauvegardé.
- Après avoir parqué un appel, vous pouvez effectuer d'autres opérations.



### Personnaliser votre téléphone

- 3.1.3 Personnaliser les touches  
Création ou modification d'une touche Parcage d'appels ou d'une touche Parcage d'appels (Parcage Automatique).

## 1.4.3 Parler alternativement à deux correspondants (Va et vient)

Lorsque vous êtes en ligne avec un correspondant alors qu'un autre correspondant est en attente, vous pouvez passer alternativement d'un correspondant à l'autre.

**Pour alterner entre deux correspondants en mettant un des deux temporairement en attente**

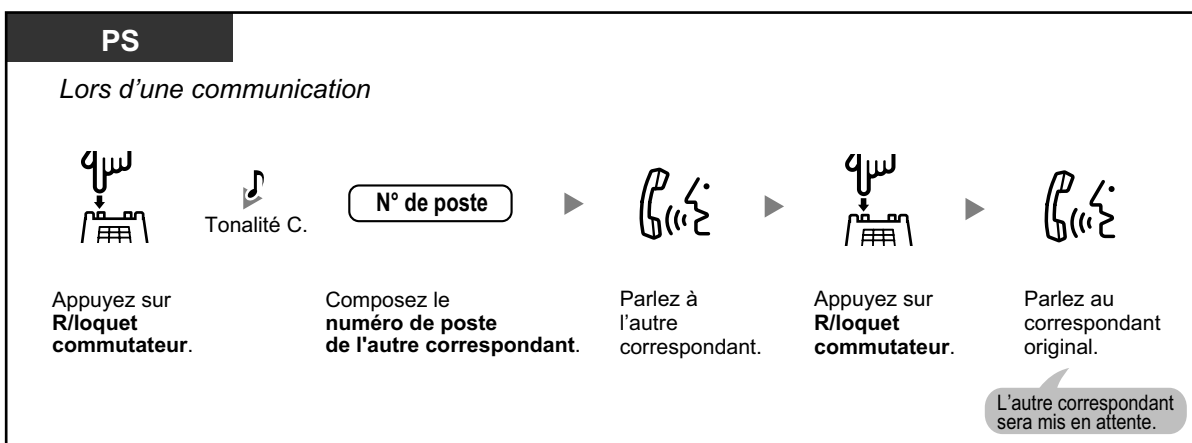
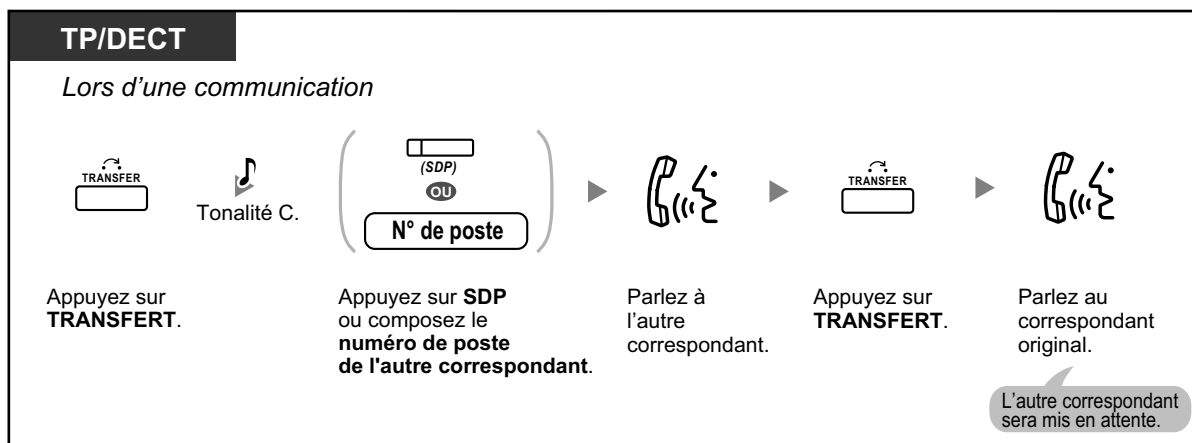

**Pour transférer**

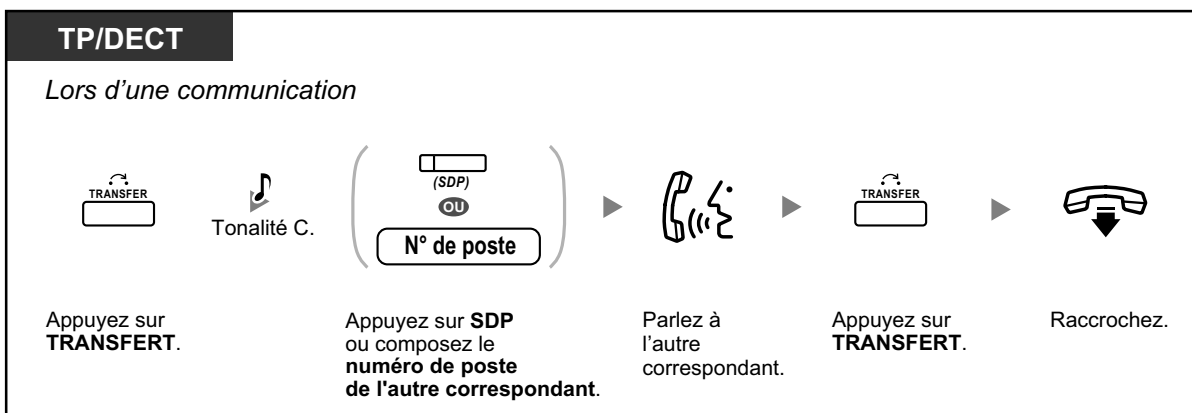

### 1.4.3 Parler alternativement à deux correspondants (Va et vient)

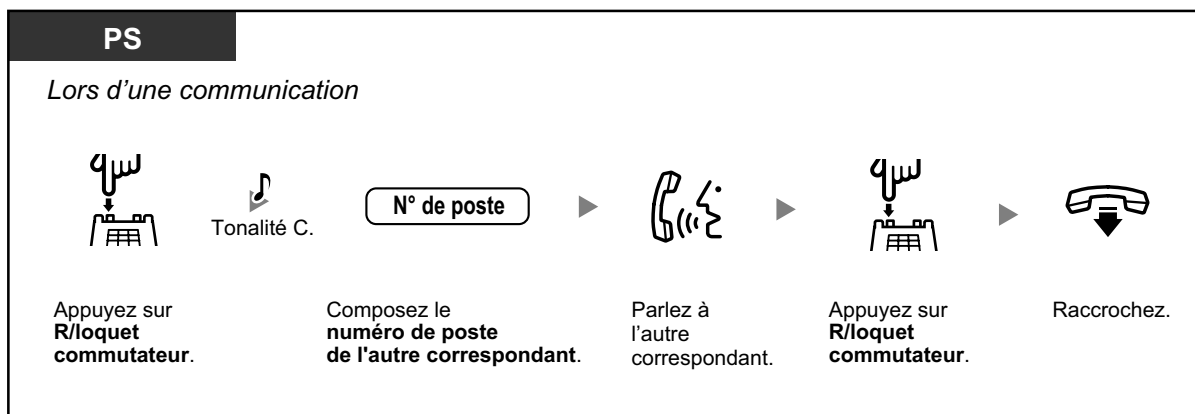

## 1.4.4 Répondre à un appel en attente

- ◆◆ Répondre à un appel en attente sur le PBX
- ◆◆ Répondre à un appel en attente provenant de l'opérateur téléphonique

### ◆◆ Répondre à un appel en attente sur le PBX

Lors d'une conversation, une tonalité d'appel en attente ou une annonce vocale via le haut-parleur ou le combiné se fait entendre lorsqu'un appel externe est reçu ou qu'un autre poste vous informe qu'un appel est en attente. Vous devez activer cette fonction pour pouvoir l'utiliser. (Par défaut: Désactiver—Aucun appel [appels internes]/Aucune tonalité [appels externes])

**Vous pouvez répondre au second appel en déconnectant (1) ou en mettant en attente (2) l'appel en cours.**

#### 1. Pour déconnecter l'appel en cours et passer au nouveau correspondant.

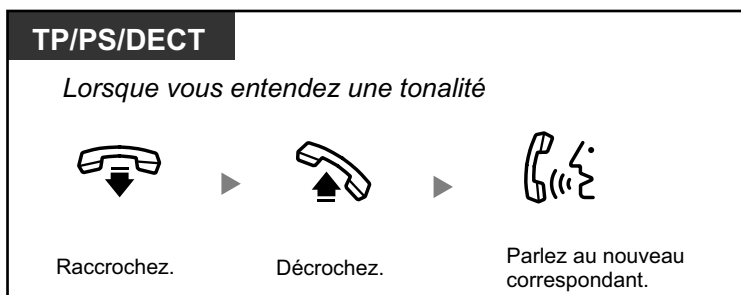

#### 2. Pour mettre en attente l'appel en cours et passer à le nouveau correspondant

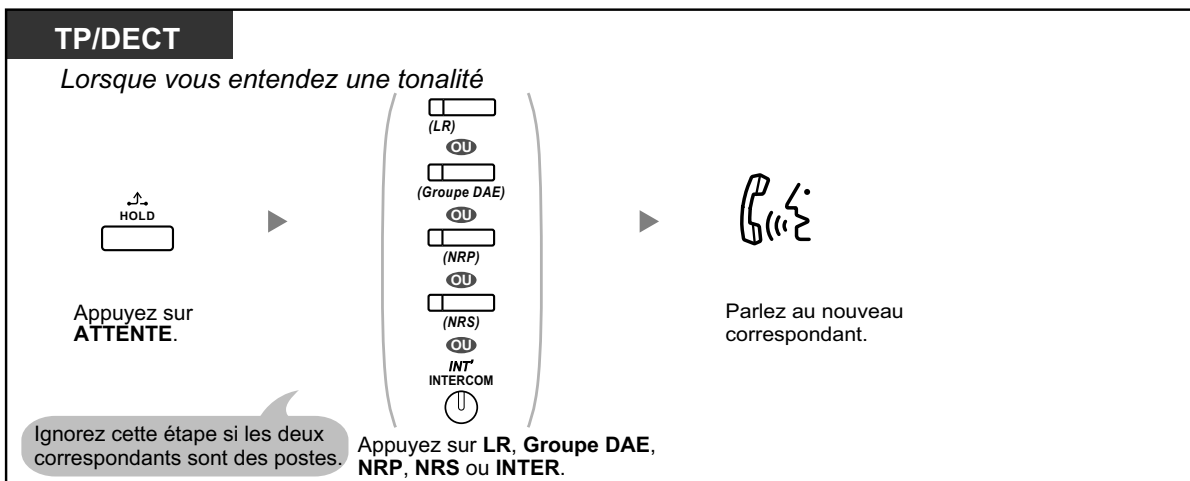

## 1.4.4 Répondre à un appel en attente

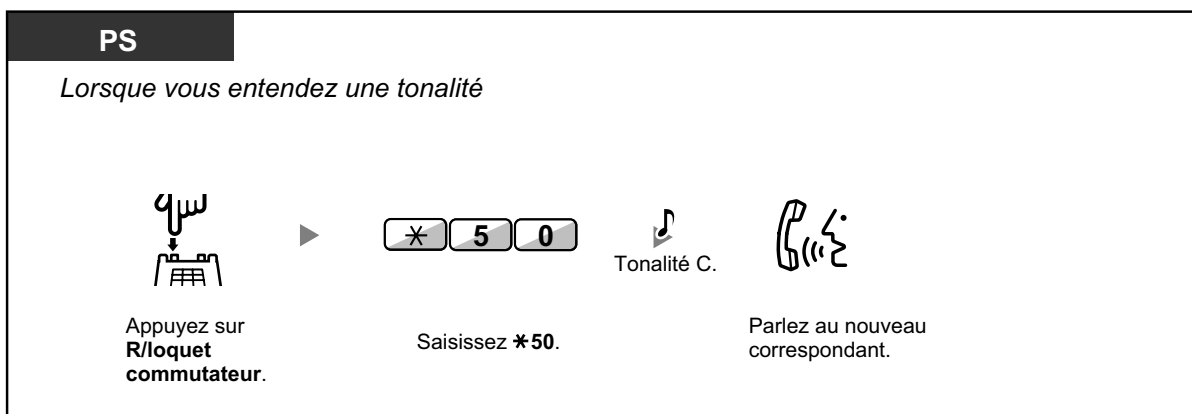

Après avoir parlé avec le nouveau correspondant (second appel) vous pouvez le déconnecter (2.1) ou le mettre en attente (2.2) et récupérer le premier appel.

### 2.1 Pour déconnecter le second appel et passer au correspondant original

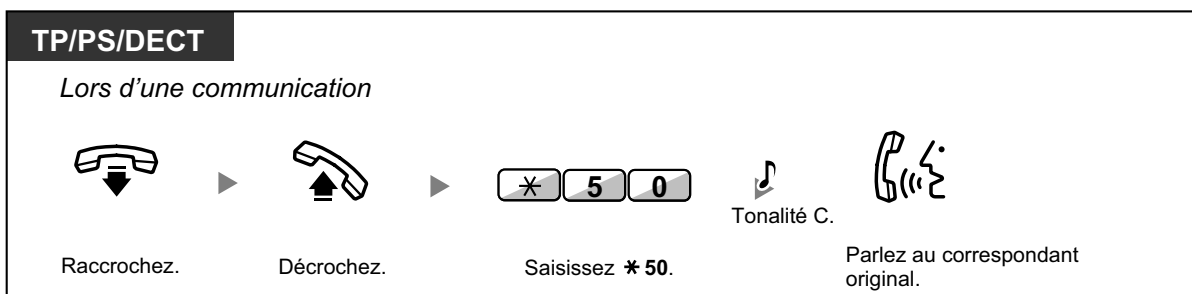
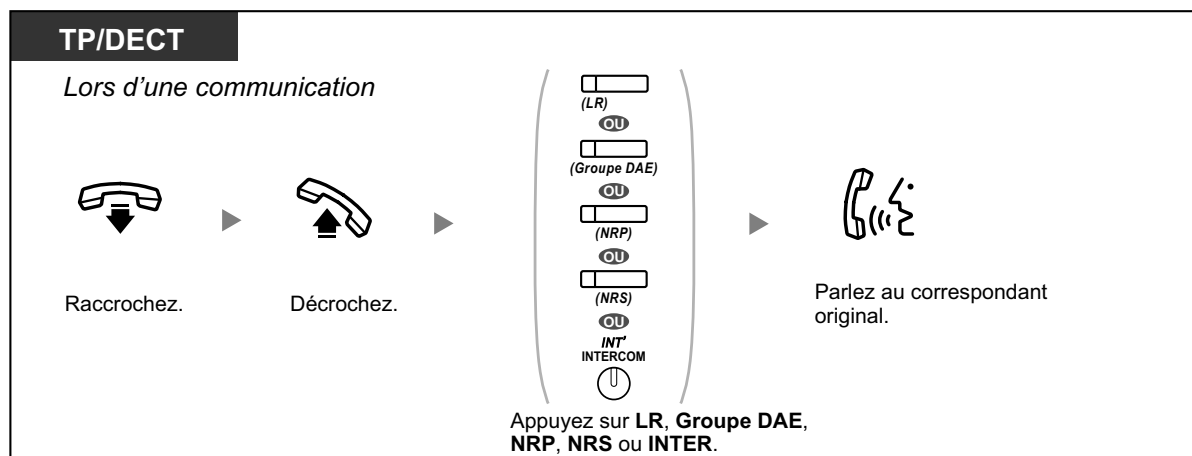



## 2.2 Pour mettre en attente le second appel et parler au correspondant original

Après l'avoir mis en attente, vous pouvez parler avec le correspondant original. Ensuite, vous pouvez le déconnecter et parler de nouveau avec le nouveau correspondant.

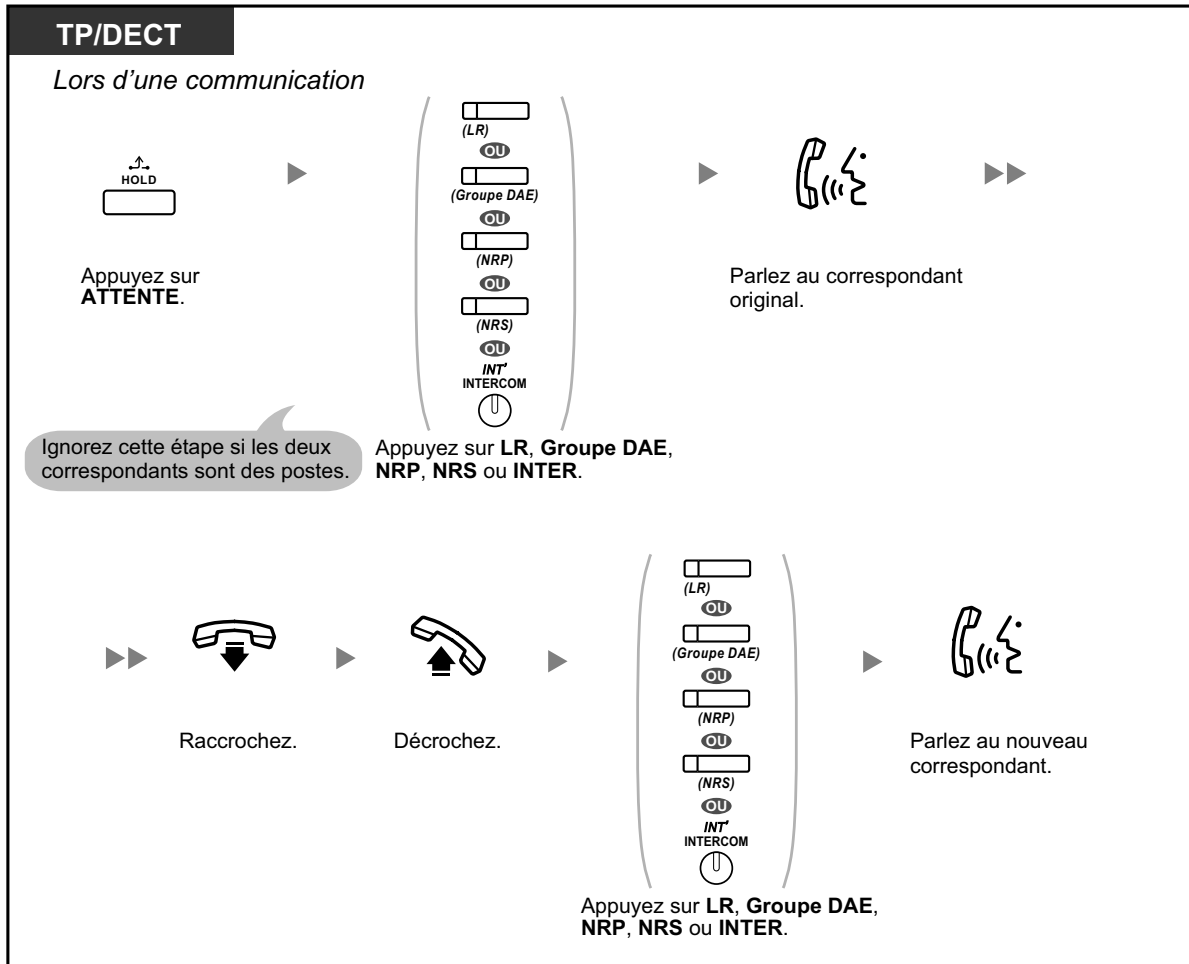

## 1.4.4 Répondre à un appel en attente

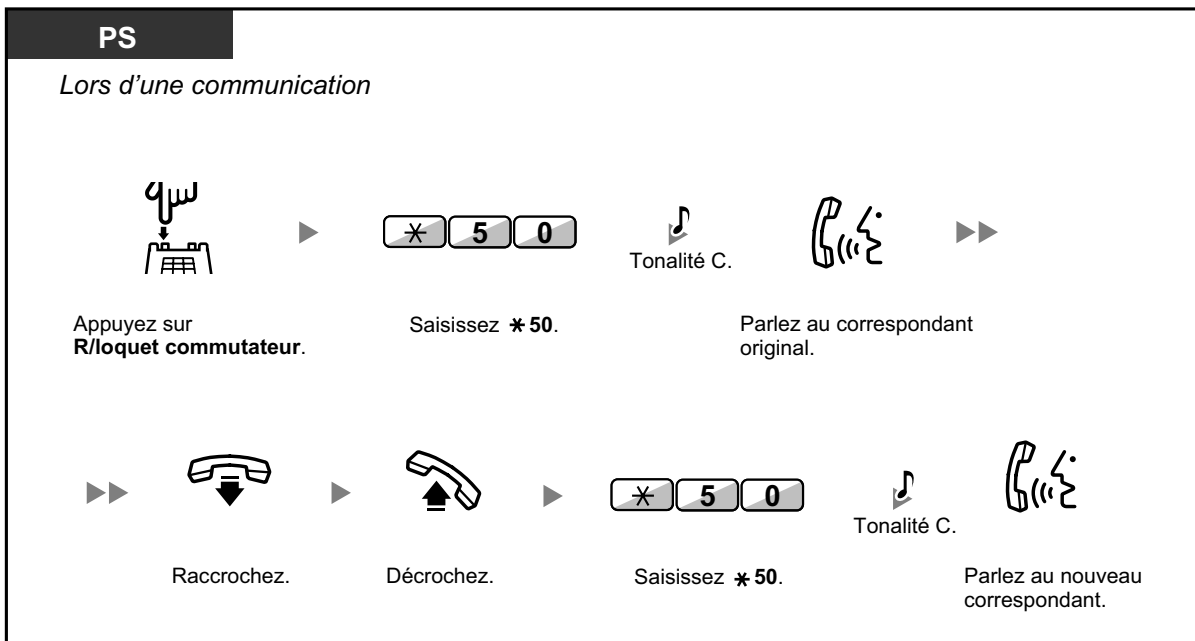

- **Selon le type de votre téléphone**, vous pourrez parler à votre correspondant en utilisant le haut-parleur et le microphone (Annonce vocale pendant communication [AVPC]) ou vous pouvez recevoir une annonce vocale par le combiné (Offre discrète AVPC) pendant que vous avez une conversation par le combiné.  
Reportez-vous à "1.8.3 Réception d'un appel en attente (Appel en attente/ Annonce vocale pendant communication [AVPC]/Offre discrète AVPC)".
- Le nom ou le numéro du poste appelant s'affiche pendant quinze secondes par intervalles de dix secondes pendant que l'appel est en attente de réponse.



### Personnaliser votre téléphone

- 3.1.2 Paramètres du mode Programme utilisateur—**Sélection de la tonalité d'appel en attente**  
Si vous sélectionnez "Tonalité 1" vous entendrez la même tonalité pour un Appel en attente d'un correspondant externe que pour un Appel en attente d'un poste. Si vous sélectionnez "Tonalité 2" vous entendrez différentes tonalités pour un Appel en attente d'un correspondant externe et pour un Appel en attente d'un poste.

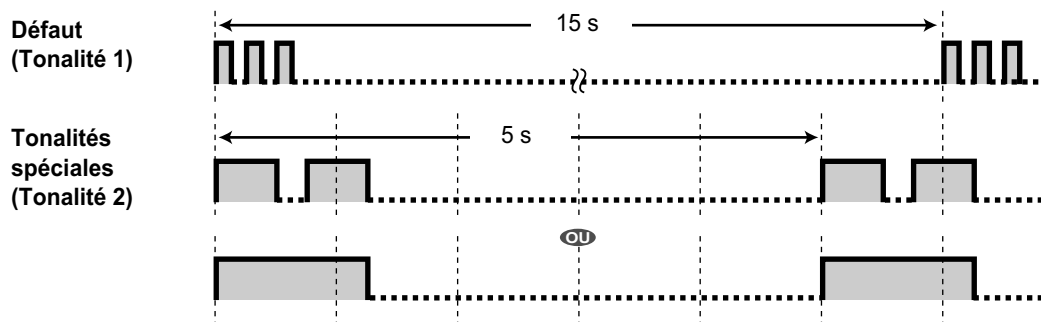

## ◆◆ Répondre à un appel en attente provenant de l'opérateur téléphonique

Ceci est un service optionnel de l'opérateur téléphonique. Vous pouvez recevoir une tonalité d'appel en attente et les informations à propos du correspondant. Consultez votre opérateur téléphonique pour de plus amples détails.

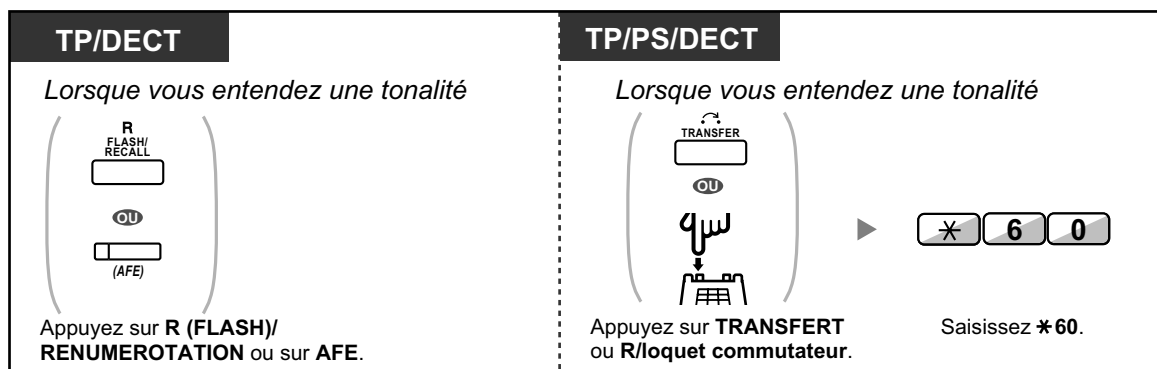

- **Pour retourner au correspondant original**, répétez l'opération.
- Dans ce cas, la touche R (FLASH)/RENUMEROTATION des téléphones propriétaires doit être configuré en mode Accès Fonction Externe (AFE) par le biais de la programmation système.



### Personnaliser votre téléphone

- 3.1.3 Personnaliser les touches  
Création ou modification d'une touche Accès Fonction Externe (AFE).

## 1.4.5 Conversation à plusieurs interlocuteurs - Conférence

- ◆◆ Ajouter d'autres correspondants à une conversation (Conférence)
- ◆◆ Quitter une conférence (Conférence sans participation)
- ◆◆ Quitter une conférence (Quitter une conférence à trois)
- ◆◆ Permettre à un troisième correspondant de se joindre à votre appel (Libération de confidentialité)
- ◆◆ Ajouter un troisième correspondant lors d'une conversation en utilisant le service RNIS (Conférence à trois [3PTY]—via RNIS)

### ◆◆ Ajouter d'autres correspondants à une conversation (Conférence)

Vous pouvez ajouter plusieurs autres correspondants à votre conversation.

#### Pour établir une conférence

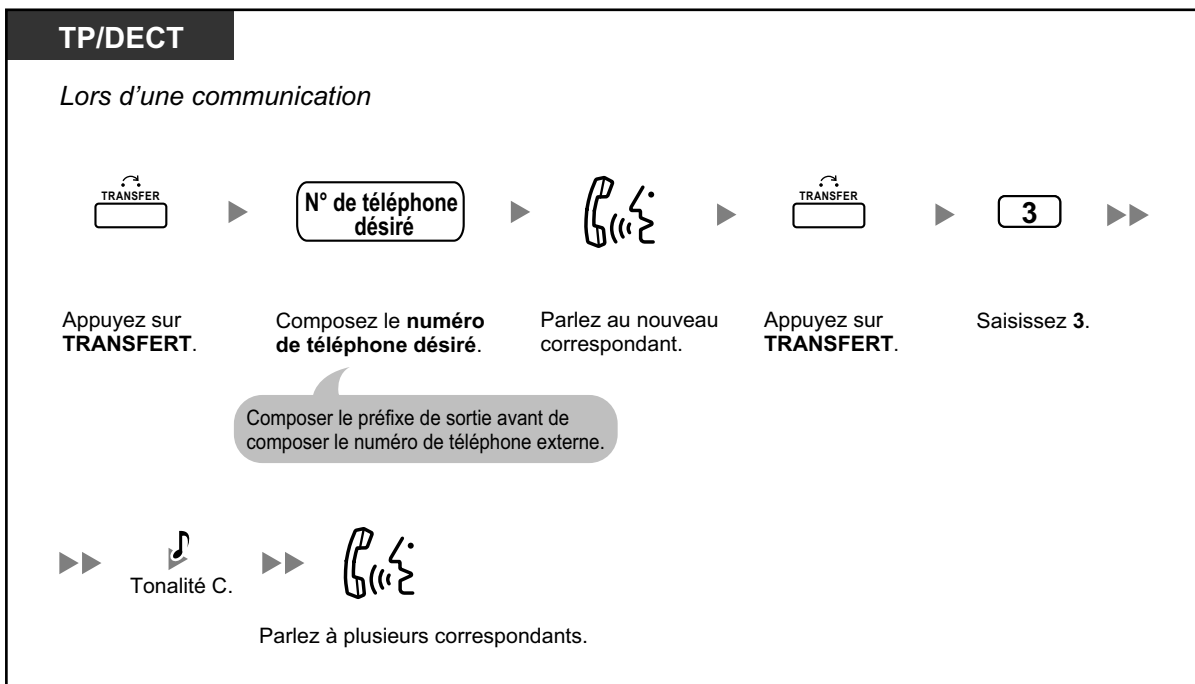
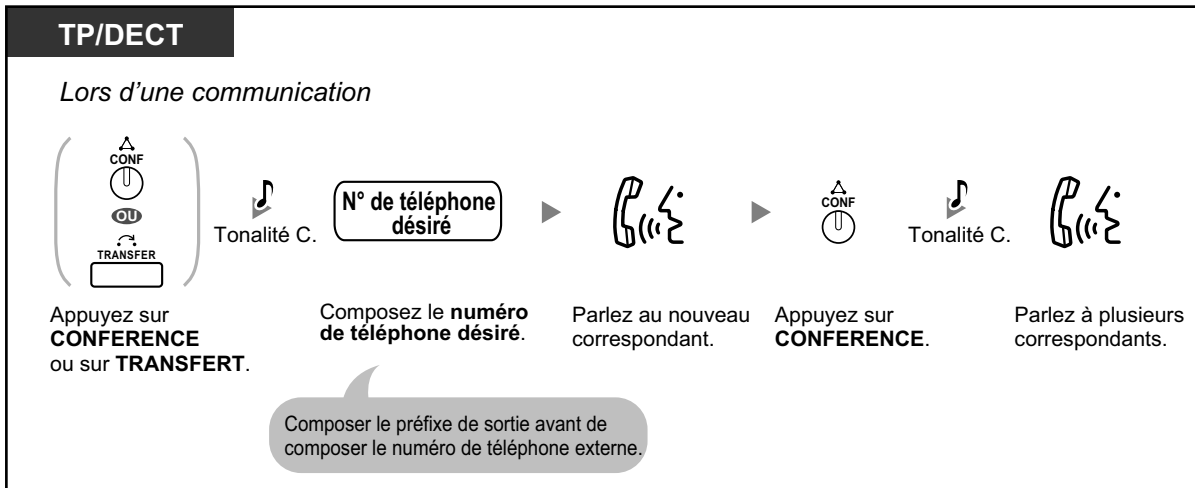

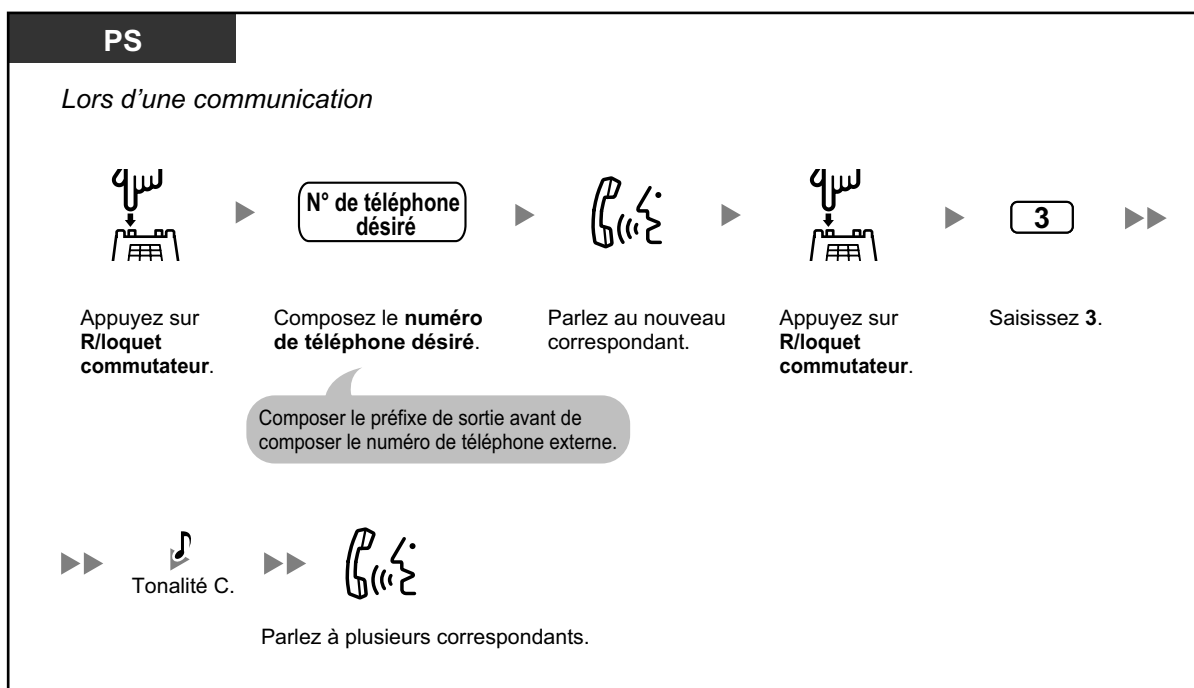

**Pour établir une conférence en recevant un appel d'un correspondant externe lors d'une conversation à deux interlocuteurs**

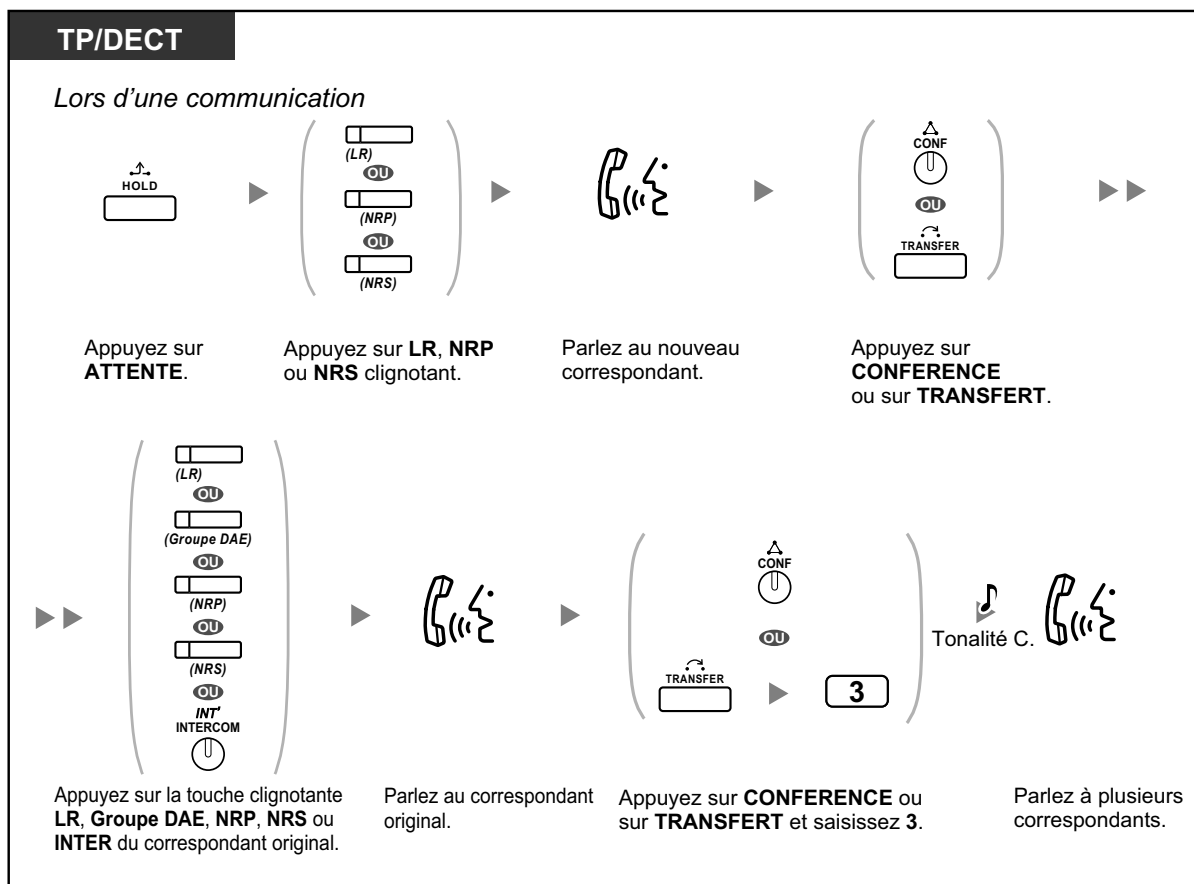

### Pour ajouter quatre ou plus d'interlocuteurs à une conférence

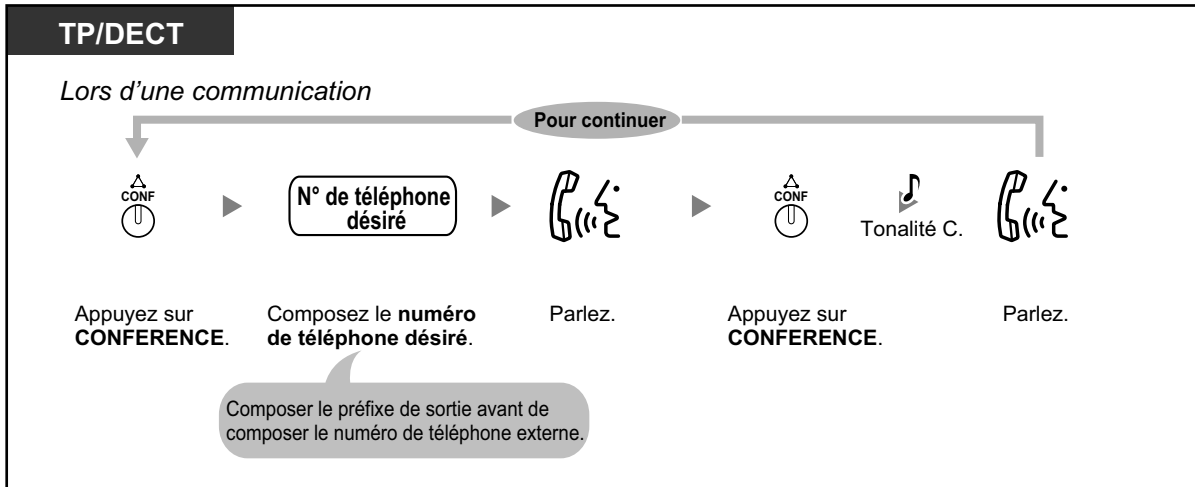

### Pour ajouter un autre interlocuteur en attente à une conférence

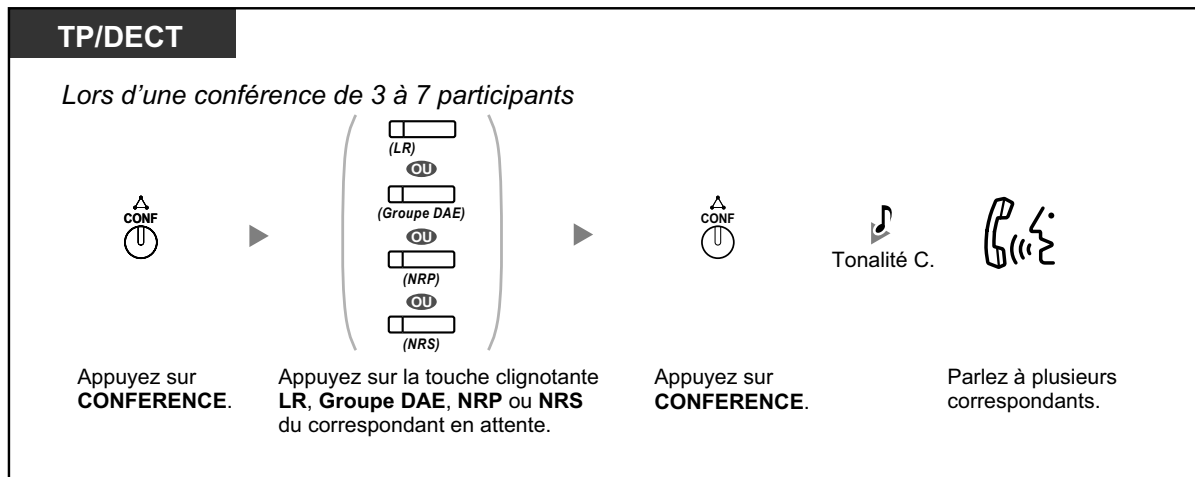

### Pour parler alternativement à deux correspondants lors d'une conférence à trois

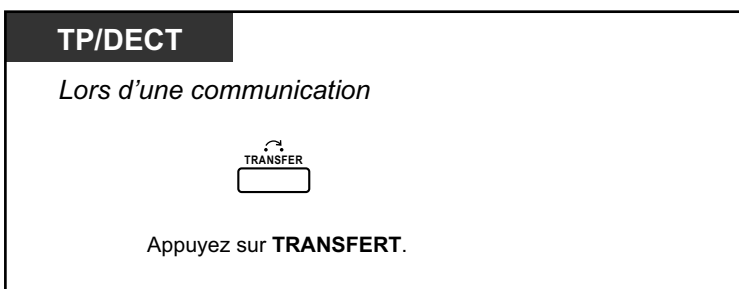

**PS**

Lors d'une communication

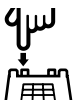

Appuyez sur **R/loquet commutateur**.

### Pour déconnecter un correspondant et parler à l'autre lors d'une conférence à trois

**TP/DECT**

Lors d'une communication

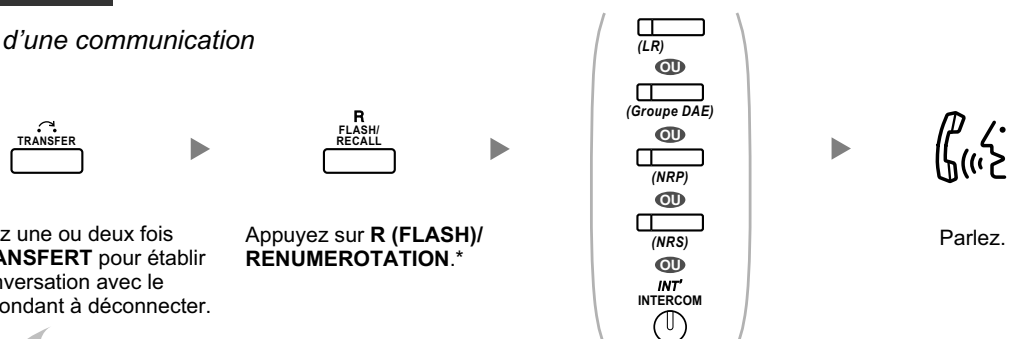

Appuyez une ou deux fois sur **TRANSFERT** pour établir une conversation avec le correspondant à déconnecter.

Appuyez sur **R (FLASH)/RENUMEROTATION.\***

L'autre correspondant sera mis en attente.

Appuyez sur la touche clignotante **LR, Groupe DAE, NRP, NRS** ou **INTER** du correspondant en attente.

Parlez.



- \* Dans ce cas, la touche R (FLASH)/RENUMEROTATION d'un téléphone propriétaire doit être configurée en mode Flashing/Rénumérotation par le biais de la programmation système.
- Lors d'une conférence à trois, lorsque vous appuyez sur la touche TRANSFERT ou sur la touche R/loquet commutateur, vous alternerez entre les autres correspondants.
- Vous pouvez effectuer des conférences jusqu'à huit correspondants (y compris lignes internes ou externes) simultanément.
- Pendant une conversation avec quatre participants ou plus, vous ne pouvez couper la conversation avec un participant et maintenir la conversation avec les autres.
- Les postes SIP ne peuvent lancer un appel de conférence, mais peuvent être ajoutés en tant que participants.



### Personnaliser votre téléphone

- 3.1.3 Personnaliser les touches  
Créer ou éditer une Conférence touche.

## ◆◆ Quitter une conférence (Conférence sans participation)



La personne ayant initialisé une conférence peut la quitter et permettre aux autres participants de continuer la conversation.



### Pour quitter une conférence

**TP/DECT**





*Lors de conférences de 3 à 7 participants*

 ► 

Appuyez sur **CONFERENCE**. Raccrochez.

### Pour retourner à la conférence pendant que les autres parlent

**TP/DECT**

 (LR)  (Groupe DAE)  (NRP)  (NRS)  INT<sup>+</sup> INTERCOM

Appuyez sur la touche verte clignotante LR, Groupe DAE, NRP, NRS ou INTER.

### Pour compléter une communication

**TP/DECT**

*Lors d'une communication*



Raccrochez.



- **Limite de temps**

Quinze secondes avant la limite spécifiée, les deux correspondants entendront une tonalité d'alarme. L'utilisateur du poste d'origine obtiendra une tonalité d'alarme avant la limite spécifiée. A l'expiration de ce délai, l'appel est coupé, à moins que le poste d'origine ne se joigne à nouveau à la conférence.



- **Personnaliser votre téléphone**

- 3.1.3 Personnaliser les touches
- Créer ou éditer une Conférence touche.



## ◆◆ Quitter une conférence (Quitter une conférence à trois)

La personne ayant initialisé une conférence avec deux autres correspondants peut la quitter et permettre aux autres participants de continuer la conversation.

### Pour quitter une conférence avec au moins un autre poste

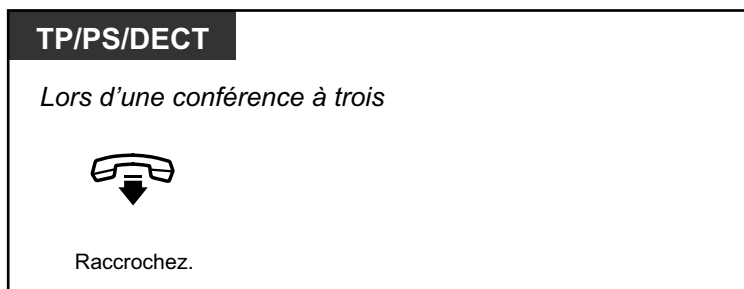

### Pour quitter une conférence avec deux correspondants externes

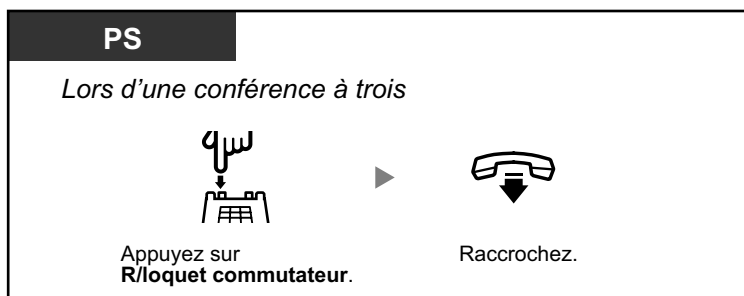
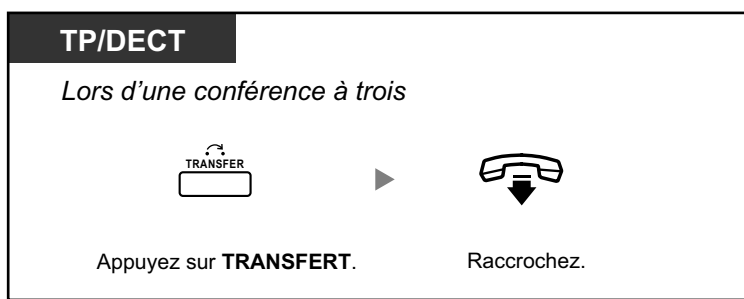

- Pour quitter un appel de conférence avec deux correspondants externes et laisser se prolonger la conférence, il est nécessaire d'habiliter votre poste à transférer des appels à des lignes externes par le biais de la programmation de CS.

## ◆◆ Permettre à un troisième correspondant de se joindre à votre appel (Libération de confidentialité)

Vous pouvez permettre qu'un troisième correspondant joigne votre appel externe et établir une conférence à trois. Vous pouvez également quitter la conversation et laisser les deux autres correspondants poursuivre la conversation.



**Pour permettre un troisième correspondant de rejoindre votre conversation et établir une conférence à trois**

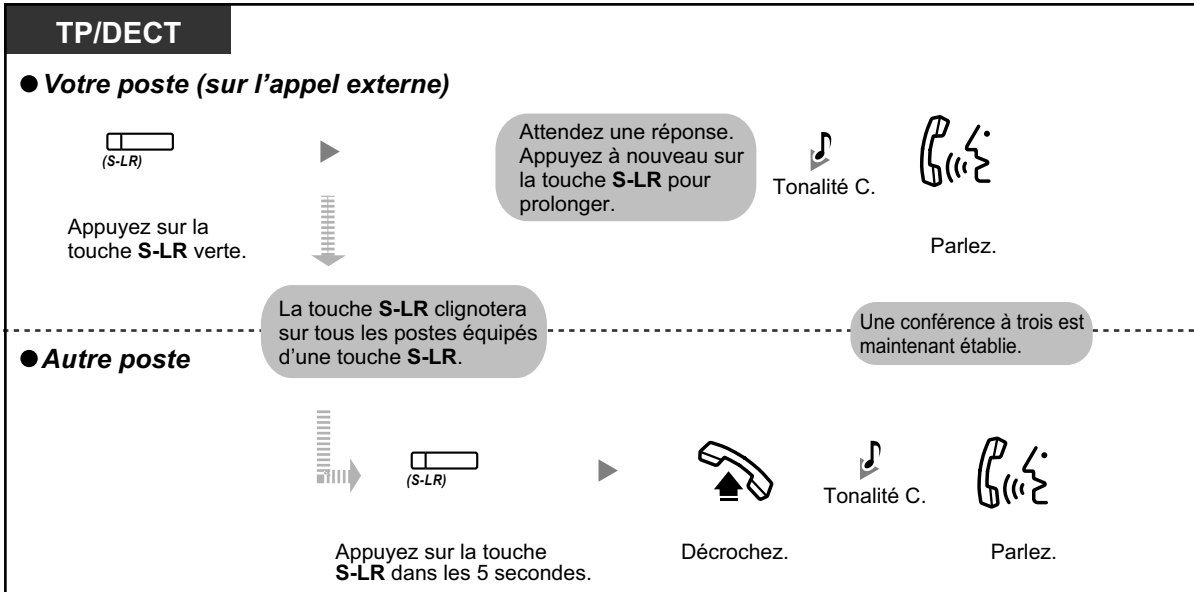

- Pour cette opération, vous ne pouvez utiliser qu'une touche S-LR.
- Vous pouvez quitter une conférence à trois et laisser les deux autres correspondants poursuivre la conversation en raccrochant simplement.

## ◆◆ Ajouter un troisième correspondant lors d'une conversation en utilisant le service RNIS (Conférence à trois [3PTY]—via RNIS)

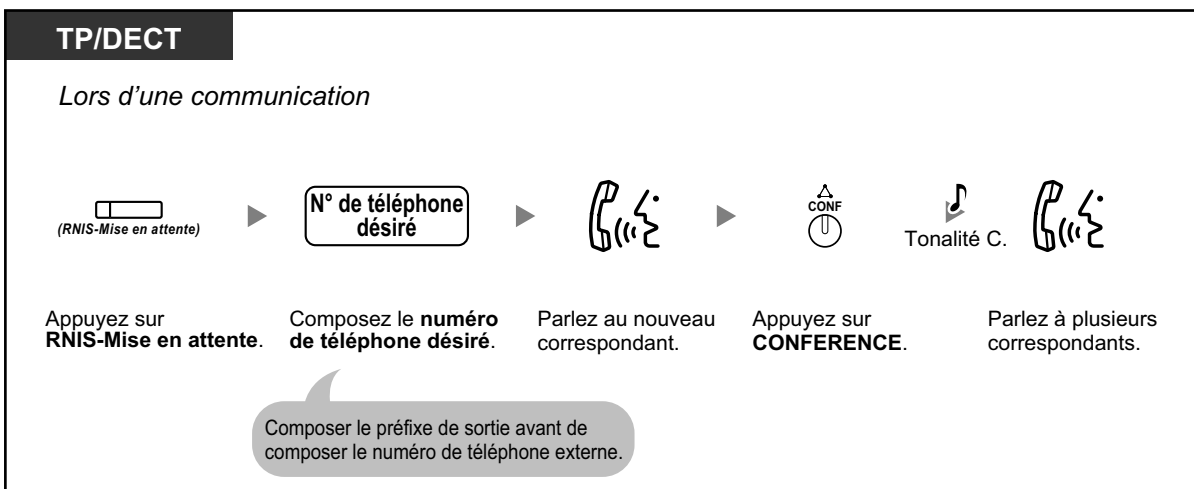

**TP/DECT**

*Lors d'une communication*

Appuyez sur **TRANSFERT.**      Saisissez **\*62.**      Composez le **numéro de téléphone désiré.**      Parlez au nouveau correspondant.      Appuyez sur **TRANSFERT.**

Composer le préfixe de sortie avant de composer le numéro de téléphone externe.

▶▶ **3**      Tonalité C.      Parlez à plusieurs correspondants.

**PS**

*Lors d'une communication*

Appuyez sur **R/loquet commutateur.**      Saisissez **\*62.**      Composez le **numéro de téléphone désiré.**      Parlez au nouveau correspondant.      Appuyez sur **R/loquet commutateur.**

Composer le préfixe de sortie avant de composer le numéro de téléphone externe.

▶▶ **3**      Tonalité C.      Parlez à plusieurs correspondants.

## Pour compléter une communication



### Personnaliser votre téléphone

- 3.1.3 Personnaliser les touches  
Création ou modification d'une touche RNIS-Attente.

## 1.4.6 Secret

Vous pouvez désactiver le microphone ou le combiné pour consulter d'autres personnes dans le bureau, tout en écoutant le correspondant en ligne, par le biais du haut-parleur ou du combiné.



### Pour valider/annuler

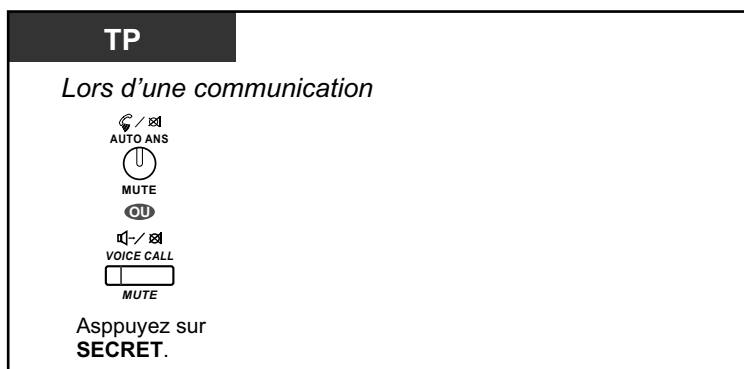

- Les voyants des touches REPONSE AUTO/SECRET ou APPEL VOCAL/SECRET indiquent l'état actuel comme suit:  
**Eteint:** Normal  
**Rouge clignotant:** Secret
- Lorsque vous utilisez Secret lors de AVPC, la fonction sera transformée en Coupure combiné.

## 1.4.7 Permettre à d'autres personnes d'écouter la conversation (Surveillance au décroché)

Vous pouvez permettre à d'autres personnes d'écouter la communication par le biais du haut-parleur tout en continuant la conversation par le combiné.



### Pour valider/annuler

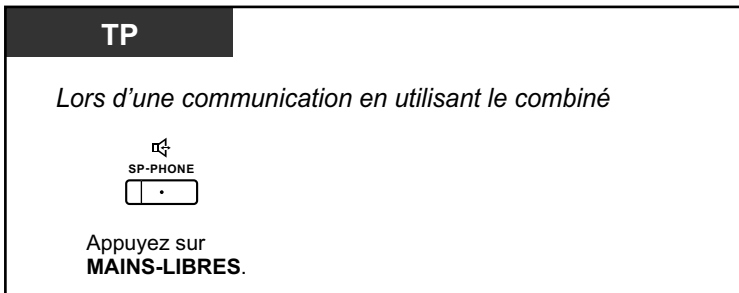

- Le voyant de la touche MAINS-LIBRES indique l'état actuel comme suit:  
**Eteint:** On entend le correspondant par le combiné.  
**Allumé:** On entend le correspondant par le haut-parleur et par le combiné.
- Cette fonction n'est disponible que sur certains téléphones propriétaires et exige une programmation système.



- **Opération mains-libres**  
Vous pouvez parler sans décrocher en utilisant la touche MAINS-LIBRES. Vous êtes alors libre d'effectuer d'autres tâches pendant que vous êtes au téléphone.
- **Conseils utiles pour les opérations mains-libres:**
  - **Lorsqu'il est difficile d'entendre la voix de votre interlocuteur,** augmentez le volume par le biais de la Touche Navigation, le Jog Dial ou la touche Volume.
  - **Si votre correspondant vous entend mal,** diminuez le volume.
  - **Si votre correspondant vous signale que votre voix produit des échos,** utilisez le téléphone dans une chambre avec des rideaux et/ou de la moquette.
  - **Si des fragments de la conversation se perdent,** Si vous parlez en même temps que votre correspondant, vous pourriez perdre des bribes de conversation.  
Pour éviter ce problème, parlez chacun à votre tour.

## 1.4.8 Utilisation du casque (Opération avec casque)

Vous pouvez converser par le biais d'un casque.

Dans ce cas, vous devez sélectionner "Casque Oui" au mode programmation ou allumer préalablement la touche Casque (rouge).

Cette fonction est également appelée Sélection combiné/casque.



### Pour parler par le biais du casque

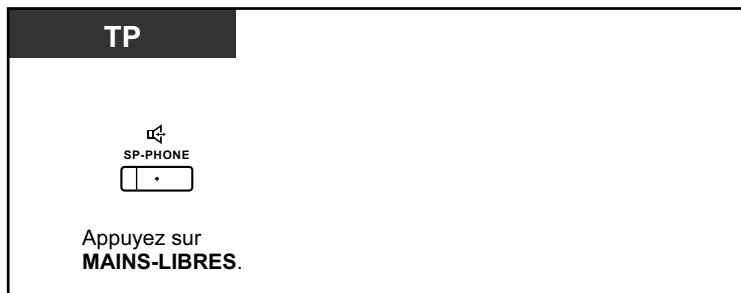

### Pour utiliser le combiné lors d'une conversation par le casque



### Pour utiliser le mode mains-libres lors d'une conversation par le casque

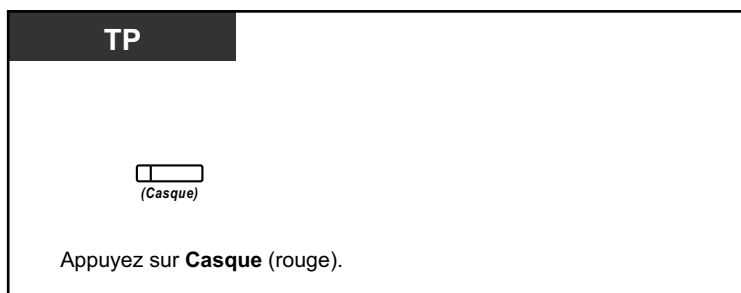

- Le voyant de la touche Casque indique l'état actuel comme suit:  
**Eteint:** Casque désactivé  
**Allumé en rouge:** Casque activé
- Cette fonction n'est pas disponible sur le KX-T7665.



- **Pour les utilisateurs de téléphones KX-NT400, de téléphones de la série KX-NT300 (excepté KX-NT321), de téléphones KX-NT560, de téléphones KX-DT343 et de téléphones KX-DT346 :**
  - Avec un téléphone KX-NT400, un téléphone de la série KX-NT300 (excepté KX-NT321), un téléphone KX-NT560, un téléphone KX-DT343 et un téléphone KX-DT346, vous pouvez utiliser un casque sans fils Bluetooth, enregistré sur votre poste en tant que casque.
  - **Distance de fonctionnement**

Veillez maintenir les téléphones connectés à des modules Bluetooth distants de 3 m ou plus les uns des autres. De même, si vous utilisez à proximité d'un téléphone équipé d'un module Bluetooth connecté un casque qui n'est pas enregistré sur ce téléphone, vous pourriez entendre du bruit parasite. Éloignez-vous du téléphone et rapprochez-vous de celui sur lequel le casque est enregistré, afin améliorer le signal.
  - **Bruit**

Les signaux transmis entre ce module et le casque Bluetooth utilisent les ondes radio. Pour obtenir une distance maximale et un fonctionnement sans bruit, il est recommandé de placer le module à l'écart de tout appareil électrique tels que télécopieurs, radios, ordinateurs et fours à micro-ondes.

    - Les systèmes utilisant la bande ISM (industrielle, scientifique et médicale) de 2,4 GHz peuvent provoquer des interférences avec ce produit. Des exemples de tels systèmes sont des téléphones sans fils, des LAN sans fils, des RF domestiques, des fours à micro-ondes et autres dispositifs ISM. Ces systèmes peuvent occasionner des bruits faibles.
- **Pour les utilisateurs de téléphones de la série KX-NT500 :**
  - Avec les téléphones de la série KX-NT500, vous pouvez utiliser des casques à décroché électronique (EHS). Pour les dernières informations sur les casques ayant été essayés en combinaison avec cette unité, consultez votre fournisseur.



### Personnaliser votre téléphone

- 3.1.2 Paramètres du mode Programme utilisateur—**Opération avec casque**

Sélectionnez le dispositif à utiliser.
- 3.1.3 Personnaliser les touches  
Créer ou éditer une Casque touche.



## 1.5 Utilisation de la touche NRP/NRS

### 1.5.1 Postes Numéro de répertoire primaire (NRP)/Numéro de répertoire secondaire (NRS)

Les touches Numéro de répertoire primaire (NRP)/Numéro de répertoire secondaire (NRS) sont utiles lorsque les utilisateurs de poste souhaitent s'occuper des appels pour d'autres postes. Par exemple, une ou plusieurs secrétaires peuvent s'occuper des appels et vérifier l'état des appels d'un ou plusieurs supérieurs. Les fonctions des touches NRP et NRS sont les suivantes:



**Touche NRP:** Cette touche permet d'effectuer ou de recevoir des appels (externes ou internes). Le fait d'avoir plusieurs touches NRP permet de mettre en file d'attente plusieurs appels sur le poste. Les postes équipés avec une touche NRP sont appelés Poste NRP.

**Touche NRS:** Le voyant de la touche NRS indique l'état actuel de l'appel du poste enregistré, de manière similaire que la touche SDP. En outre, cette touche permet d'effectuer les opérations suivantes:

- appeler le poste NRP (◆◆ Sélection directe NRS)
- répondre à des appels arrivant sur le poste NRP
- mettre en attente et récupérer des appels mise en attente par le poste NRP (◆◆ Mise en attente d'appels et Récupération mise en attente d'appels)
- transférer des appels vers le poste NRP (◆◆ Transfert d'appels avec la touche NRS)

Les postes équipés avec une touche NRS sont appelés Poste NRS.



- Le poste enregistré en tant que destination d'une touche NRS doit avoir au moins une touche NRP.
- Un poste peut avoir jusqu'à 8 touches NRP.
- Un poste ne peut avoir qu'une touche NRS pour chaque poste NRP.
- Le voyant de chaque touche NRP/NRS indique l'état actuel comme suit:

Etat des lampes	Etat de la touche NRP	Etat de la touche NRS
Désactivé	Le poste NRP est libre.	
Allumé en vert	Le poste est sur un appel par la touche NRP.	Le poste est sur un appel par une touche NRS.
Clignotement vert lent	Un appel est mis en attente sur le poste NRP (Mise en attente normale).	Un appel répondu avec la touche NRS est en attente (Mise en attente normale).
Vert clignotant moyennement	Un appel est mis en attente temporairement ou Mise en attente exclusive d'appels.	Un appel répondu avec la touche NRS est mis en attente temporairement ou Mise en attente exclusive d'appels.
Clignotement vert rapide	Le poste NRP reçoit un appel entrant.	Un poste NRS reçoit un Rappel de mise en attente ou la sonnerie de rappel d'un appel répondu avec la touche NRS.

### 1.5.1 Postes Numéro de répertoire primaire (NRP)/Numéro de répertoire secondaire (NRS)

Etat des lampes	Etat de la touche NRP	Etat de la touche NRS
<b>Allumé en rouge</b>	Un poste NRS correspondant utilise la ligne.	Le poste NRP correspondant ou un autre poste NRS correspondant utilise la ligne.
<b>Clignotement rouge lent</b>	Un poste NRS correspondant retient en attente l'appel.	Un autre poste NRS correspondant ou le poste NRP même retient en attente l'appel.
<b>Clignotement rouge rapide</b>	Le poste NRP reçoit un appel entrant sur un groupe de distribution d'appels entrants (DAE).	Le poste NRP correspondant reçoit un appel entrant.

### ◆◆ Sélection directe NRS

Avec une touche NRS, vous pouvez facilement appeler le poste NRP correspondant. Les touches NRS peuvent être en un de deux modes, selon la programmation système et la procédure d'opération est différente en ce qui concerne:

#### Mode SDP avancé



#### Mode NRS standard

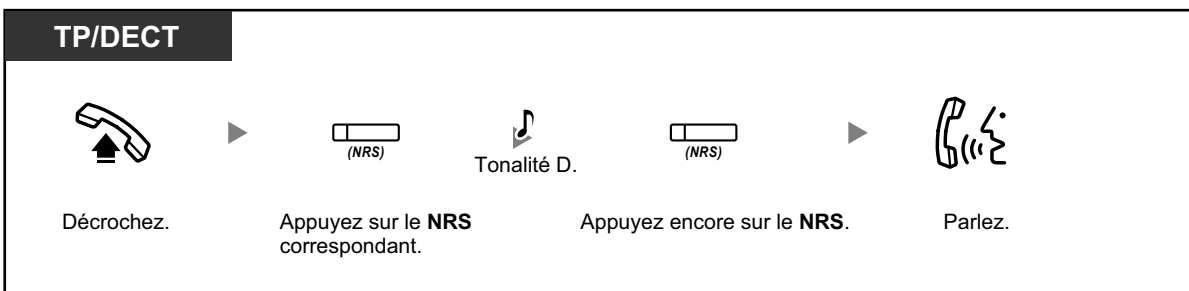

- Lorsque vous faites une numérotation directe NRS vers le poste NRP correspondant, le voyant de la touche NRS indique l'état actuel du poste de destination comme suit:  
**Allumé en vert:** Vous utilisez la ligne.  
**Allumé en rouge:** La ligne est occupée. (Le poste NRP ou un autre poste NRS lorsque plusieurs postes ont des touches NRS vers un même poste NRP, utilise la ligne.)
- Même si un poste NRP a programmé Ne Pas Déranger (NPD), vous pouvez appeler le poste normalement en appuyant sur la touche NRS.



- Lorsqu'une touche NRS est en mode NRS standard, vous pouvez composer un numéro de téléphone lorsque vous entendez la tonalité de numérotation, au lieu d'appuyer à nouveau la touche NRS. Selon la programmation système, votre appel sera fait en utilisant vos privilèges normaux (Classe de service) ou les privilèges du poste NRP correspondant (**Portabilité CS NRS**).

## ◆◆ Mise en attente d'appels et Récupération mise en attente d'appels

Vous pouvez mettre en attente normale des appels répondus avec les touches NRP ou NRS (→1.4.2 **Mise en attente d'appels**).

Vous pouvez également récupérer un appel mis en attente sur votre poste/un autre poste avec une simple opération, indépendamment du type d'appel.

### Récupération mise en attente d'appels

**TP/DECT**

- **Pour récupérer un appel sur le poste avec l'appel en attente**

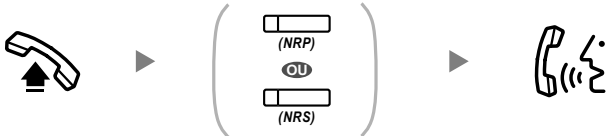

Décrochez. Appuyez sur la touche verte clignotante **NRP** ou **NRS**. Parlez.

- **Pour récupérer un appel sur un autre poste—Mode normal de mise en attente uniquement**

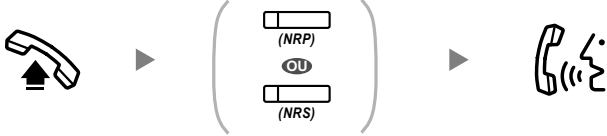

Décrochez. Appuyez sur la touche rouge clignotante **NRP** ou **NRS**. Parlez.



- **Si un appel n'est pas récupéré dans un délai spécifié**, une alarme vous le rappelle (Rappel de mise en attente). Si un appel externe n'obtient pas de réponse dans un temps spécifié, il sera automatiquement déconnecté.



- Si **Mise en attente automatique** avait été programmé, vous pouvez automatiquement mettre en attente un appel en appuyant sur une autre touche NRP pour faire ou recevoir un autre appel.

## ◆◆ Transfert d'appels avec la touche NRS

Vous pouvez transférer un appel sur un poste NRP avec une simple opération à l'aide de la touche NRS correspondante.

### Pour transférer un appel vers un poste NRP

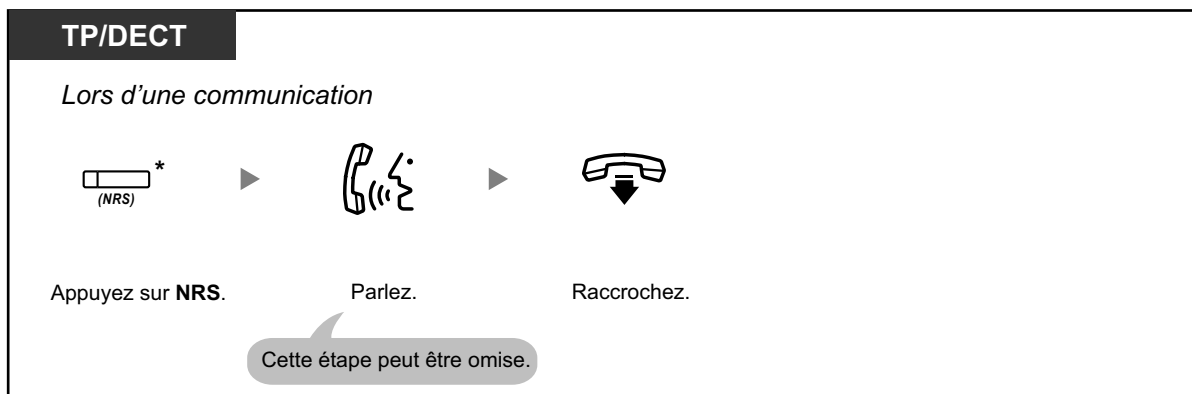

- La programmation système est requise pour utiliser cette fonction lors d'une conversation avec un poste.
- \* Lorsqu'une touche NRS est en mode NRS standard, vous devez appuyer à deux reprises sur la touche NRS pour transférer l'appel, à moins que vous ayez utilisé cette touche NRS pour répondre à un appel entrant.



### Personnaliser votre téléphone

- 3.1.2 Paramètres du mode Programme utilisateur—**Affectation ligne spécifique—Entrante**  
Sélectionne la ligne spécifique au décroché.
- 3.1.2 Paramètres du mode Programme utilisateur—**Affectation ligne spécifique—Sortante**  
Sélectionne la ligne spécifique au décroché.
- 3.1.3 Personnaliser les touches  
Création ou modification des touches Numéro de répertoire primaire (NRP) ou Numéro de répertoire secondaire (NRS).

## 1.6 Avant de quitter votre bureau

### 1.6.1 Renvoi d'appel

- ◆◆ Renvoi des appels (Renvoi d'appels [RNV])
- ◆◆ Programmation RNV/NPD par touche fixe RNV/NPD
- ◆◆ Renvoi de vos appels en utilisant le service RNIS (Renvoi d'appels [RA]—via RNIS)

#### ◆◆ Renvoi des appels (Renvoi d'appels [RNV])

Vous pouvez faire suivre vos appels vers une destination prédéfinie.

##### Tous les appels:

Tous les appels sont renvoyés. Les postes préprogrammés peuvent également renvoyer des appels de leur propre groupe d'appels.

##### Occupation:

Tous les appels sont renvoyés lorsque votre poste est occupé.

##### Non Réponse:

Tous les appels sont renvoyés lorsque vous ne répondez pas dans un délai spécifié.

##### Occupation/Non Réponse (OCC/NON REP.):

Tous les appels sont renvoyés lorsque vous ne répondez pas dans un délai spécifique ou que votre poste est occupé.

##### Suivez-moi:

Si vous oubliez de programmer un renvoi "Tous les appels", expliqué ci-dessus, avant de quitter votre bureau, vous pouvez le faire de la même manière depuis le poste de destination.

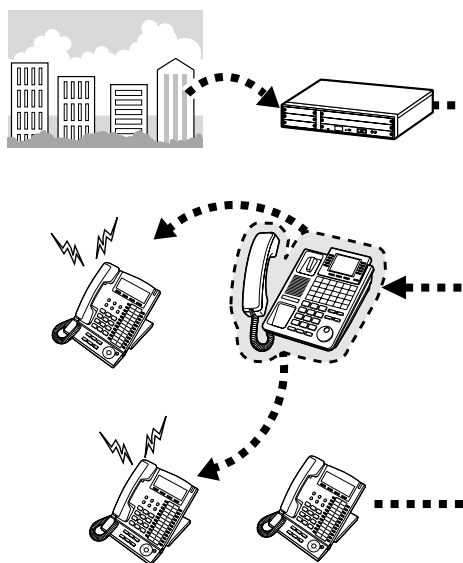

- Les appels entrants peuvent être renvoyés jusqu'à 4 fois.



- Vous pouvez programmer le numéro de poste flottant du Groupe de Messagerie vocale ou de la carte ESVM en tant que destination de renvoi.
- Vous pouvez programmer votre téléphone cellulaire en tant que destination de renvoi.
- **Fonction Patron & Secrétaire**  
Le poste programmé comme destinataire peut appeler le poste effectuant le renvoi.

<Exemple>

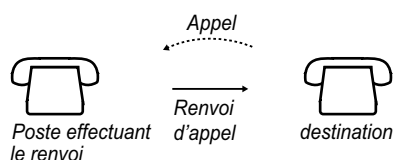

### Pour valider/annuler

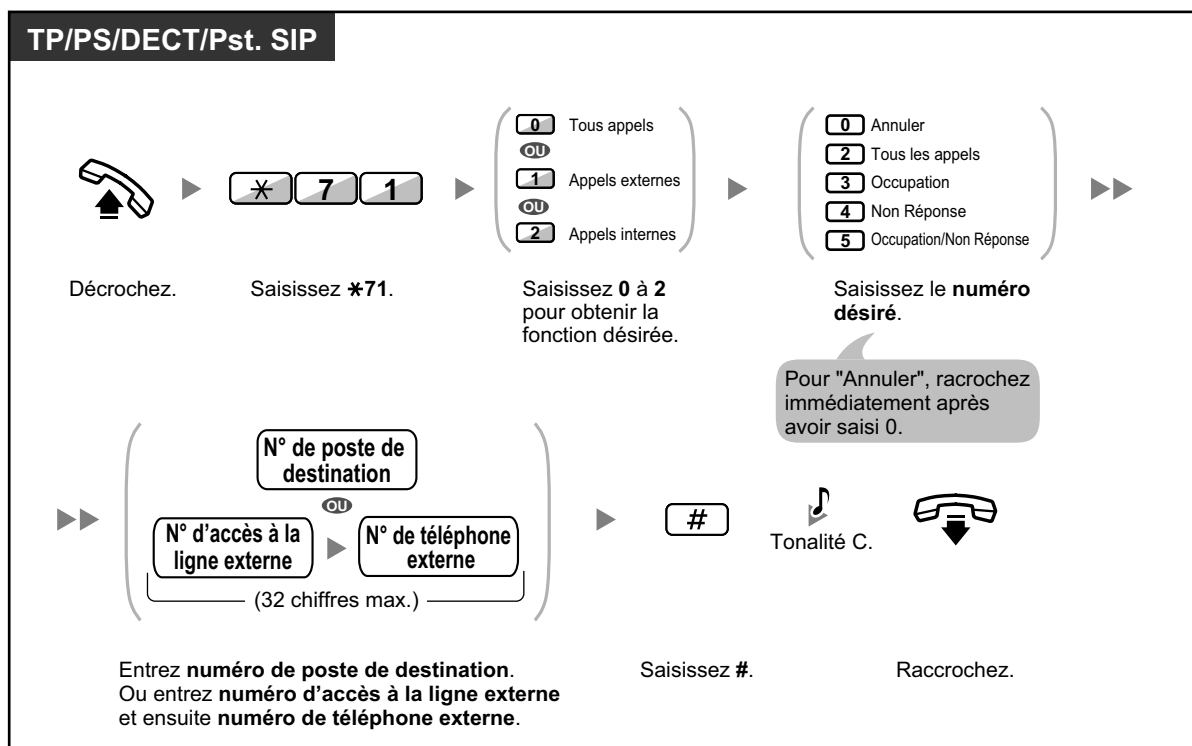

### Pour activer la fonction Suivez-moi à partir d'un autre poste

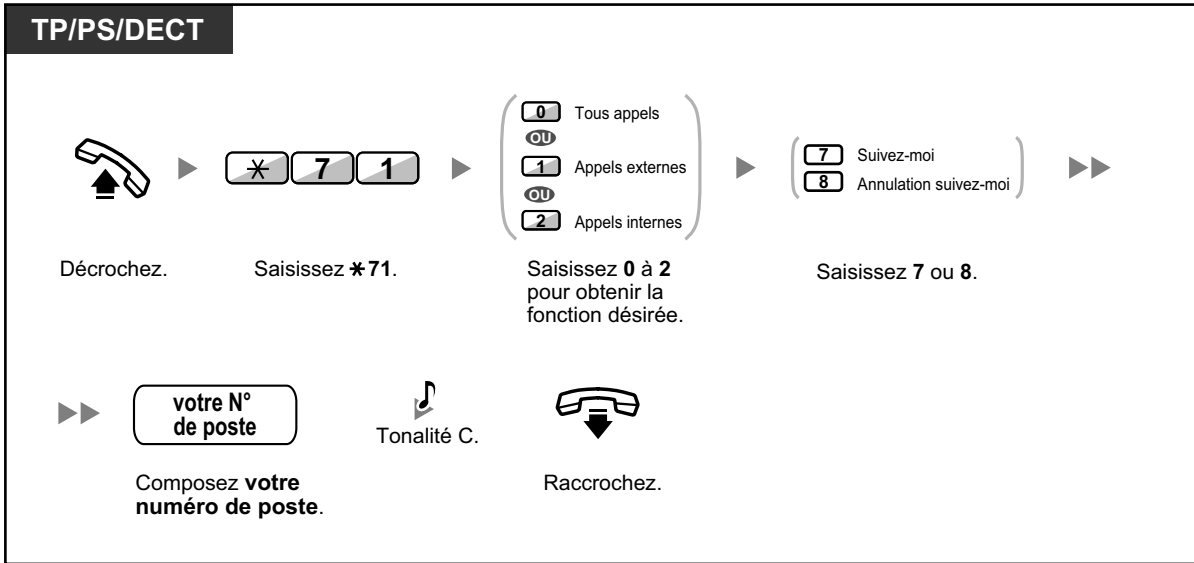

- Il n'est pas possible d'activer la fonction Suivez-moi à partir d'un poste SIP. Cependant, il est possible de l'activer sur un poste SIP à partir d'un autre poste qui n'est pas un poste SIP.



- Lorsque vous utilisez un téléphone propriétaire, vous pouvez activer ou désactiver la fonction Renvoi d'appel en appuyant sur la touche RNV/NPD (touche fixe) au lieu de "\*710".

### Pour programmer la temporisation "Non Réponse" et "Occupation/Non Réponse"

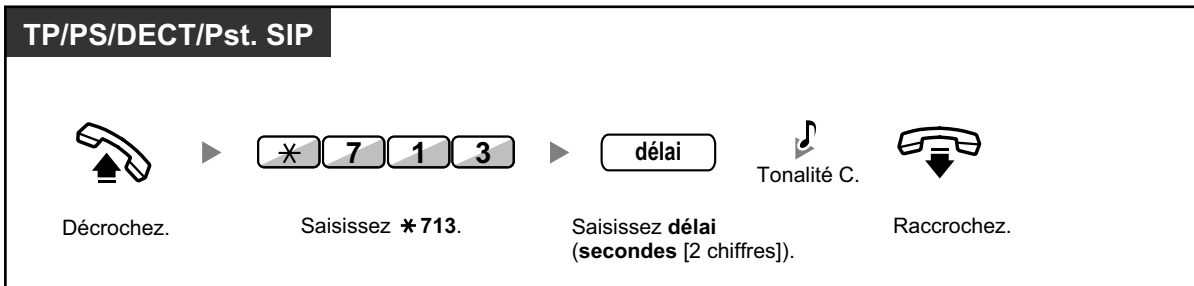



## Pour valider/annuler (Renvoi d'appels [RNV] pour votre groupe de distribution d'appels entrants)

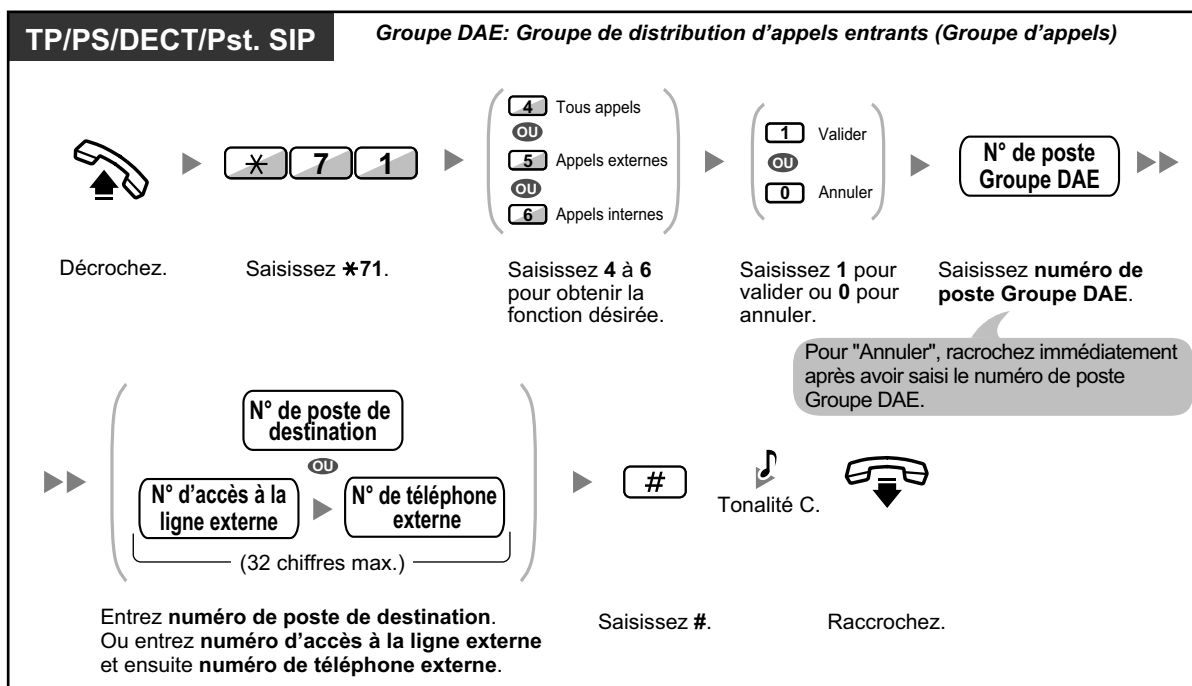



- Le voyant de la touche RNV/NPD indique l'état actuel comme suit:  
**Eteint:** Aucune des deux fonctions n'est programmée.  
**Allumé en rouge:** Mode RNV  
**Clignotement rouge lent:** Mode NPD
- Le voyant de la touche RNV Groupe indique l'état actuel comme suit:  
**Eteint:** Non programmé  
**Allumé en rouge:** Mode RNV
- Le système a deux modes: (1) Mode de basculement de cycle RNV/NPD et (2) Mode programmation RNV/NPD. Demandez à votre gestionnaire quel mode utilise votre système si vous n'êtes pas certain.

### (1) Au Mode basculement de cycle RNV/NPD:

Le fait d'appuyer sur la touche fixe RNV/NPD à l'état libre basculera la programmation comme illustré ci-dessous:



### (2) Au Mode Programmation RNV/NPD:

Le fait d'appuyer sur la touche fixe RNV/NPD à l'état libre, vous permet de basculer l'état RNV/NPD et de définir la destination RNV (reportez-vous à "◆◆ Programmation RNV/NPD par touche fixe RNV/NPD").

#### Remarque

Une touche RNV/NPD personnalisée est toujours en Mode de basculement de cycle RNV/NPD: le mode ne peut être modifié.

- Les appels externes transférés sont également renvoyés à la destination spécifiée pour les appels externes.
- Lorsque vous avez programmé que les appels internes doivent être traités différemment des appels externes (type de renvoi, destination de renvoi), nous recommandons d'établir des touches pour RNV/NPD—Appels externes et RNV/NPD—Appels internes et RNV Groupe—Appels externes et RNV Groupe—Appels internes, car:
  - a. les trains de signalisation de la touche RNV/NPD—Tous appels (y compris la touche fixe RNV/NPD) et la touche RNV Groupe—Tous appels n'indiqueront que la programmation pour les appels externes ou internes, mais pas pour les deux.

#### Remarque

L'icône RNV à l'écran du DECT n'indique la programmation que pour les appels externes.

- b. en appuyant sur la touche RNV/NPD—Tous appels (y compris la touche fixe RNV/NPD) ou sur la touche RNV Groupe—Tous appels, le mode RNV ou NPD pour les appels internes et externes ne sera pas modifié séparément.



### Personnaliser votre téléphone

- 3.1.3 Personnaliser les touches  
Création ou modification des touches RNV/NPD (Tous appels, Appels externes, Appels internes) ou des touches RNV Groupe (Tous appels, Appels externes, Appels internes).

## ◆◆ Programmation RNV/NPD par touche fixe RNV/NPD

En utilisant un téléphone propriétaire (TP), vous pourrez facilement basculer l'état RNV/NPD et définir la destination de renvoi pour des appels externes/internes avec la touche RNV/NPD (touche fixe). Il est également possible de définir des numéros de téléphone externes (par ex. votre téléphone cellulaire) en tant que destination de renvoi, pour jusqu'à 4 DECT virtuels\* dans un groupe de distribution d'appels entrants (DAE), pour qu'ils sonnent simultanément avec les autres membres du Groupe DAE à la réception d'appels pour le groupe.



Les paramètres suivants sont disponibles:

- Basculer l'état RNV/NPD et programmation de la destination RNV pour des appels externes/internes.
- La temporisation de "Non Réponse" et "Occupation/Non Réponse".
- L'état du renvoi (activé/désactivé) et les destinations externes qui sonneront en parallèle pour des appels externes avec jusqu'à 4 DECT virtuels d'un Groupe DAE.

### \* DECT virtuel

Un DECT virtuel est un numéro de poste dédié attribué à un poste DECT inexistant pour permettre l'accès à des destinations externes, tels qu'un téléphone cellulaire.

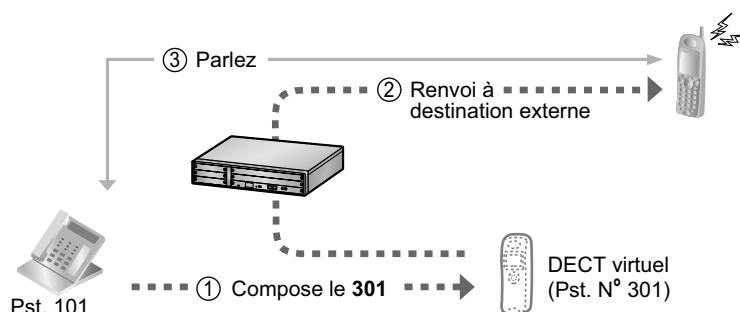

### Pour basculer l'état RNV/NPD pour les appels externes

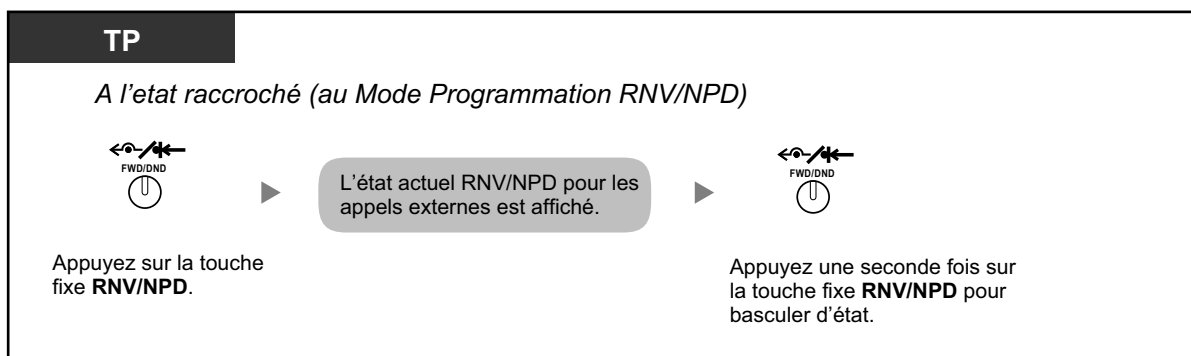

### Pour basculer l'état RNV/NPD pour les appels internes

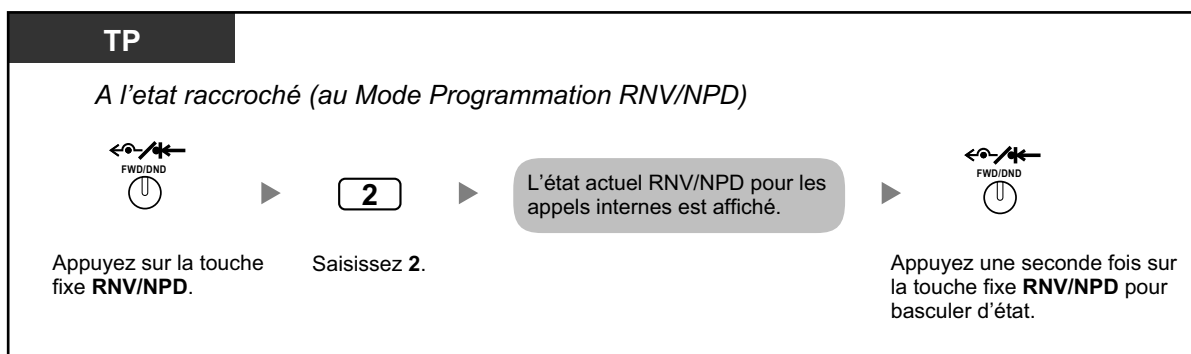

## 1.6.1 Renvoi d'appel



- Lorsque vous basculez l'état RNV/NPD, aucune destination RNV programmée préalablement ne sera effacée.

### Pour programmer et effacer RNV/NPD pour les appels externes/internes

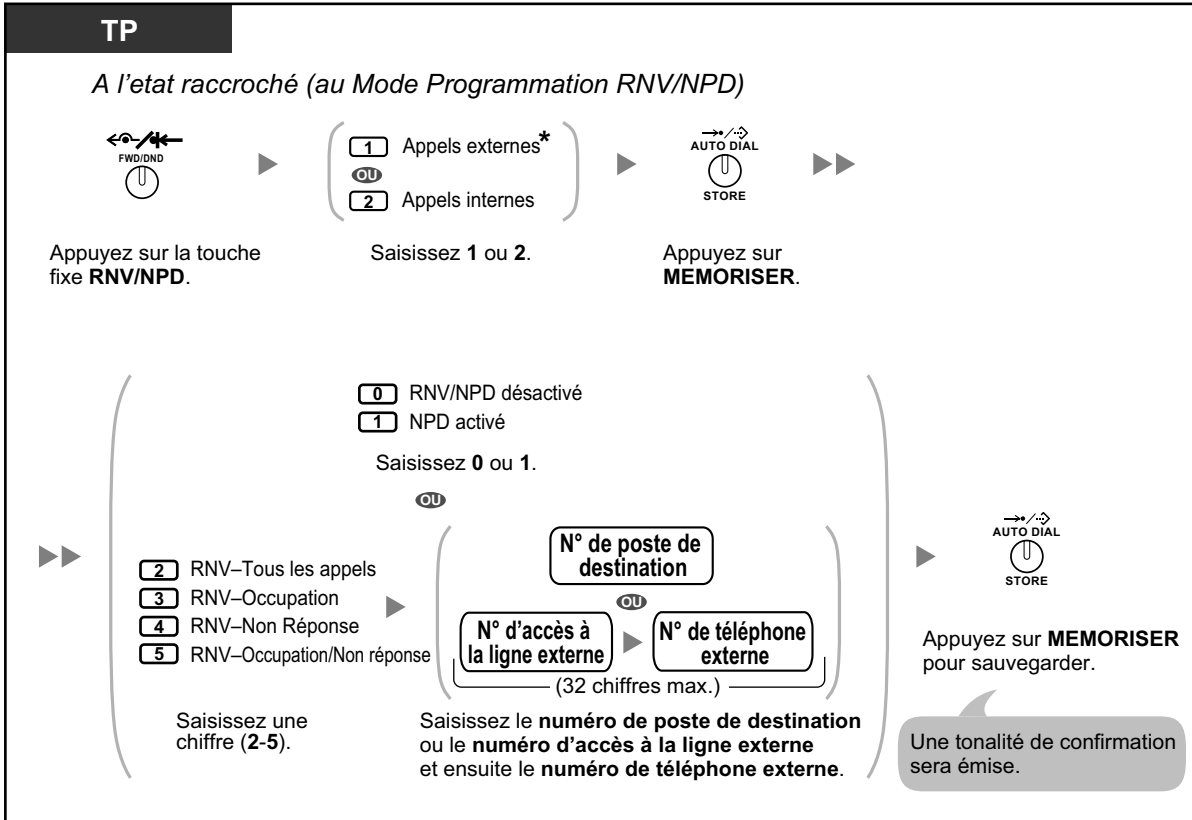

- \* Cette étape peut être omise.

### Pour programmer la temporisation "Non Réponse" et "Occupation/Non Réponse"

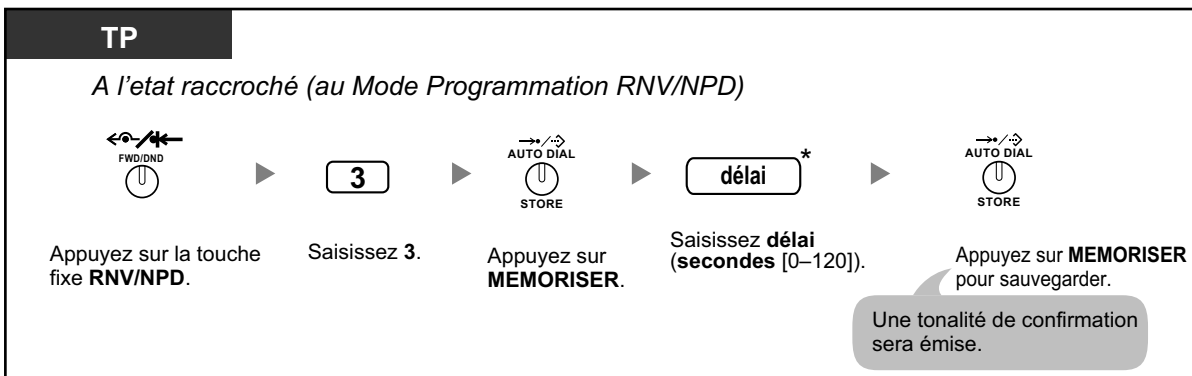



- \* Vous pouvez saisir le temps en tant que chiffre de 1 à 3 chiffres. Par exemple, 15 secondes peut être écrit "15" ou "015".

### Pour définir l'état de renvoi et les destinations externes qui sonneront en parallèle pour des appels externes pour un Groupe DAE

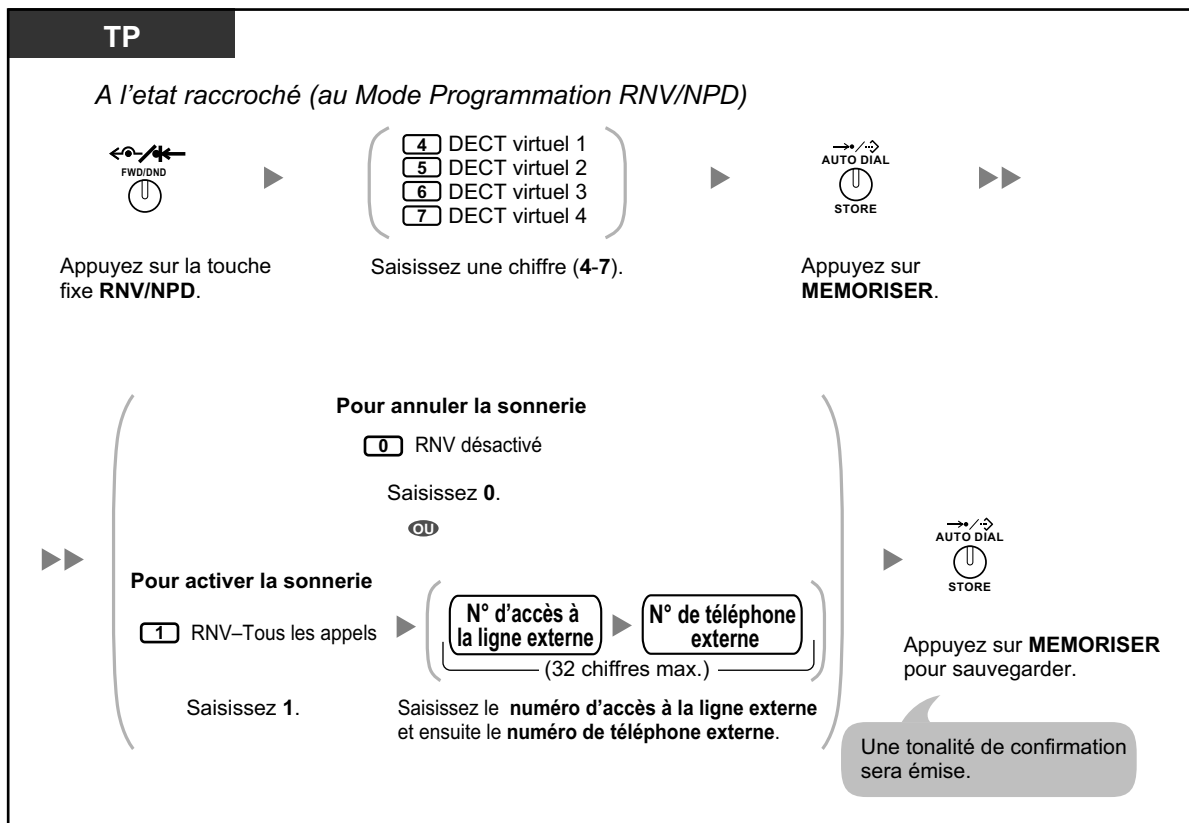

- Un seul poste désigné en tant que membre 1 dans chaque Groupe DAE peut programmer les paramètres pour les DECT virtuels.
- Il est possible de basculer l'état du renvoi (activé/désactivé) d'un DECT virtuel en saisissant le numéro (4-7) de ce poste et en appuyant ensuite sur la touche fixe RNV/NPD au lieu d'appuyer sur la touche NUMEROTATION AUTO/MEMORISER.

## ◆◆ Renvoi de vos appels en utilisant le service RNIS (Renvoi d'appels [RA]—via RNIS)

Tous les appels sont renvoyés vers un correspondant externe par le biais du RNIS. Le service RNIS offre les types suivants de renvoi d'appels.

- Inconditionnel (**Renvoi d'appels inconditionnel [RDA]**)
- Lorsque votre poste est occupé (**Renvoi d'appels sur occupation [RAO]**)
- Lorsque vous ne répondez pas (**Renvoi d'appels sur non-réponse [RANR]**)

### Pour valider

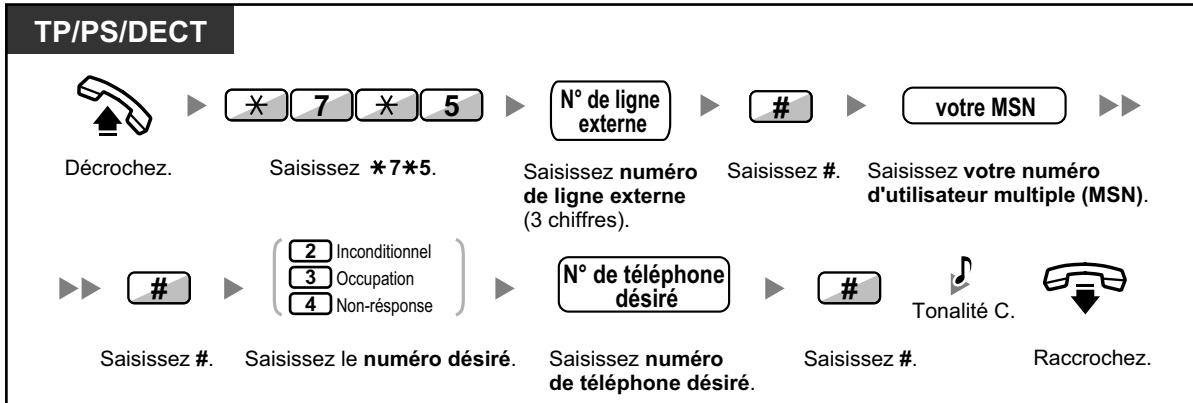

### Pour annuler

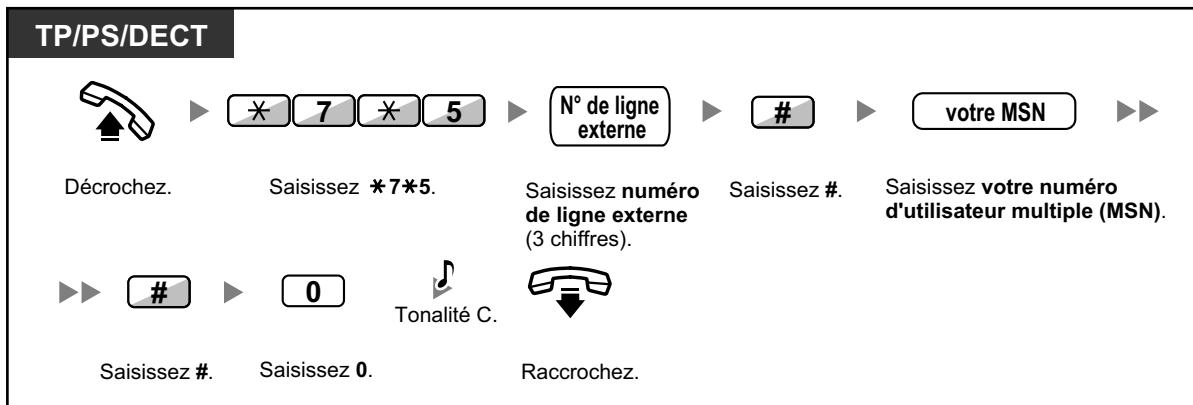

### Pour confirmer la condition

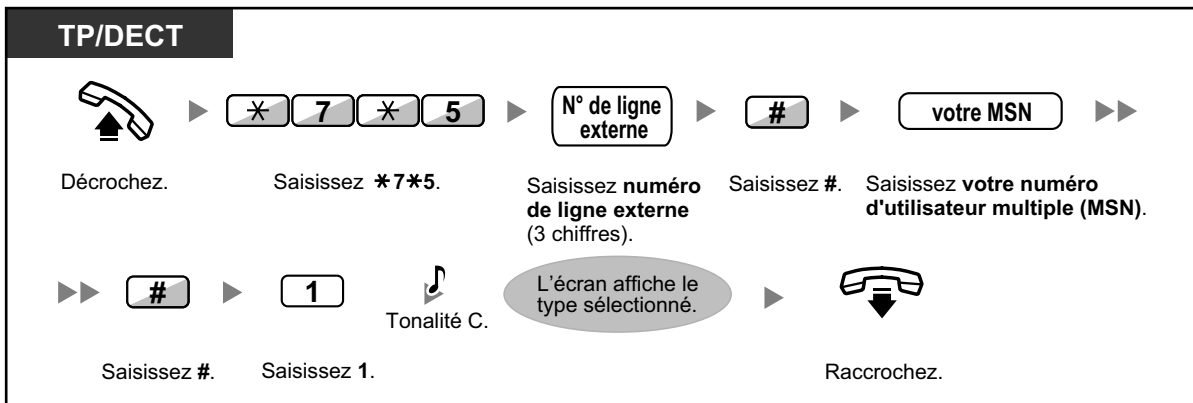

## 1.6.2 Utiliser la messagerie vocale (Message Vocal Simplifié [SVM] Intégré)

Votre PBX peut vous fournir les services d'un répondeur.

Une boîte vocale est attribuée à votre poste, dans laquelle les appelants peuvent vous laisser des messages vocaux.

Les appelants atteignant votre boîte vocale, entendront votre message personnel de bienvenue. Vous pouvez enregistrer deux types de messages personnels de bienvenue: un message de bienvenue normal et un message de bienvenue pour chaque mode service. Vous pouvez également écouter et effacer vos messages de bienvenue et les messages vocaux laissés par les appelants.

- ◆◆ Enregistrer un message de bienvenue normal
- ◆◆ Enregistrer un message de bienvenue pour chaque mode service
- ◆◆ Réacheminer vos appels vers votre boîte messages
- ◆◆ Laisser des messages vocaux
- ◆◆ Ecouter des messages vocaux laissés par des appelants
- ◆◆ Accéder à votre boîte messages à partir d'un téléphone externe
- ◆◆ Accéder à la boîte messages d'un autre poste à partir de votre poste



- Cette fonction n'est pas disponible pour les postes SIP (sauf pour le KX-HGT100). Même si un appelant laisse des messages vocaux pour un poste SIP (sauf pour le KX-HGT100), le voyant de la touche Message ou le voyant Message/Sonnerie ne s'allumera pas pour vous indiquer qu'un message vocal a été reçu.
- Vous pourriez entendre une tonalité d'occupation en essayant d'accéder à votre boîte vocale lorsque trop d'autres utilisateurs accèdent déjà à leurs boîtes vocales. Dans ce cas, patientez quelques minutes et essayez de nouveau.
- Si l'espace enregistrable utilisé (y compris par les messages de bienvenue et les messages vocaux laissés par les appelants) pour la fonction SVM atteint une certaine limite, l'écran vous informe que l'espace d'enregistrement est presque plein et vous entendrez la tonalité de numérotation 3 lorsque vous décrochez.

### Tonalité de numérotation 3



- **Référence d'opération lorsque vous accédez à votre boîte messages**  
Après avoir saisi le numéro de fonction SVM (\*38), les opérations ci-dessous seront disponibles en saisissant les numéros correspondants.

N° d'opération	Utilisation
0	Pour effacer le message de bienvenue normal
1	Pour enregistrer le message de bienvenue normal
2	Pour écouter le message de bienvenue normal
3	Pour écouter des messages vocaux laissés par des appelants
8	Pour programmer un message de bienvenue pour chaque mode service

## 1.6.2 Utiliser la messagerie vocale (Message Vocal Simplifié [SVM] Intégré)

N° d'opération	Utilisation
# 6	Pour laisser un message vocal dans la boîte messages d'un autre poste

### ◆◆ Enregistrer un message de bienvenue normal

#### Pour enregistrer

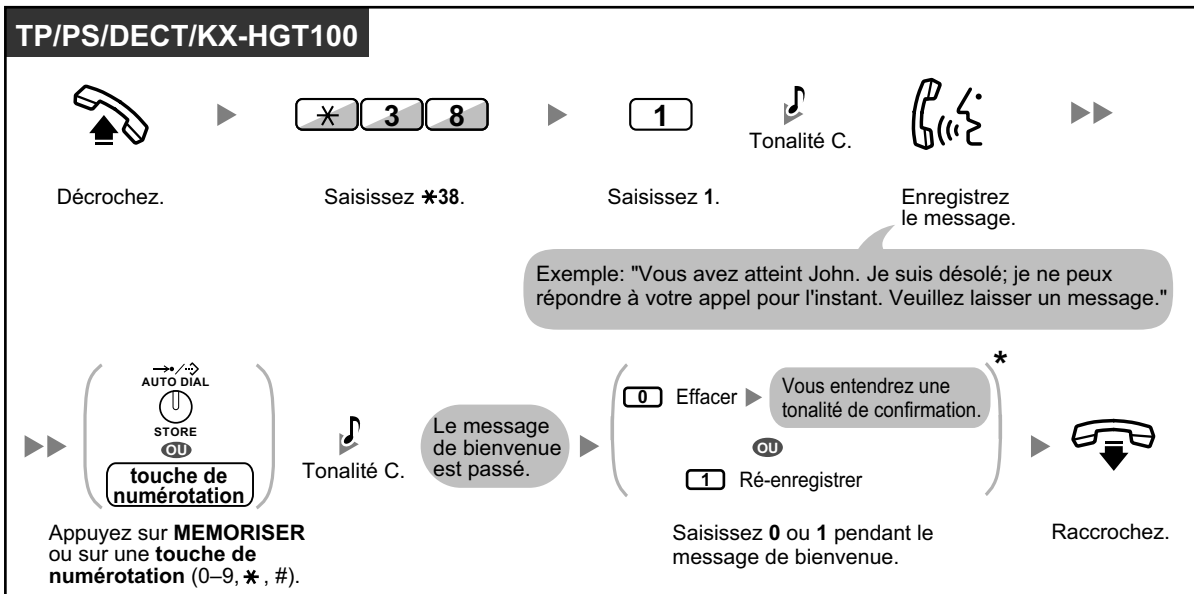

#### Pour écouter

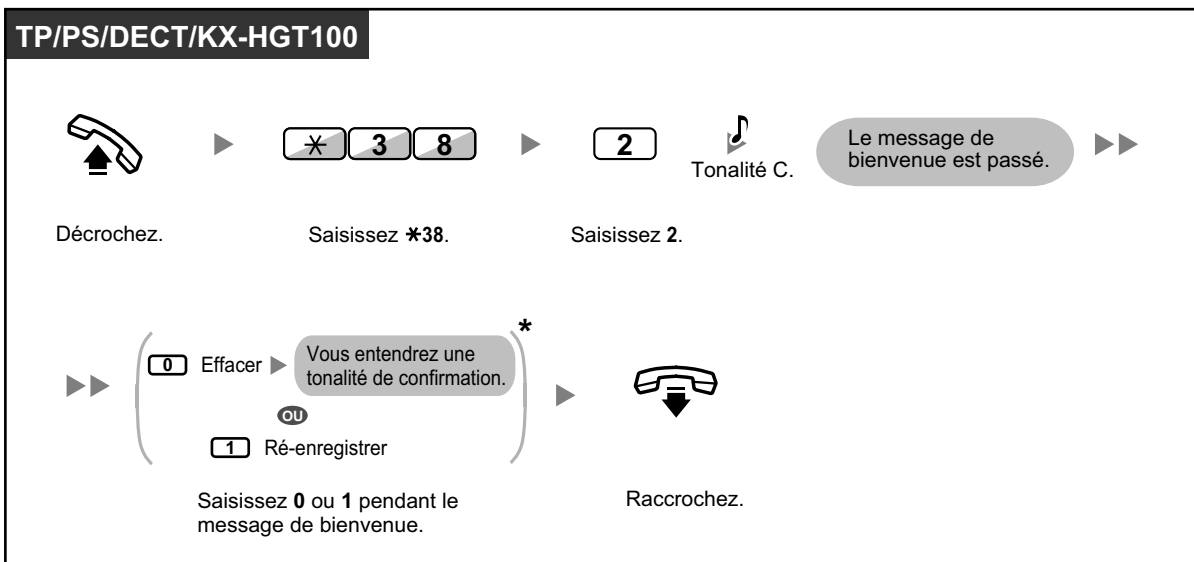

- \* Cette étape peut être omise.



Pour effacer

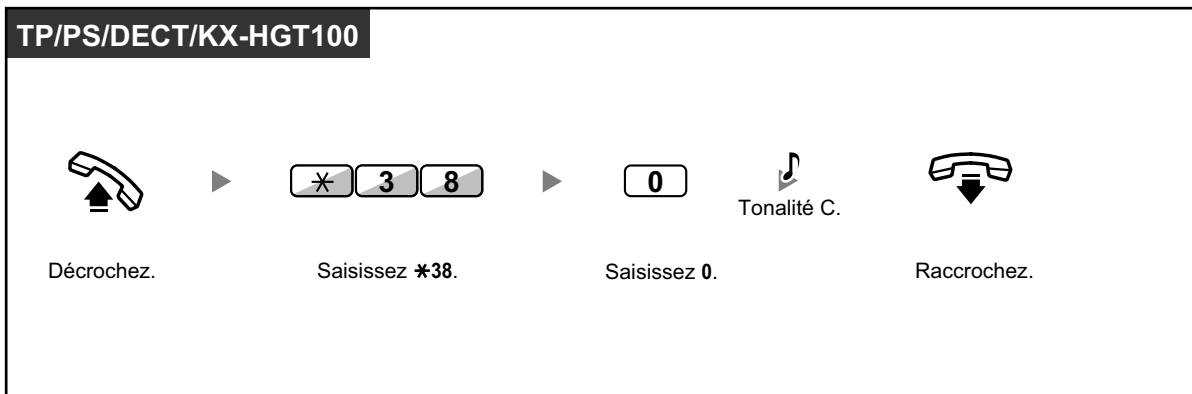

◆◆ Enregistrer un message de bienvenue pour chaque mode service

En plus du message de bienvenue normal, vous pouvez enregistrer un message de bienvenue spécifique pour chaque mode service (jour/déjeuner/pause/nuite).

Pour enregistrer

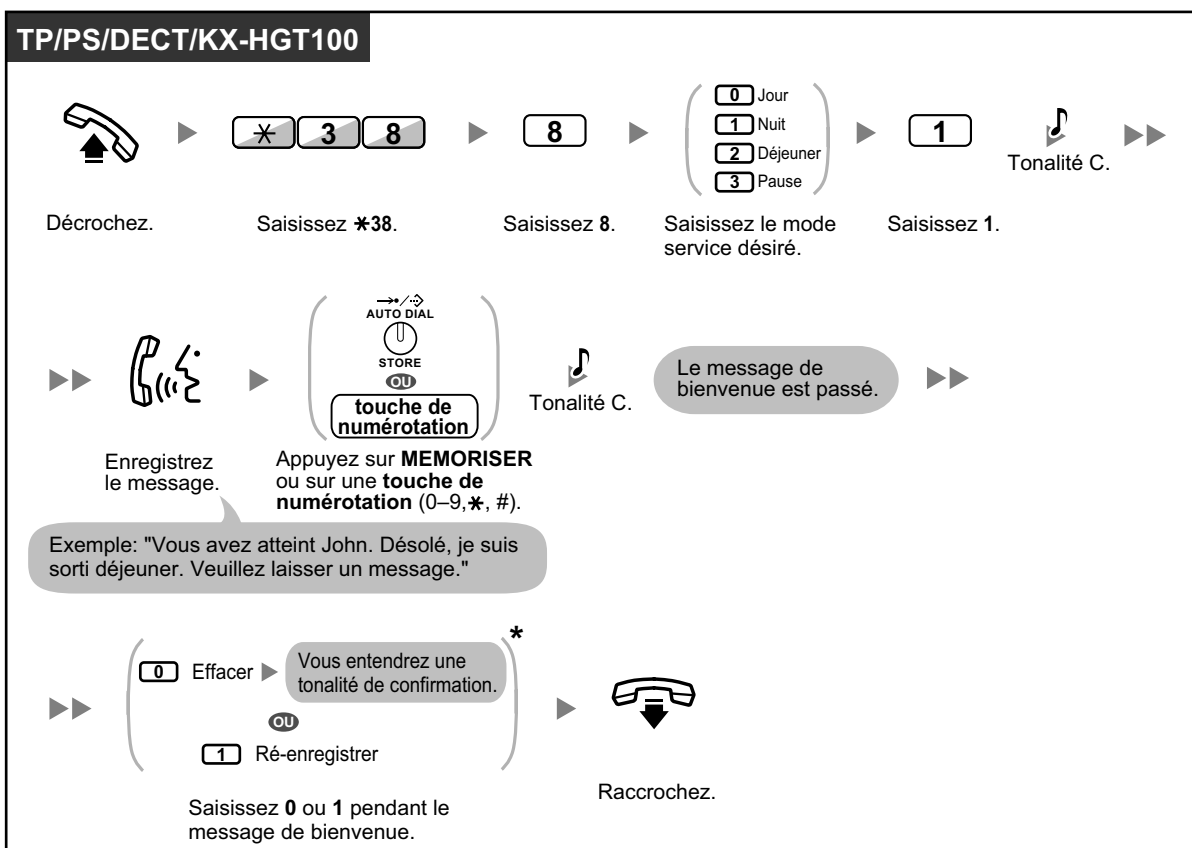

## 1.6.2 Utiliser la messagerie vocale (Message Vocal Simplifié [SVM] Intégré)

### Pour écouter

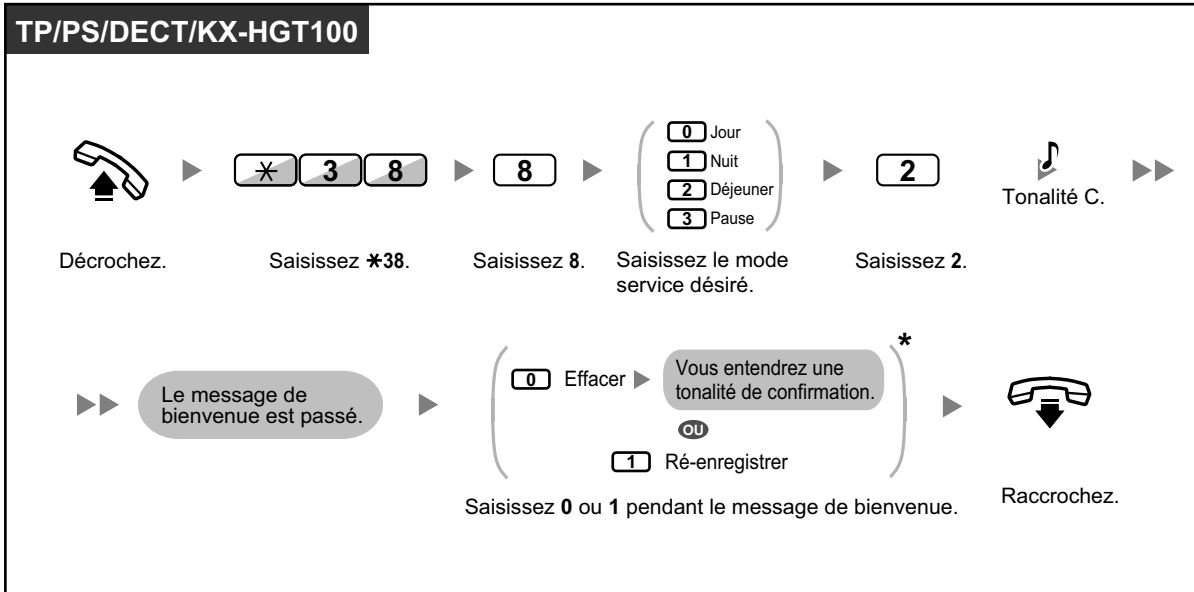

- \* Cette étape peut être omise.

### Pour effacer

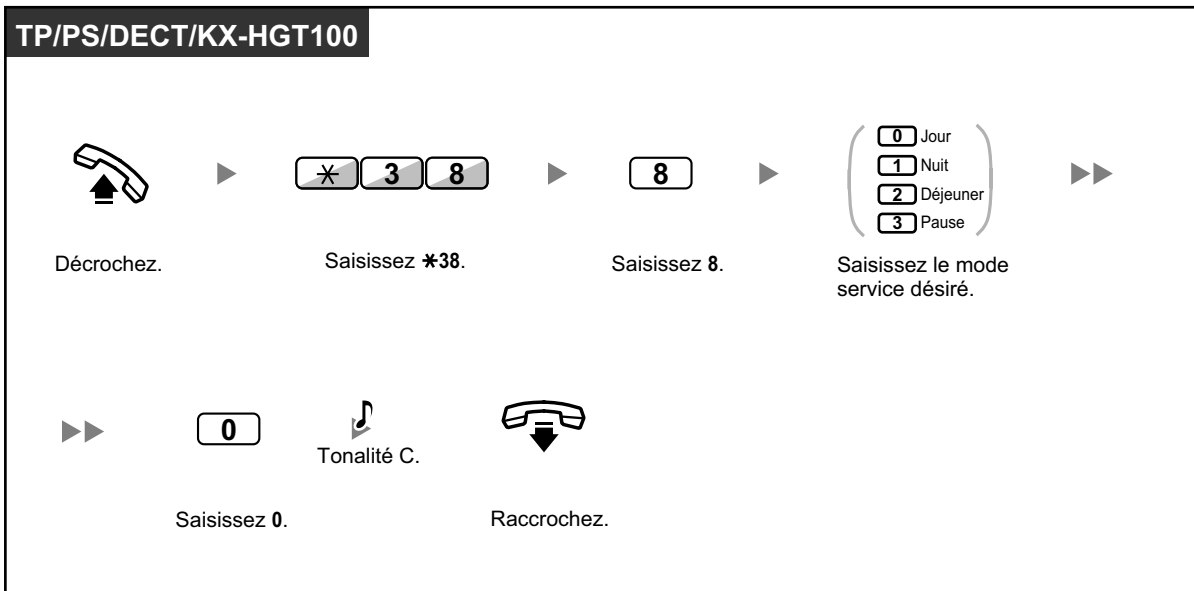

- Si le message de bienvenue pour un certain mode service et le message de bienvenue normal avaient été enregistrés, les appelant s'entendront le message de bienvenue pour ce mode service. Cependant, si aucun message de bienvenue n'avait été enregistré pour un certain mode service, le message de bienvenue normal sera reproduit à la place.

## ◆◆ Réacheminer vos appels vers votre boîte messages

Vous pouvez programmer que les appels entrants soient réacheminés vers votre propre boîte messages pour permettre aux appelants de laisser des messages vocaux lorsque vous ne pouvez pas répondre au téléphone.

### Pour valider/annuler

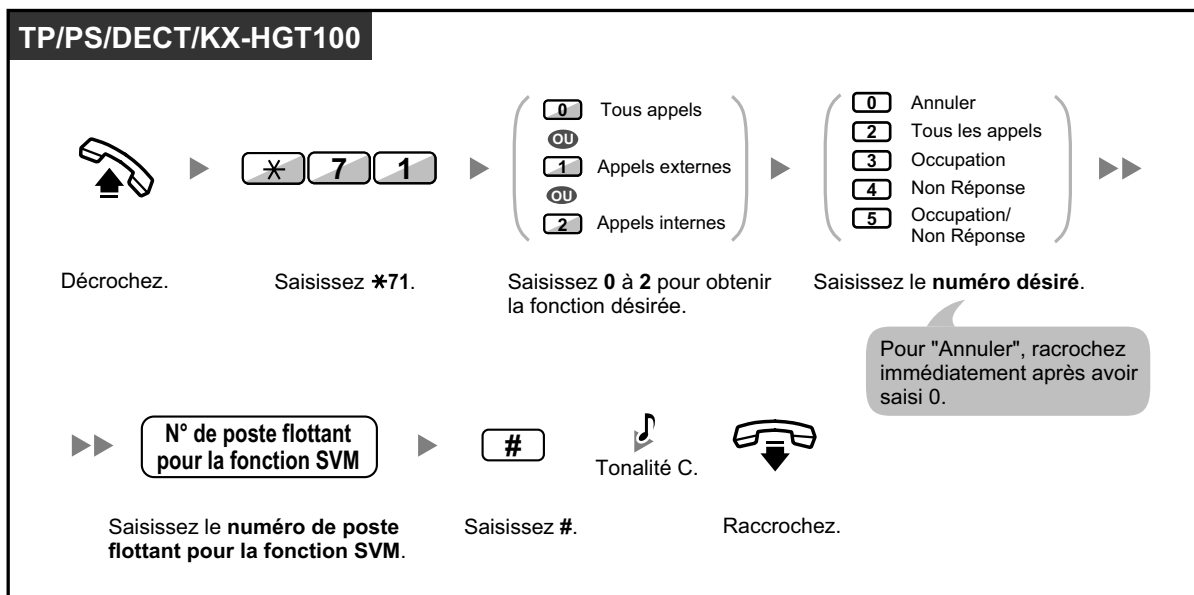

- Le numéro de poste flottant par défaut pour la fonction SVM est 591.

### ◆◆ Laisser des messages vocaux

Si l'utilisateur du poste que vous avez appelé ne peut pas répondre à votre appel et que votre appel est réacheminé à la boîte messages, vous entendrez le message de bienvenue. Ensuite, vous pouvez laisser un message vocal pour ce poste. Il est également possible de laisser un message vocal directement dans la boîte messages d'un poste désiré en suivant les étapes ci-dessous:

#### Pour laisser un message vocal directement dans la boîte messages d'un autre poste

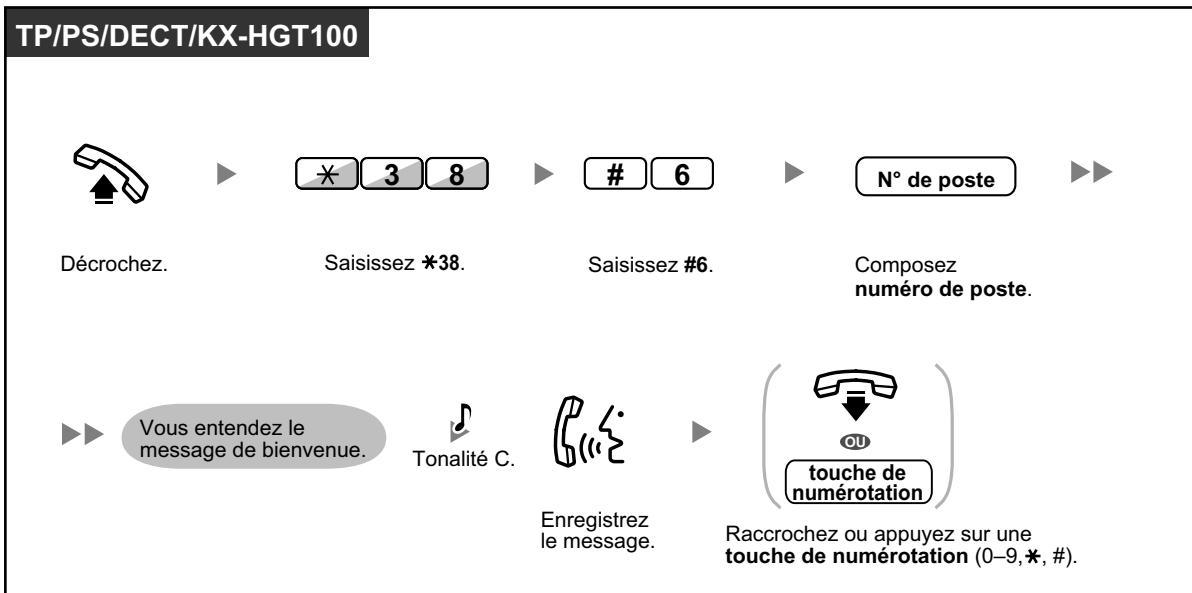

- L'enregistrement du message vocal s'arrêtera, vous entendrez une tonalité de signalisation et l'appel sera déconnecté, dans les cas suivants:
  - a. le temps d'enregistrement des messages vocaux atteint la limite préprogrammée. (par défaut: 120 secondes)
  - b. l'espace d'enregistrement pour la fonction SVM atteint la limite.



- Lorsque vous êtes au téléphone, vous pouvez transférer l'appel directement à la boîte messages d'un poste désiré en mettant temporairement l'appel en attente et en appuyant sur \* 38 + #6 + le numéro du poste désiré. Ceci permet à l'appelant de laisser un message vocal dans la boîte messages du poste désiré.

## ◆◆ Ecouter des messages vocaux laissés par des appelants

Lorsqu'un appelant laisse un message vocal, les informations à propos de cet appelant est également enregistré dans le journal SVM. Le journal SVM peut être visualisé par le biais de l'écran d'un TP ou un DECT en appuyant sur la touche Message.

### Pour écouter des messages vocaux

**TP/DECT**

*A l'état raccroché*



Appuyez sur **MESSAGE** jusqu'à ce que le **journal SVM désiré** apparaisse.

Décrochez.

**TP/PS/DECT/KX-HGT100**

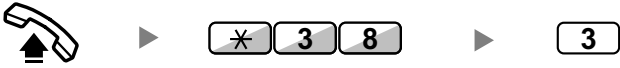

Décrochez.

Saisissez \*38.

Saisissez 3.

**TP/PS/DECT/KX-HGT100**

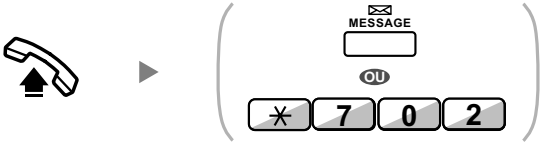

Décrochez.

Appuyez sur **MESSAGE** ou saisissez \*702.

### Pour effacer le message vocal que vous écoutez

**TP/PS/DECT/KX-HGT100**

*En écoutant le message vocal*



Saisissez 3.

Appuyez sur **MEMORISER** ou saisissez 1 pour confirmer.



- Plusieurs opérations sont possibles en saisissant des chiffres pendant que vous écoutez un message vocal enregistré, par le biais d'une des méthodes décrites plus haut. Les options disponibles sont:

### 1.6.2 Utiliser la messagerie vocale (Message Vocal Simplifié [SVM] Intégré)

N° d'opération	Opérations
<b>1</b> / <b>#</b> <b>*</b>	Pour écouter le message vocal depuis le début
<b>2</b>	Pour passer au message vocal suivant
<b>3</b>	Pour effacer le message vocal (Appuyez sur la touche NUMEROTATION AUTO/MEMORISER ou saisissez 1 pour confirmer.)
<b>4</b>	Pour rappeler l'appelant ayant laissé le message vocal **
<b>5</b>	Pour retourner au message vocal précédent
<b>#</b> <b>6</b>	Pour laisser un message vocal directement dans la boîte messages d'un autre poste (Saisissez le numéro de poste désiré.)
<b>#</b> <b>8</b>	Pour écouter votre message de bienvenue et enregistrer un message vocal dans votre propre boîte messages.
<b>#</b> <b>9</b>	Pour terminer l'appel

\*\* Cette opération n'est pas disponible pour le KX-HGT100.

- En outre des informations de l'appelant enregistrées dans le journal des appels, les informations du journal SVM sont enregistrées avec les messages vocaux laissés par les appelants:
  - Le nom de l'appelant
  - Le numéro de téléphone de l'appelant
  - Heure du début de l'enregistrement
  - Etat du message vocal
    - "Nouveau" est affiché pour des messages vocaux n'ayant pas été écoutés.
    - "Ancien" est affiché pour des messages vocaux ayant été écoutés.

Veillez remarquer que les informations affichées à l'écran peuvent varier selon les informations reçues et le type de téléphone utilisé. Uniquement les utilisateurs de TP à écran de 6 lignes peuvent visualiser toutes les informations décrites plus haut.
- Vous pouvez verrouiller l'affichage du journal SVM en utilisant un PIN (numéro d'identification personnel) de poste pour empêcher les autres utilisateurs de visualiser les informations et d'écouter vos messages vocaux (Verrouillage d'affichage). Reportez-vous à "3.1.2 Paramètres du mode Programme utilisateur".
- Si votre téléphone dispose d'une touche Message pour autre poste, vous pouvez accéder à la boîte messages d'un autre poste et écouter les messages vocaux pour ce poste.
- Si un nouveau message vocal a été laissé dans votre boîte messages, vous entendrez la tonalité de numérotation 4 en décrochant. En outre, si votre téléphone dispose d'une touche Message ou un voyant Message/Sonnerie, la touche ou le voyant correspondant s'allumera lorsqu'un message vocal est laissé.

#### Tonalité de numérotation 4



**Pour écouter les messages vocaux lorsque votre écran est verrouillé**

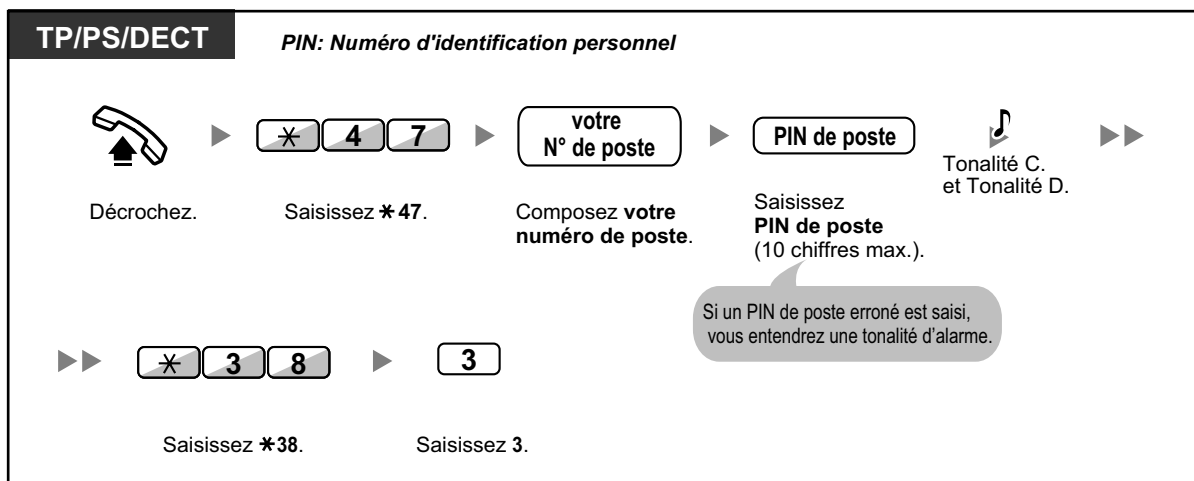

- Lorsque vous appuyez sur la touche Message à l'état raccroché pour écouter les messages vocaux, le verrouillage d'affichage est temporairement désactivé.

**Pour effacer des messages vocaux du journal SVM**

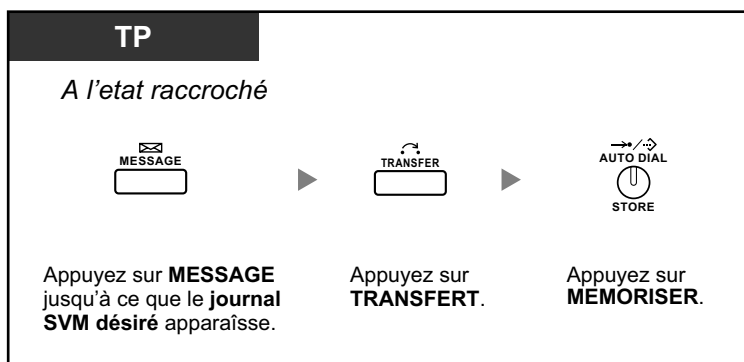

## ◆◆ Accéder à votre boîte messages à partir d'un téléphone externe

Vous pouvez accéder à votre boîte messages à distance et exécuter les opérations de la fonction SVM par le biais d'une ligne externe, comme si vous utilisiez votre propre poste.

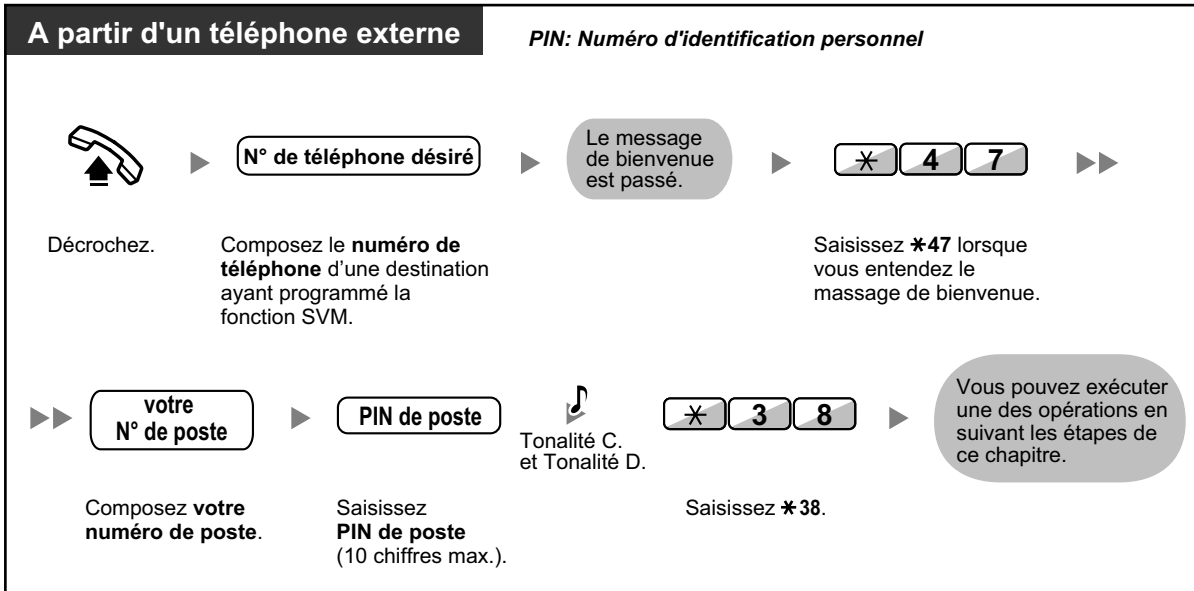

- Si vous entendez une tonalité d'encombrement lorsque vous essayez de laisser un message vocal directement dans la boîte messages d'un autre poste, cette boîte messages n'est pas disponible. Vous pouvez saisir un autre numéro de poste en appuyant sur "\*".
- Lorsque vous accédez à votre boîte messages à partir d'un téléphone externe, vous ne pouvez rappeler les appelants ayant laissés des messages vocaux en appuyant sur 4 en écoutant le message vocal.

## Pour écouter les messages vocaux laissés dans la boîte messages d'un autre poste

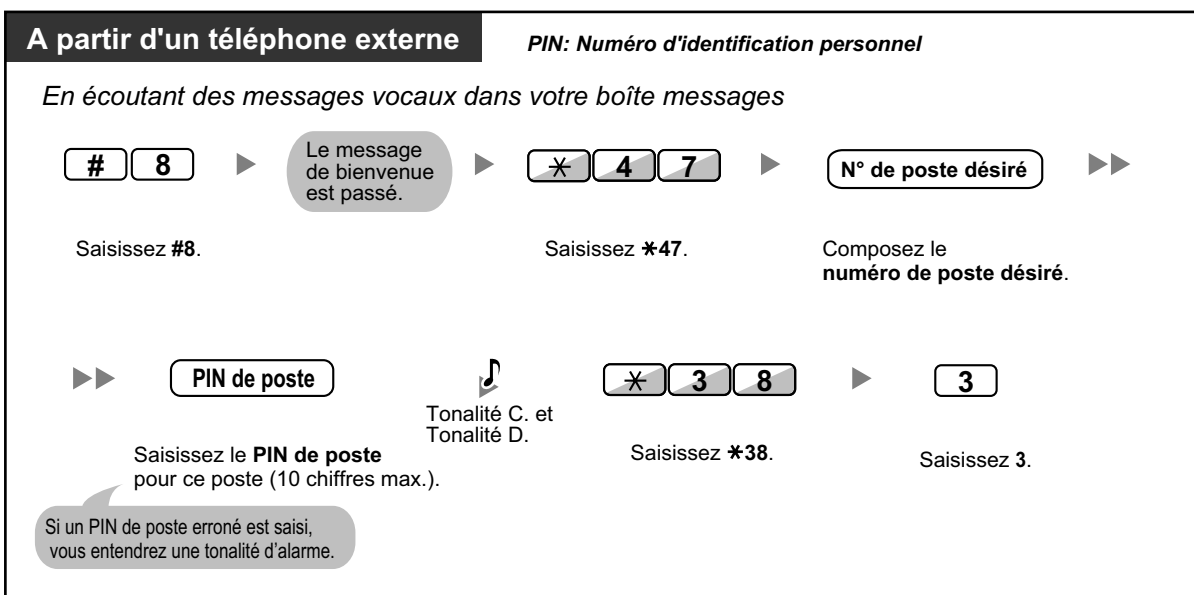



## ◆◆ Accéder à la boîte messages d'un autre poste à partir de votre poste

Vous pouvez accéder à la boîte messages d'un autre poste (par exemple, pour enregistrer un message de bienvenue pour ce poste) en suivant les étapes ci-dessous:

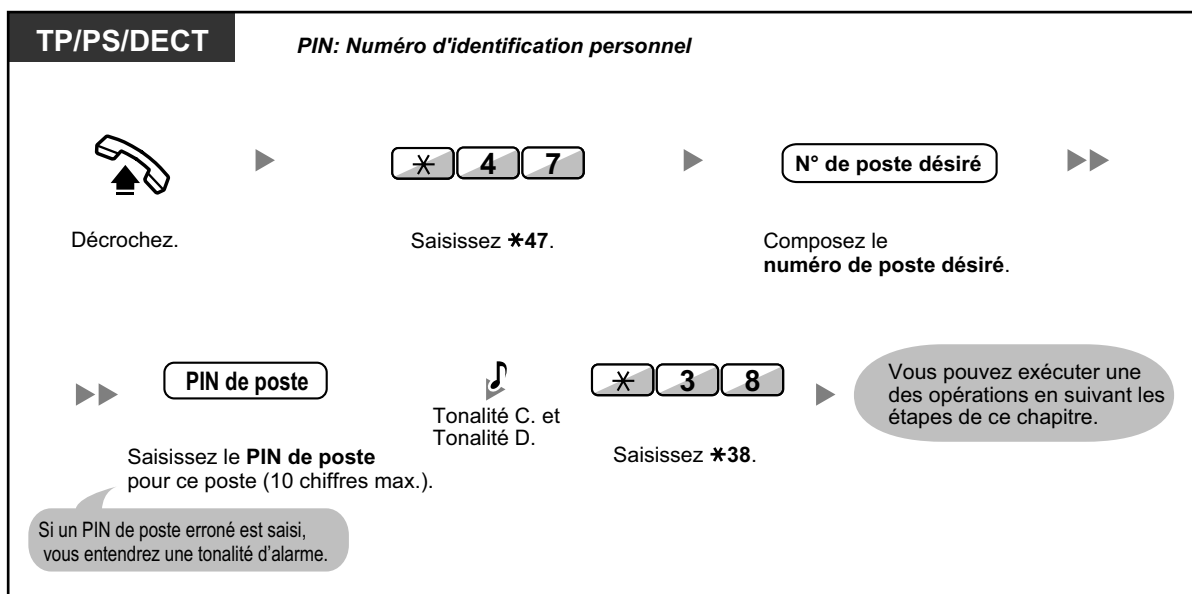

### 1.6.3 Affichage d'un message sur l'écran du téléphone de l'appelant (Message d'absence)

Si le poste appelant est un téléphone propriétaire Panasonic équipé d'un écran, il peut recevoir un message l'informant de la raison de votre absence. Vous disposez de huit messages pré-programmés et un message personnel (16 caractères). Le message sélectionné est affiché à l'écran de votre téléphone.

N° de message	Message (Exemple)
1	Will Return Soon
2	Gone Home
3	At Ext %%% (Je suis au %%%) (Numérode poste)
4	Back at %:% (Heure:Minute)
5	Out until %/% (Mois/Jour)
6	In a Meeting
7	
8	
9	Un message attribué à chaque poste. (Message d'absence personnel)

**Pour valider**

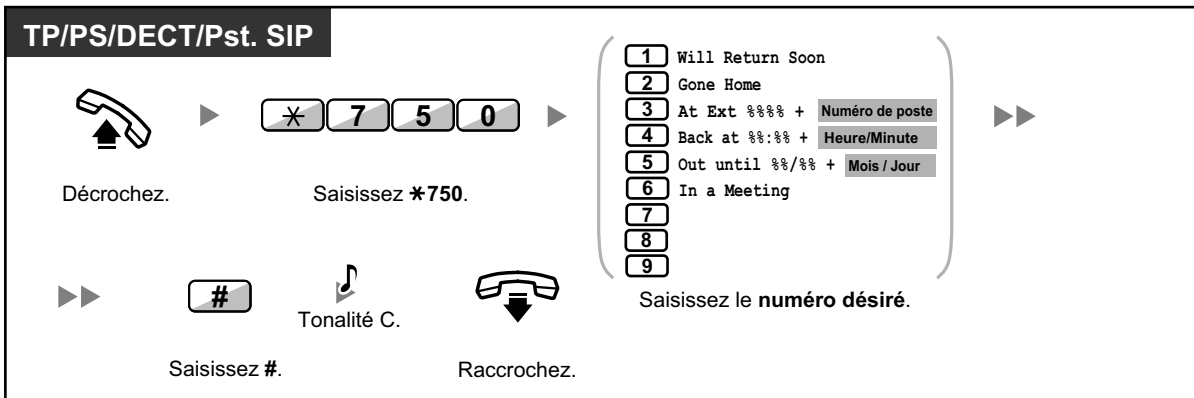

**Pour annuler**

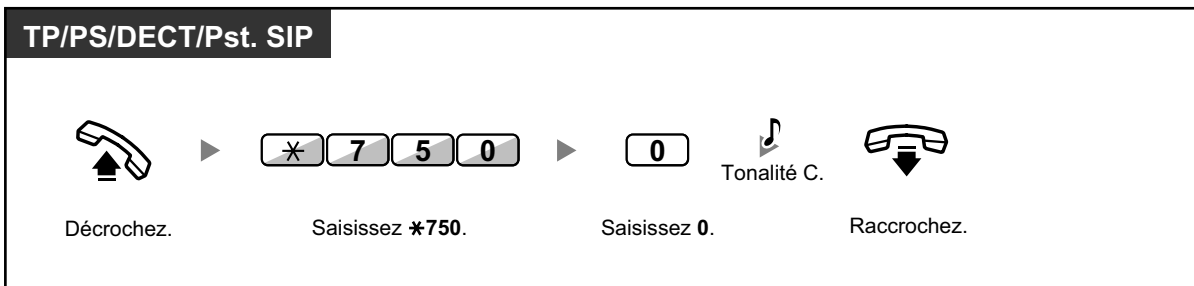

### 1.6.3 Affichage d'un message sur l'écran du téléphone de l'appelant (Message d'absence)

---



- Saisissez la valeur souhaitée à la place des "%". Vous devez saisir le nombre correct de caractères, représenté par "%" en utilisant 0 à 9 ou ✕.
- Il est possible de changer les messages préprogrammés par le biais de la programmation système.
- Pour créer votre message personnel (Message no. 9), reportez-vous à "3.1.2 Paramètres du mode Programme utilisateur".

## 1.6.4 Interdire à d'autres personnes d'utiliser votre téléphone (Verrouillage de la numérotation poste)

Vous pouvez verrouiller votre poste pour que d'autres utilisateurs ne puissent faire des appels externes non autorisés.

Cette fonction est également appelée Verrouillage électronique de poste.

### Pour verrouiller

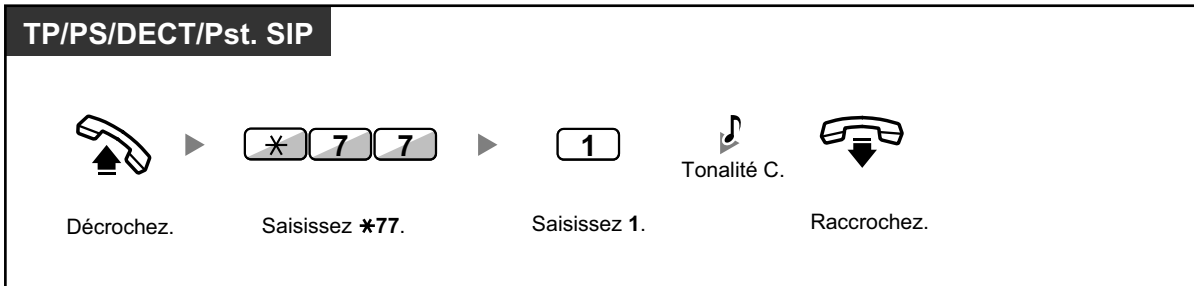

### Pour déverrouiller

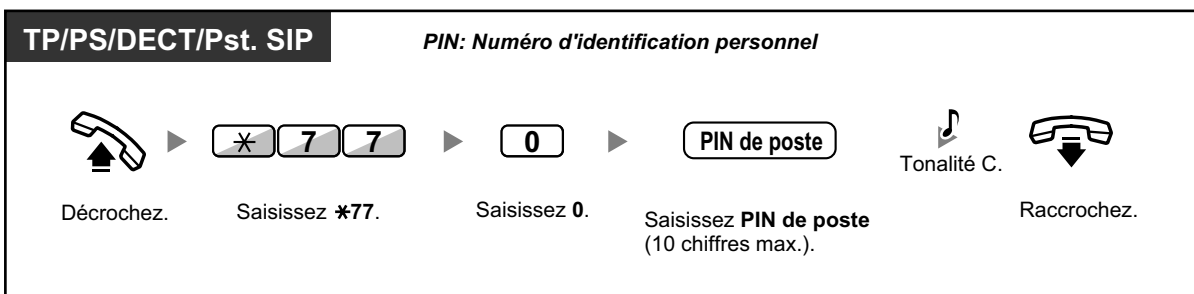

- Si vous avez oublié le PIN de poste ou que vous ne parvenez pas à déverrouiller votre poste, consultez le gestionnaire. Il peut effacer le PIN de votre poste. Ensuite, vous pouvez saisir un nouveau PIN et déverrouiller votre poste.
- Lorsque votre poste est verrouillé, il ne pourra pas exécuter les fonctions suivantes:
  - Effectuer des appels externes
  - Modifier la destination de renvoi d'appels
- Si vous ne déterminez pas de PIN de poste, vous ne pourrez pas verrouiller ou déverrouiller votre poste.

### Pour faire un appel externe lorsque votre poste est verrouillé

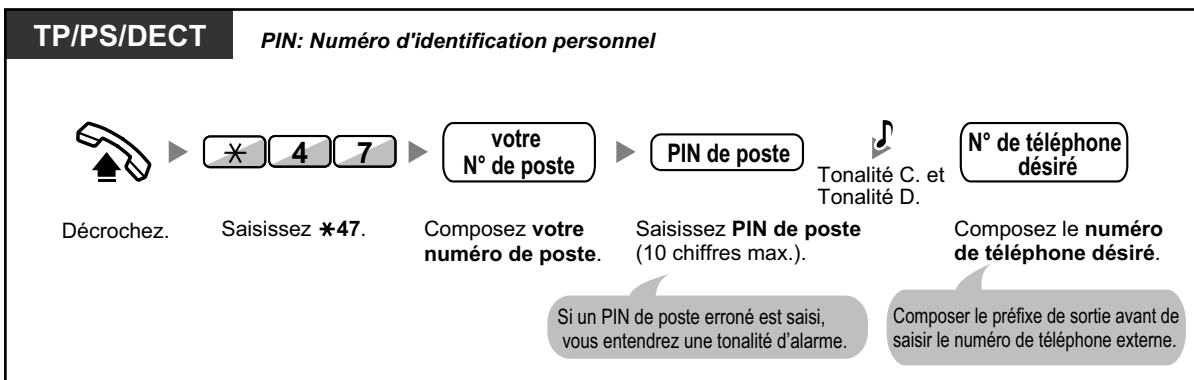

#### 1.6.4 Interdire à d'autres personnes d'utiliser votre téléphone (Verrouillage de la numérotation poste)

---



- Après avoir fait un appel externe, le verrouillage de la numérotation poste est réactivé automatiquement.

# 1.7 Appel général/Réponse à un appel général

## 1.7.1 Appel général

- ♦♦ Appel général de groupe
- ♦♦ Effectuer un appel général et le transférer ensuite

### ♦♦ Appel général de groupe

Vous pouvez lancer des annonces vocales vers des téléphones propriétaires et/ou simultanément vers des haut-parleurs externes du groupe préprogrammé.

#### Pour lancer un appel général

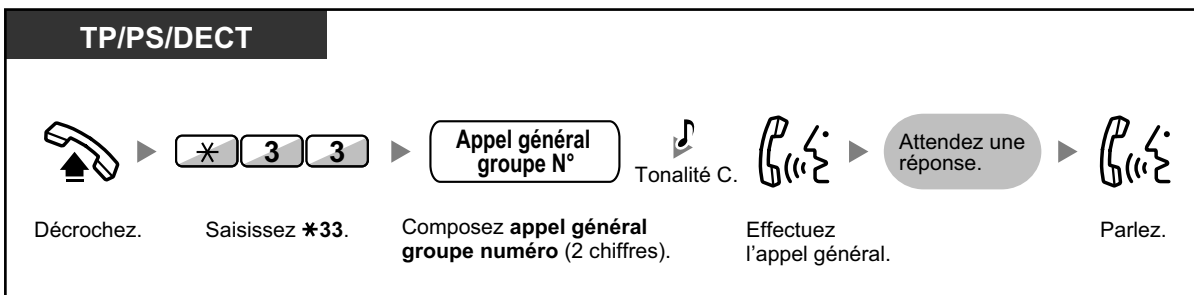

- Lorsque le groupe vers lequel vous avez lancé l'appel général est déjà utilisé pour un appel général, vous entendrez une tonalité d'occupation.

### ♦♦ Effectuer un appel général et le transférer ensuite

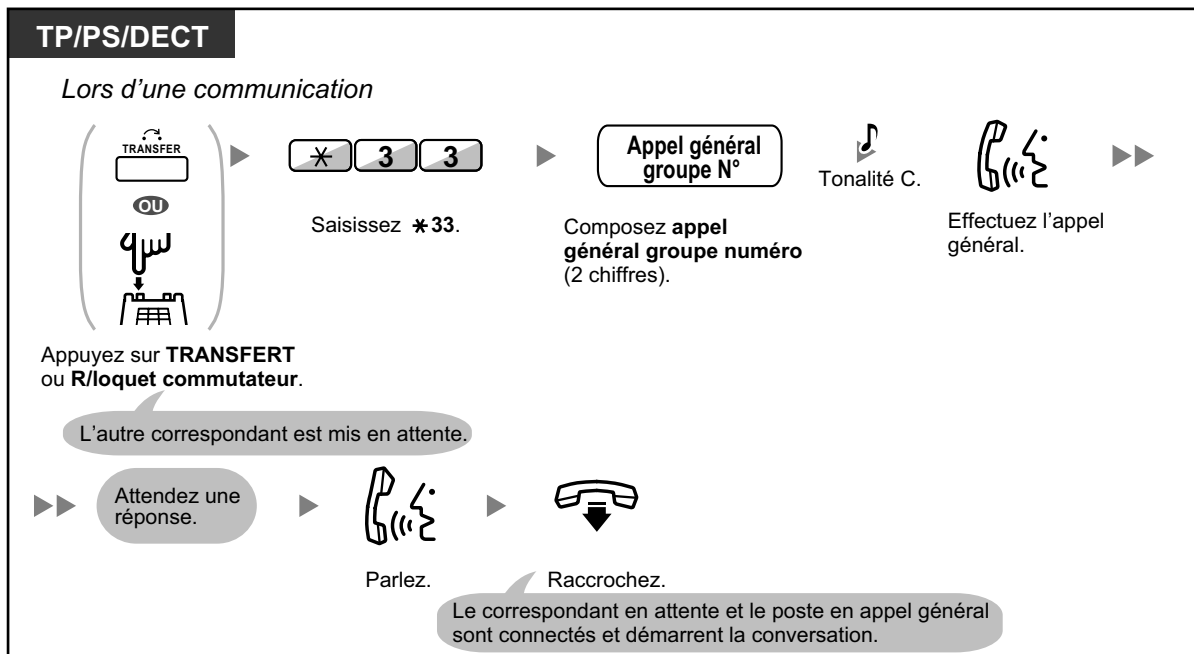



- Lorsque vous raccrochez, le correspondant peut parler à la personne qui répond à l'appel général.

## 1.7.2 Répondre/Refuser un appel général

### Pour répondre

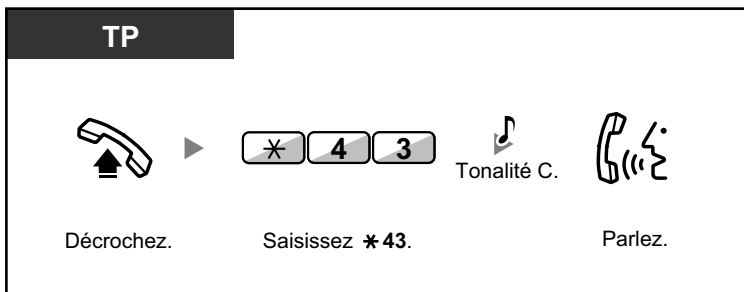

### Pour autoriser/refuser un appel général (Refus d'appel général)

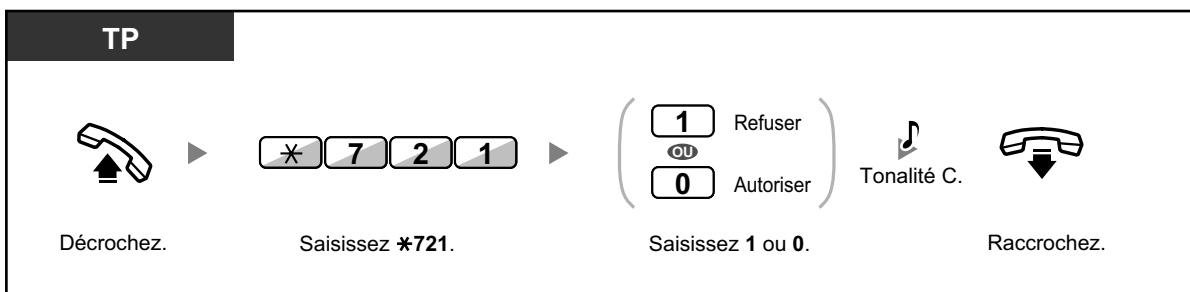

- Les postes suivants ne peuvent pas recevoir d'appels généraux:
  - Portabilité Poste
  - Poste simple
  - Téléphone propriétaire en sonnerie ou occupé
  - Téléphone propriétaire en mode Refus d'appel général
  - Téléphone propriétaire en mode NPD
- La programmation système pourrait être nécessaire pour certains utilisateurs de TP-IP pour recevoir des signalisations d'appel général.
- Vous pouvez répondre à un appel général destiné à votre groupe, même si cet appel général n'est pas diffusé sur votre poste.



## 1.7.3 Faire un appel au groupe de conférence

Vous pouvez appeler plusieurs interlocuteurs désignés comme membres d'un groupe (groupe de conférence) et établir ainsi une conversation à interlocuteurs multiples. Vous pouvez faire un appel au groupe de conférence sur des postes ou des lignes externes (y compris des lignes analogiques). Les deux modes suivants existent:

- **Mode Conférence:** les correspondants appelés peuvent se joindre automatiquement à la conversation. (◆◆ Mode Conférence)
- **Mode Diffusion:** les correspondants appelés peuvent entendre l'annonce vocale de l'appelant et peuvent ensuite être autorisés par l'appelant à se joindre à la conversation. (◆◆ Mode Diffusion)



- Si vous composez le numéro d'un groupe de conférence déjà utilisé pour une autre conversation, vous entendrez une tonalité d'occupation et vous ne pourrez pas établir de conversation à plusieurs.
- Si vous ne saisissez pas les lignes externes libres nécessaires pour tous les membres désignés dans un groupe de conférence, vous entendrez une tonalité d'encombrement et vous ne pourrez pas engager d'appel conférence du groupe.
- Lorsque vous faites un appel au groupe de conférence destiné à un correspondant externe, le numéro CLIP correspondant à cet appel sera celui que vous sélectionnez pour appeler une ligne externe. Reportez-vous à "1.8.4 Afficher votre numéro de téléphone de l'appelé et de l'appelant (Présentation d'identité du demandeur/ demandé [CLIP/COLP])".

### ◆◆ Mode Conférence

Si vous sélectionnez ce mode par programmation de système, les correspondants appelés peuvent se joindre à la conversation tout simplement en décrochant. L'appelant peut mettre fin à la conversation avec un correspondant individuel en mode manuel.

#### Faire ou répondre à un appel au groupe de conférence (pour un poste ou une ligne externe)

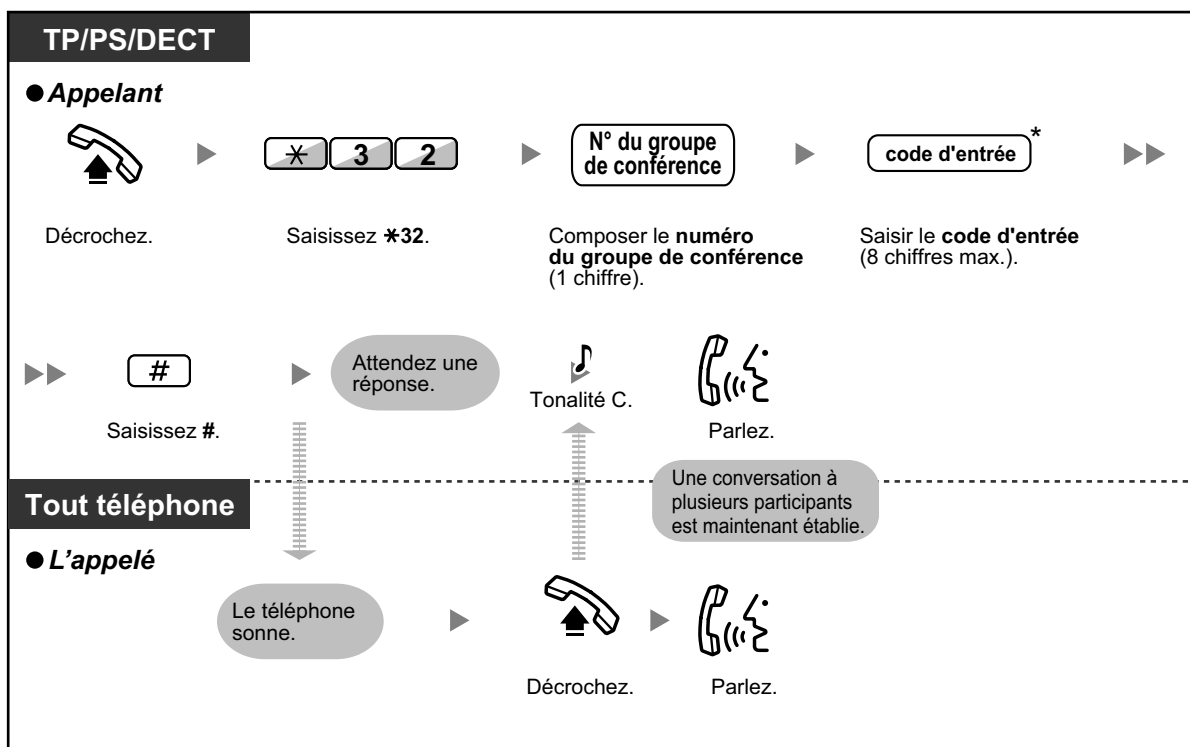

### 1.7.3 Faire un appel au groupe de conférence



- \* Si vous ne saisissez pas un code d'entrée lorsque vous faites un appel au groupe de conférence, les postes/téléphones externes peuvent se joindre à la conversation sans avoir à saisir de code d'entrée.
- Les codes d'entrée peuvent être constitués des chiffres de "0" à "9". Lorsque "×" est utilisé pour un code d'entrée, personne ne peut joindre une conversation qui est déjà en cours. Reportez-vous à "◆◆ Joindre après délai d'attente" pour plus de détails.
- Une conversation peut être établie avec un maximum de 8 correspondants (y compris l'appelant).
- Avec des TP et des postes DECT KX-WT125/KX-TCA175/KX-TCA275/KX-TCA185/KX-TCA285/KX-TCA385, vous pouvez répondre automatiquement aux appels d'un groupe de conférence, sans décrocher. Ce mode est sélectionné à l'aide de la programmation système.
- Si vous utilisez un poste simple (PS), l'appelant ne peut qu'initier un appel au groupe de conférence, mais il ne peut pas contrôler manuellement l'état des parties appelées.

#### ◆ Pour un appelant

##### Pour terminer une conversation avec un correspondant spécifique

**TP/DECT**

*Lors d'une communication*

- **Pour terminer une conversation avec un correspondant spécifique**

  
(SDP)

Appuyez sur **SDP**.

- **Pour terminer la conversation avec le correspondant l'ayant rejoint en dernier**

  
TRANSFER

Appuyez sur **TRANSFERT**.

- **Pour déconnecter de l'appel au groupe de conférence la personne qui s'est jointe en dernier à la conversation**

  
R  
FLASH/  
RECALL

Appuyez sur **R (FLASH)/RENUMEROTATION**.



- Dans ce cas, la touche R (FLASH)/RENUMEROTATION doit être configurée en mode Flashing/Rénumérotation par le biais de la programmation système.

#### ◆◆ Mode Diffusion

Si ce mode est sélectionné par programmation système, l'appelant peut appeler plusieurs correspondants dans un groupe de conférence et faire une annonce vocale. Vous pouvez également établir une conversation à plusieurs avec les correspondants appelés. Cette conversation pourra être entendue par les autres appelés.

Les correspondants appelés peuvent écouter l'annonce en décrochant simplement. Ils peuvent envoyer une tonalité de signalisation s'ils veulent se joindre à la conversation.

### Faire ou répondre à un appel au groupe de conférence (pour un poste ou une ligne externe)

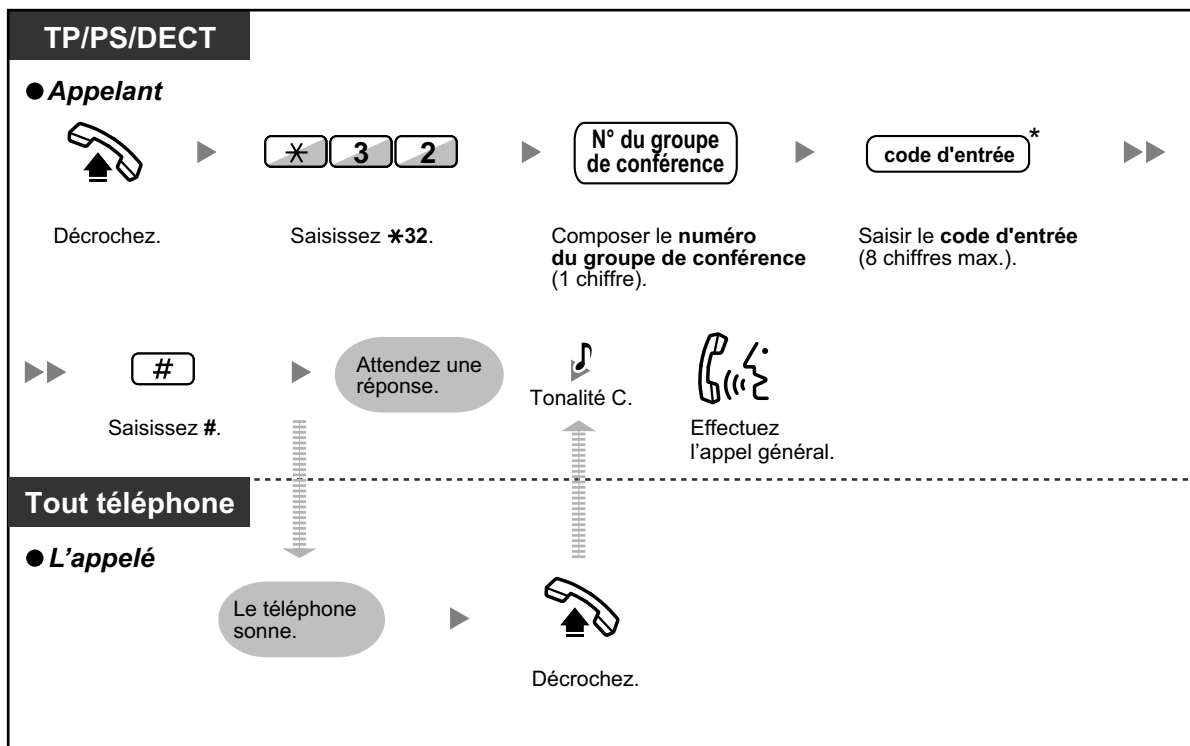

- \* Si vous ne saisissez pas un code d'entrée lorsque vous faites un appel au groupe de conférence, les postes/téléphones externes peuvent se joindre à la conversation sans avoir à saisir de code d'entrée.
- Les codes d'entrée peuvent être constitués des chiffres de "0" à "9". Lorsque "\*" est utilisé pour un code d'entrée, personne ne peut joindre une conversation qui est déjà en cours. Reportez-vous à "◆◆ Joindre après délai d'attente" pour plus de détails.
- Avec des TP et des postes DECT KX-WT125/KX-TCA175/KX-TCA275/KX-TCA185/KX-TCA285/KX-TCA385, vous pouvez répondre automatiquement aux appels d'un groupe de conférence, sans décrocher. Ce mode est sélectionné à l'aide de la programmation système.
- Si vous utilisez un poste simple (PS), l'appelant ne peut qu'initier un appel au groupe de conférence, mais il ne peut pas contrôler manuellement l'état des parties appelées.

#### ◆ Pour un appelant

#### Pour faire une conversation avec un correspondant spécifique

**TP/DECT**

*Lors d'une annonce*

  
(SDP)

Appuyez sur **SDP**.

#### Pour faire une conversation avec un correspondant dans l'ordre prédéfini du groupe

**TP/DECT**

*Lors d'une annonce*





Appuyez sur **CONFERENCE**.

#### Pour terminer une conversation avec un correspondant spécifique

**TP/DECT**

*Lors d'une communication*

- **Pour terminer une conversation avec un correspondant spécifique**  
  
(SDP)  
Appuyez sur **SDP**.
- **Pour terminer la conversation avec le correspondant l'ayant rejoint en dernier**  
  
Appuyez sur **TRANSFERT**.
- **Pour déconnecter de l'appel au groupe de conférence la personne qui s'est jointe en dernier à la conversation**  
  
Appuyez sur **R (FLASH)/RENUMEROTATION**.



- Dans ce cas, la touche R (FLASH)/RENUMEROTATION doit être configurée en mode Flashing/Rénumérotation par le biais de la programmation système.

### ◆ Pour le poste appelé

Pour envoyer une tonalité de signalisation à l'appelant et rejoindre une conversation

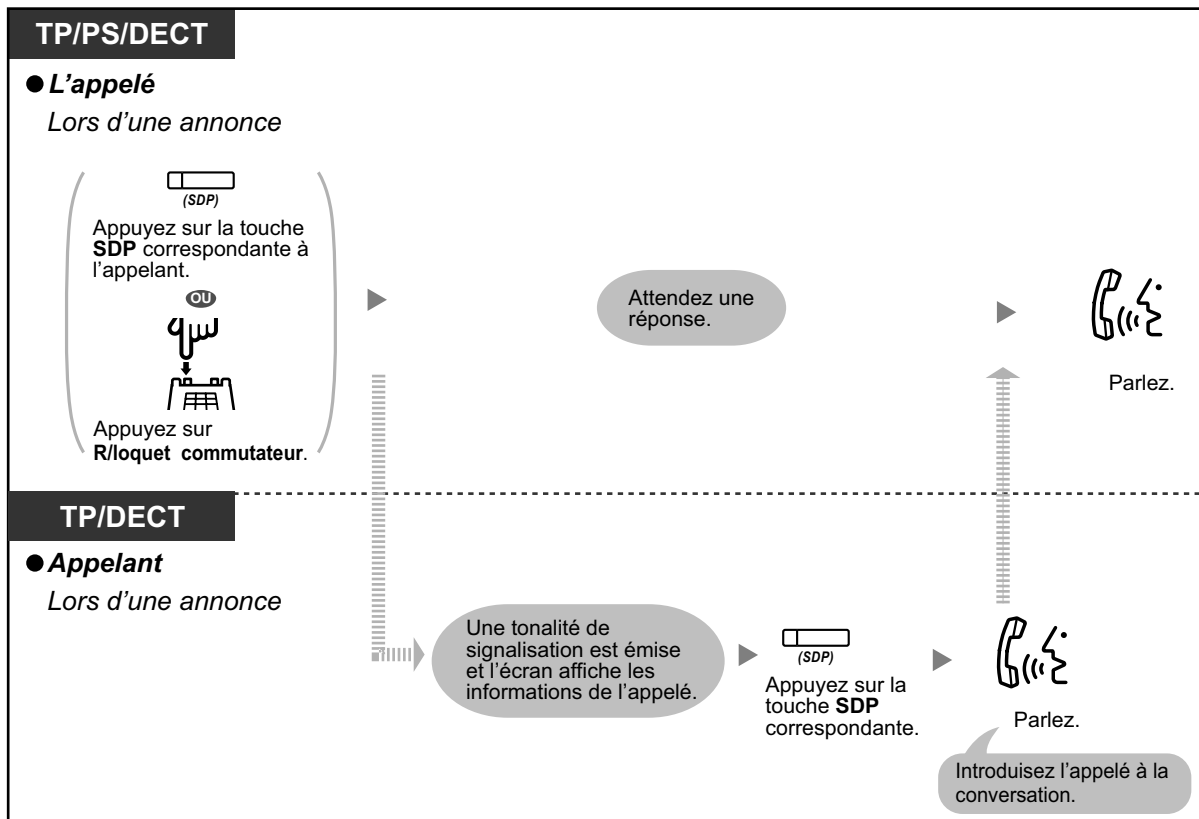

- Un maximum de 32 correspondants (appelant inclus) peut se joindre à la conférence. Cependant, seul un maximum de 8 correspondants (appelant inclus) peut se joindre à la conversation. Les autres correspondants peuvent seulement écouter l'annonce ou la conversation.



- **Push-to-Talk**  
Si le mode Diffusion et ce mode sont tous deux sélectionnés à travers la programmation système, les utilisateurs de poste appelés peuvent se joindre à la conversation en appuyant sur la touche de numérotation (0–9, \*, #) pendant l'annonce vocale.

L'appelant peut créer un système d'appel général sans fil avec DECT. Tous les utilisateurs de poste DECT appelés entendront l'annonce vocale. Après quoi, tout utilisateur peut répondre en appuyant sur la touche de numérotation et leur réponse sera entendue par toutes les parties appelées.

### ◆◆ Joindre après délai d'attente

Les postes ou téléphones externes peuvent se joindre à une conversation à plusieurs qui a déjà commencé en utilisant cette fonction. Par exemple, si les membres du groupe de conférence ne répondent pas lorsqu'un appel au groupe de conférence est fait, ils peuvent se joindre à la conversation à plusieurs plus tard, en utilisant cette fonction. Ils peuvent se joindre à la conversation à partir d'un téléphone externe (ligne TIE ou DISA) ou à partir de postes (postes SIP compris). Cette fonctionnalité est disponible pour les deux modes: Conférence et Diffusion.

### 1.7.3 Faire un appel au groupe de conférence

Pour des raisons de sécurité, vous pouvez spécifier un code particulier d'entrée à l'appel de groupe de conférence. Pour se joindre à la conversation, les postes ou téléphones extérieurs doivent saisir le même code d'entrée. Par conséquent, vous devez communiquer ce code d'entrée à l'avance à tous les correspondants à inclure dans la conversation.

#### ◆ Pour un poste entamant une conversation

##### Faire un appel conférence du groupe avec un code d'entrée

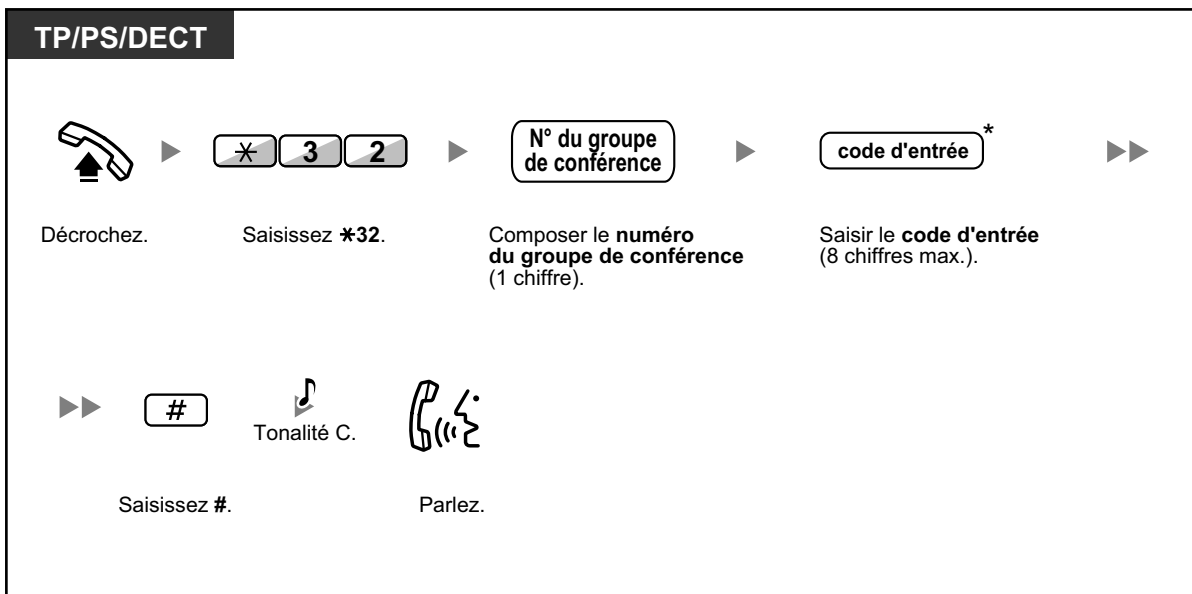

## ◆ Pour un poste se joignant à une conversation

### Se joindre à une conversation avec un code d'entrée

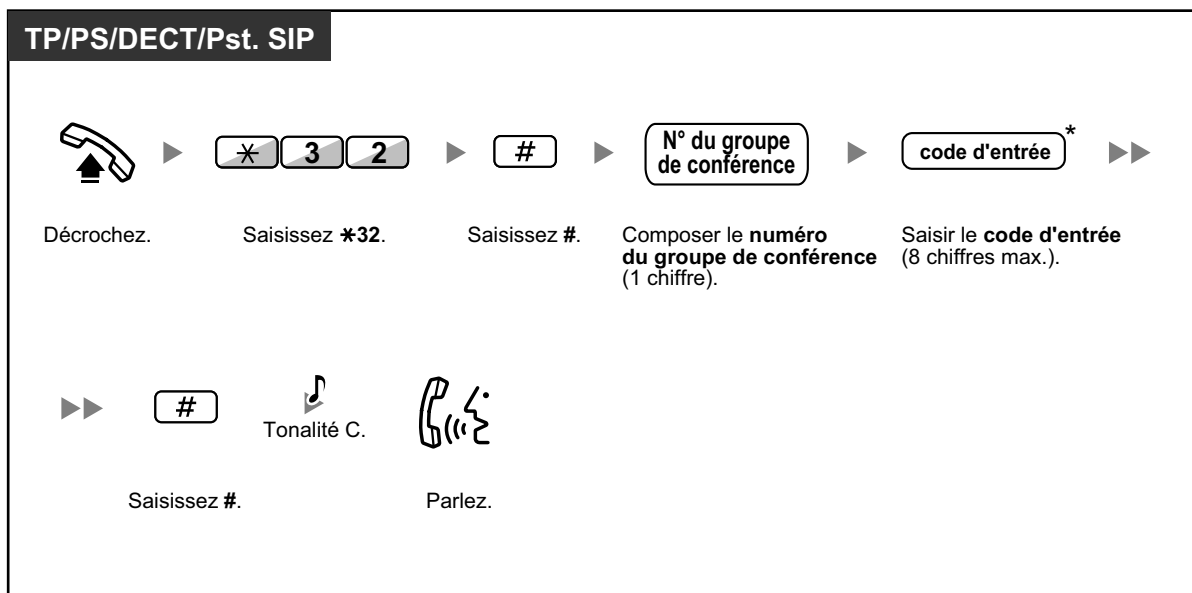

- \* Si vous ne saisissez pas un code d'entrée lorsque vous faites un appel au groupe de conférence, les postes/téléphones externes peuvent se joindre à la conversation sans avoir à saisir de code d'entrée.
- Les codes d'entrée peuvent être constitués des chiffres de "0" à "9". Lorsque "\*" est utilisé pour un code d'entrée, personne ne peut joindre une conversation qui est déjà en cours.
- Lorsque vous utilisez un téléphone externe (ligne TIE ou DISA), vous pouvez vous joindre à la conversation en accédant à votre poste en utilisant la fonction de Portabilité CS.
- Les postes ou téléphones externes ne peuvent utiliser cette fonction pour se joindre à la conversation que si l'appel au groupe de conférence a déjà été établi entre le poste à l'origine de la conversation et au moins un membre.
- Pour se joindre à une conversation qui est déjà en cours, les postes/téléphones externes doivent utiliser un poste libre sans appels en attente.
- Si une conversation a atteint le nombre maximal de participants, cette fonction ne peut pas être utilisée pour se joindre à la conversation.



### • Ouvrir un Appel au Groupe de Conférence en utilisant la fonction de Réponse mains-libres

Si la fonction de Réponse mains-libres est activée avec au moins un membre du groupe de conférence, il est possible de répondre automatiquement à l'appel et la conversation commence avec un seul participant (l'appelant). Ensuite, jusqu'à 6 participants peuvent utiliser la fonction Joindre après délai d'attente pour se joindre à la conversation.

## 1.8 Paramétrage de votre téléphone selon vos besoins

### 1.8.1 Programmation de l'alarme (Rappel de rendez-vous)

Vous pouvez entendre une alarme sur votre téléphone pour vous rappeler une réunion, un rendez-vous ou même en tant qu'appel de réveil. L'alarme peut être programmée pour survenir à une occasion unique ou quotidiennement (chaque jour jusqu'à son annulation) à un instant prédéfini. Lorsque vous décrochez pour répondre, vous entendrez une tonalité de numérotation spéciale ou un message enregistré.

#### Pour valider

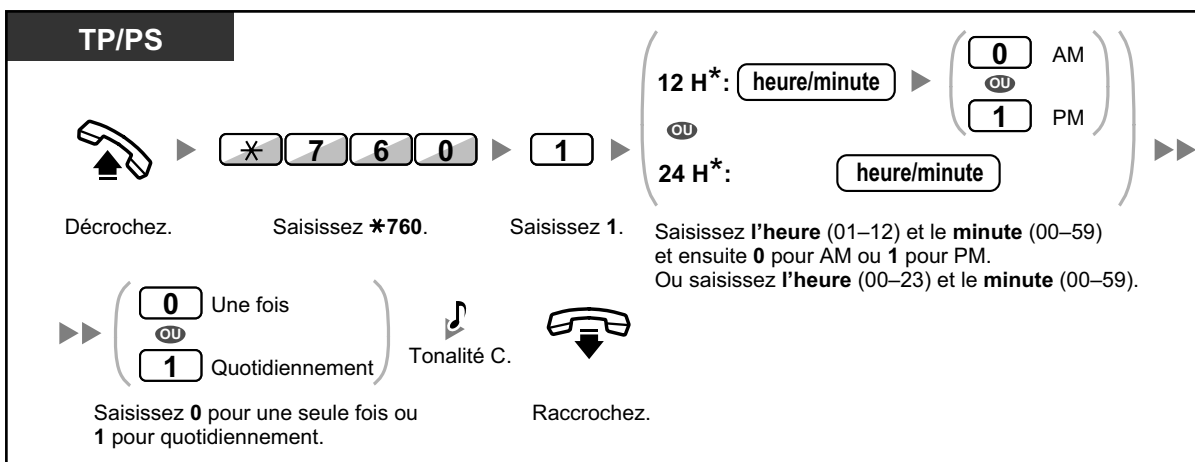

- \* Saisissez l'heure au format attribué à votre PBX (12 heures ou 24 heures).

#### Pour annuler

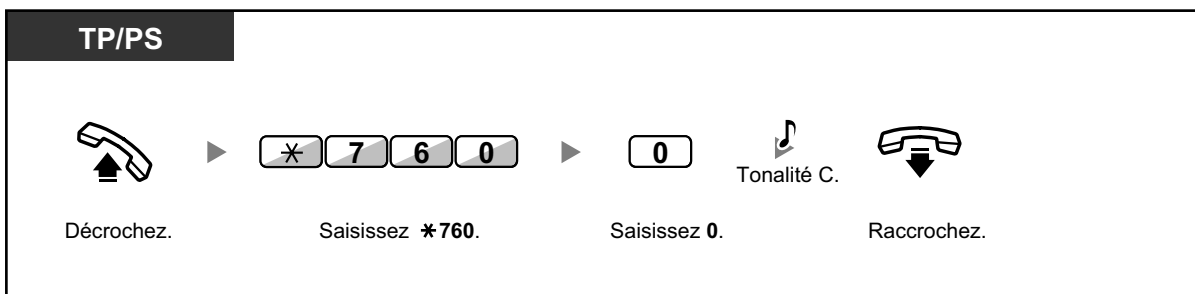



### Pour arrêter ou répondre à l'appel de l'alarme



### Pour confirmer



- Vous pouvez également confirmer le Rappel de rendez-vous en utilisant la touche polyvalente.
- L'alarme continue à sonner pendant un nombre programmé de secondes.
- **Lorsque vous recevez un appel entrant lors de l'appel d'alarme**, la sonnerie démarrera après la fin de l'appel d'alarme.
- **Si vous êtes en communication à l'heure programmée de l'alarme**, l'appel d'alarme sera lancé lorsque vous terminez votre conversation.

## 1.8.2 Refus d'appels entrants (Ne Pas Déranger [NPD])

- ◆◆ Ne Pas Déranger (NPD)
- ◆◆ Basculer l'état RNV/NPD par touche fixe RNV/NPD

### ◆◆ Ne Pas Déranger (NPD)

Vous pouvez activer cette fonction pour empêcher les appels entrants de sonner sur votre poste. Cela peut être utile, par exemple lorsque vous êtes en réunion ou occupé.

#### Pour valider/annuler

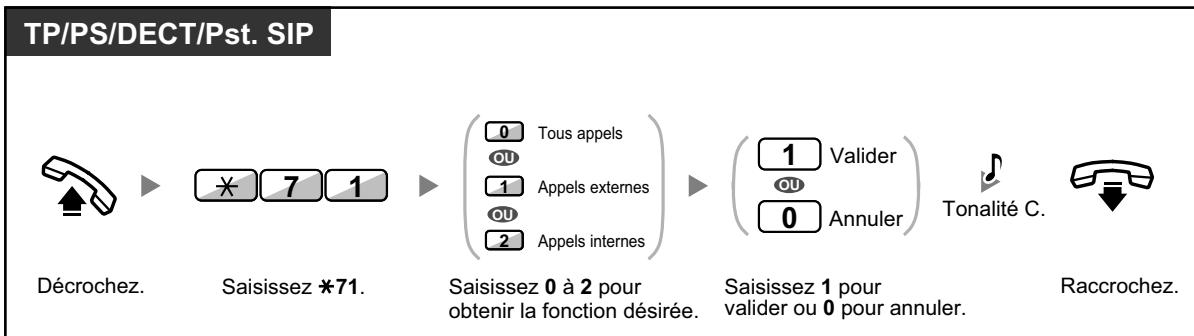

- Lorsque vous utilisez un téléphone propriétaire, vous pouvez activer ou désactiver la fonction Ne pas déranger en appuyant sur la touche RNV/NPD (touche fixe) au lieu de "\*710".



- Le voyant de la touche RNV/NPD indique l'état actuel comme suit:  
**Eteint:** Aucune des deux fonctions n'est programmée.  
**Allumé en rouge:** Mode RNV  
**Clignotement rouge lent:** Mode NPD
- Le système a deux modes: (1) Mode de basculement de cycle RNV/NPD et (2) Mode programmation RNV/NPD. Demandez à votre gestionnaire quel mode utilise votre système si vous n'êtes pas certain.

#### (1) Au Mode basculement de cycle RNV/NPD:

Le fait d'appuyer sur la touche fixe RNV/NPD à l'état libre basculera la programmation comme illustré ci-dessous:

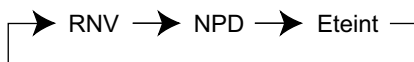

#### (2) Au Mode Programmation RNV/NPD:

Le fait d'appuyer sur la touche fixe RNV/NPD à l'état libre, vous permet de basculer l'état RNV/NPD et de définir la destination RNV (reportez-vous à "◆◆ Basculer l'état RNV/NPD par touche fixe RNV/NPD").

#### Remarque

Une touche RNV/NPD personnalisée est toujours en Mode de basculement de cycle RNV/NPD: le mode ne peut être modifié.

- Si cette fonction est programmée sur votre poste, le poste appelant entendra la tonalité NPD.
- Lorsque cette fonction est programmée, la fonction Renvoi d'appel (RNV) est désactivée.
- Des postes spécifiés peuvent ignorer cette fonction et appeler des postes NPD (NPD-Ignorer).
- Lorsque vous faites un appel avec la touche NRS vers un poste NRP ayant activé NPD, cette fonction sera temporairement désactivée.
- Lorsque vous avez programmé que les appels internes doivent être traités différemment des appels externes (NPD activé/désactivé), nous recommandons d'établir des touches pour RNV/NPD—Appels externes et RNV/NPD—Appels internes, car:
  - a. les trains de signalisation de la touche RNV/NPD—Tous appels (y compris la touche fixe RNV/NPD) n'indiqueront que la programmation pour les appels externes ou internes, mais pas pour les deux.

### **Remarque**

L'icône NPD à l'écran du DECT n'indique la programmation que pour les appels externes.

- b. en appuyant sur la touche RNV/NPD—Tous appels (y compris la touche fixe RNV/NPD), le mode RNV ou NPD pour les appels internes et externes ne sera pas modifié séparément.



### **Personnaliser votre téléphone**

- 3.1.3 Personnaliser les touches  
Création ou modification des touches RNV/NPD (Tous appels, Appels externes, Appels internes).

## ◆◆ Basculer l'état RNV/NPD par touche fixe RNV/NPD

En utilisant un téléphone propriétaire (TP), vous pourrez facilement basculer l'état RNV/NPD pour des appels externes/internes sans effacer aucune destination RNV programmée préalablement.



### Pour basculer l'état RNV/NPD pour les appels externes

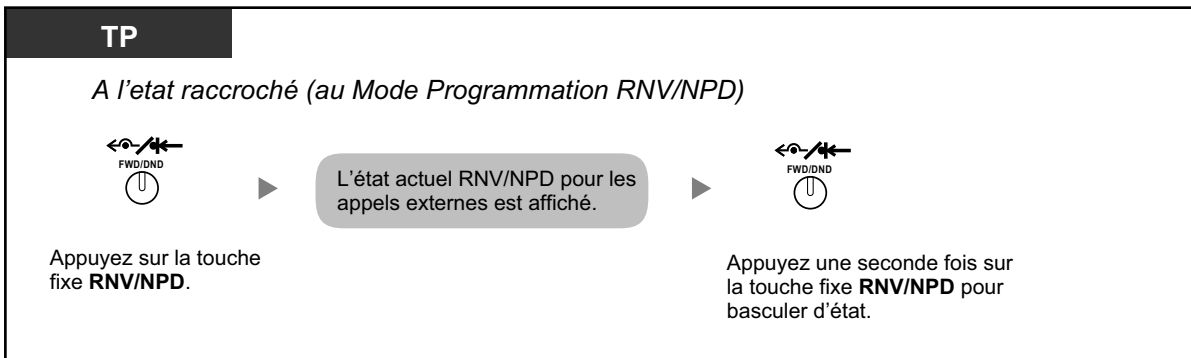

### Pour basculer l'état RNV/NPD pour les appels internes

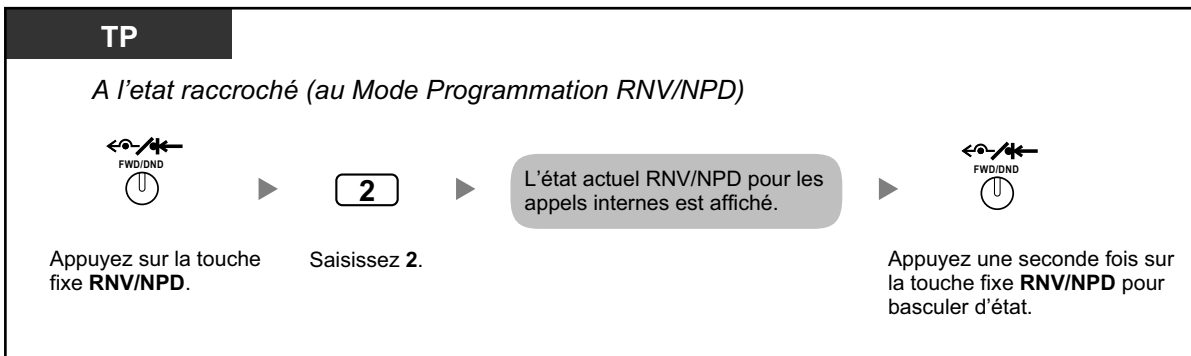

### Pour programmer et effacer RNV/NPD pour les appels externes/internes

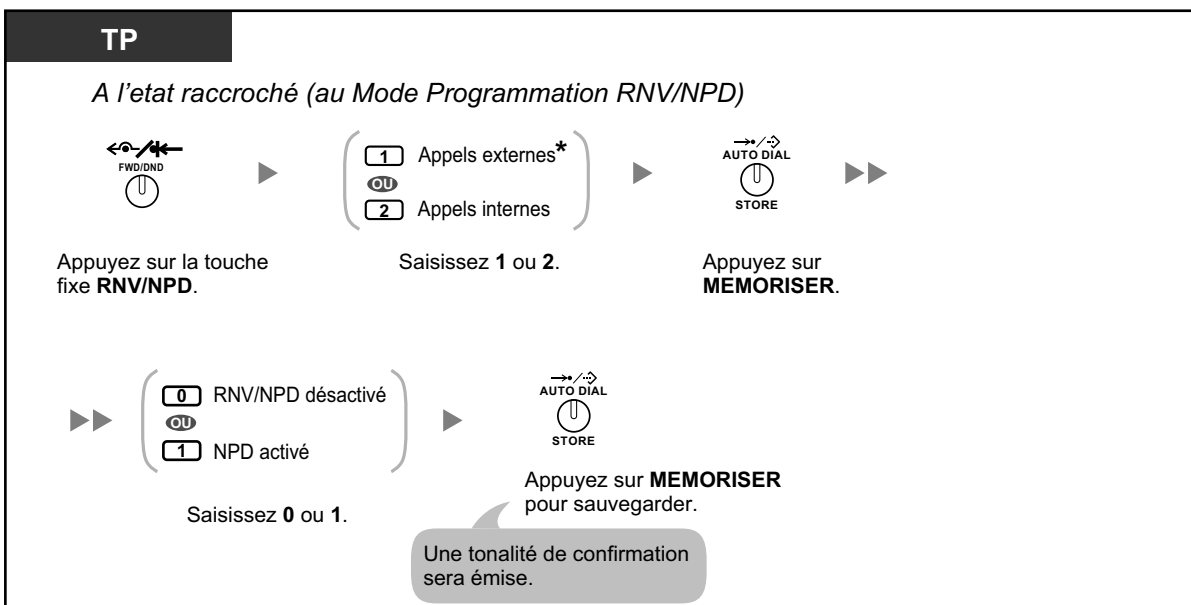



- \* Cette étape peut être omise.

## 1.8.3 Réception d'un appel en attente (Appel en attente/ Annonce vocale pendant communication [AVPC]/Offre discrète AVPC)

Lors d'une communication, vous pouvez être informé d'un appel en attente par une tonalité ou une annonce vocale par le biais de votre haut-parleur ou de votre combiné. (Par défaut: Désactiver—Aucun appel [appels internes]/Aucune tonalité [appels externes])

### Tonalité d'appel en attente:

une tonalité d'attente par le biais de l'haut-parleur intégré du TP/combiné du PS. Reportez-vous à "3.1.2 Paramètres du mode Programme utilisateur" pour modifier la tonalité du TP.

### AVPC:

une annonce vocale par le biais du haut-parleur intégré

### Offre discrète AVPC:

une annonce vocale par le biais du combiné

### Pour valider/annuler pour les appels internes (Appel en attente manuel)

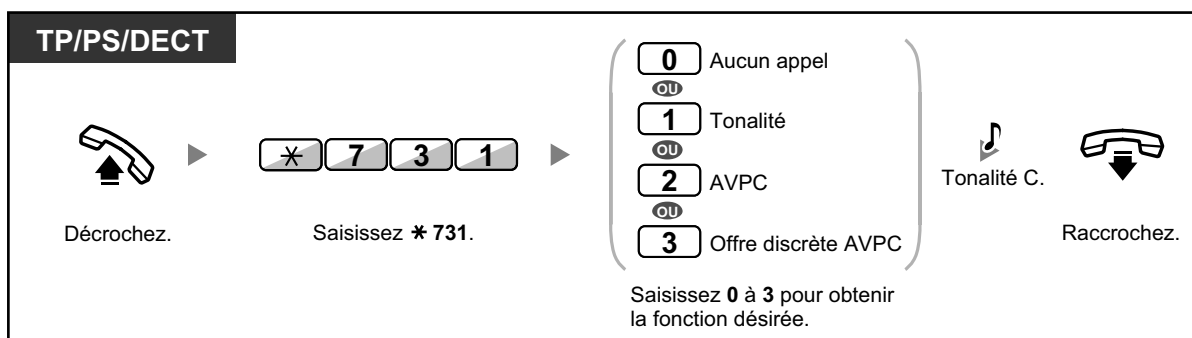

### Pour valider/annuler pour les appels internes (Appel en attente automatique)

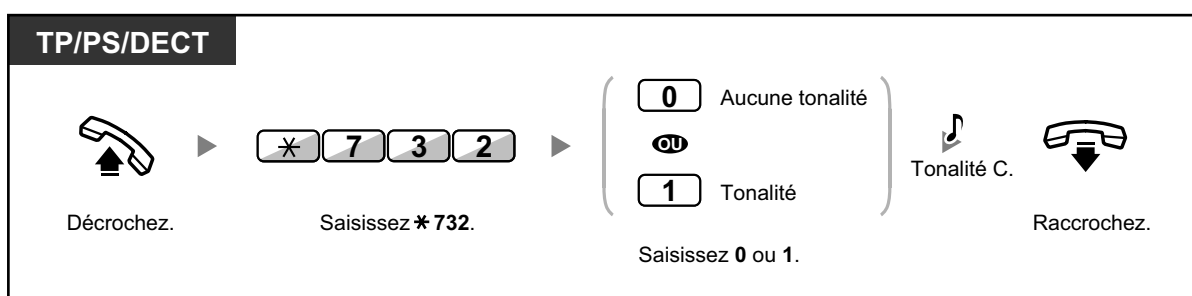

- L'AVPC n'est disponible que sur certains téléphones propriétaires numériques.
- L'offre discrète AVPC n'est disponible que sur certains téléphones propriétaires numériques et téléphones propriétaires IP. En outre, vous et l'autre correspondant doivent utiliser des téléphones pris en charge.

## 1.8.4 Afficher votre numéro de téléphone de l'appelé et de l'appelant (Présentation d'identité du demandeur/ demandé [CLIP/ COLP])

### CLIP:

Lorsque vous effectuez un appel externe, vous pouvez présenter votre numéro préprogrammé de téléphone à l'écran de votre correspondant.

### COLP:

Lorsque vous recevez un appel externe, vous pouvez présenter votre numéro préprogrammé de téléphone à l'écran de votre correspondant.

Vous pouvez sélectionner le numéro envoyé; le numéro de ligne utilisée ou le numéro de votre poste. Lorsque vous sélectionnez "Public", le correspondant verra le numéro de la ligne utilisée (numéro d'entité). Lorsque vous sélectionnez "Votre poste" le correspondant verra le numéro programmé pour votre poste.

### Pour montrer le numéro attribué à la ligne externe ou le numéro de votre poste

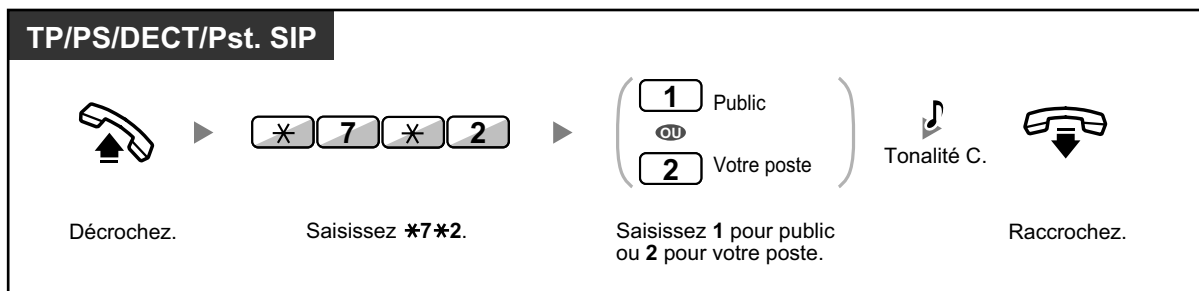

- Sa disponibilité dépend du service RNIS de votre opérateur téléphonique.
- Lorsque l'on effectue un renvoi d'appel vers un correspondant externe, le numéro CLIP pour cet appel sera celui de l'appelant ou du poste à l'origine du transfert, selon la programmation du système.



- Si vous utilisez la touche Groupe DAE pour appeler l'autre correspondant, le numéro de téléphone attribué au Groupe DAE sera utilisé.

## 1.8.5 Empêcher que votre numéro ne s'affiche sur le téléphone de l'appelant (Secret d'identité du demandé [COLR])

Lorsque vous recevez un appel externe, vous pouvez choisir si votre correspondant pourra ou non voir votre numéro de téléphone.

### Pour montrer/empêcher

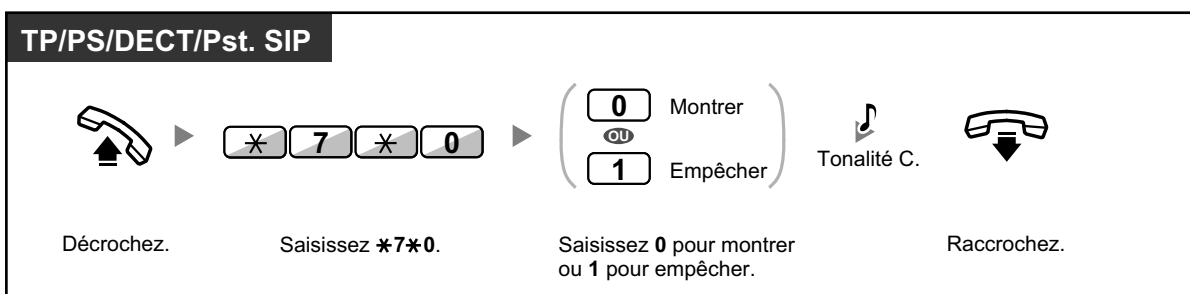

- Vous pouvez activer cette fonction en appuyant simplement sur la touche COLR lorsque le téléphone est raccroché.  
Le voyant de la touche COLR indique l'état actuel comme suit:  
**Eteint**: affiche votre numéro de téléphone.  
**Allumé en rouge**: empêche l'affichage de votre numéro de téléphone.
- Sa disponibilité dépend du service RNIS de votre opérateur téléphonique.



### Personnaliser votre téléphone

- 3.1.3 Personnaliser les touches  
Créer ou éditer une Secret d'identité du demandé (COLR) touche.



## 1.8.6 Empêcher que votre numéro ne s'affiche sur le téléphone de la personne appelée (Secret d'identité du demandeur [CLIR])

Lorsque vous effectuez un appel externe, vous pouvez choisir si votre correspondant pourra ou non voir votre numéro de téléphone.

### Pour montrer/empêcher

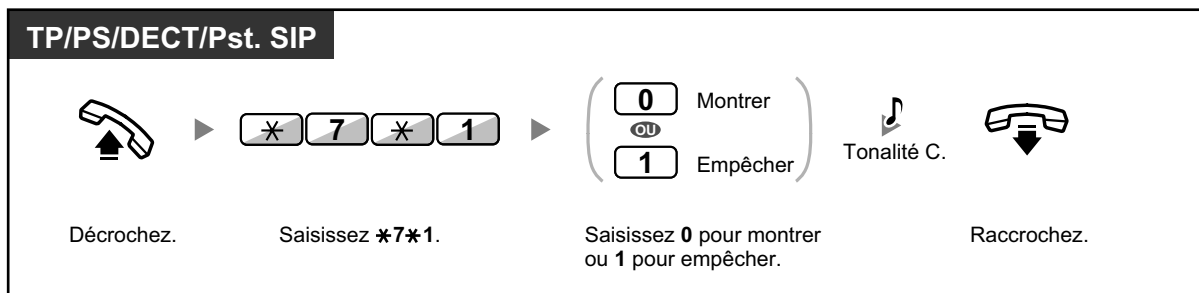

- Vous pouvez activer cette fonction en appuyant simplement sur la touche CLIR lorsque le téléphone est raccroché.  
Le voyant de la touche CLIR indique l'état actuel comme suit:  
**Eteint:** affiche votre numéro de téléphone.  
**Allumé en rouge:** empêche l'affichage de votre numéro de téléphone.
- Sa disponibilité dépend du service RNIS de votre opérateur téléphonique.



### Personnaliser votre téléphone

- 3.1.3 Personnaliser les touches  
Créer ou éditer une Secret d'identité du demandeur (CLIR) touche.

## 1.8.7 Empêcher que d'autres personnes se joignent à votre conversation (Refus d'entrée en tiers prioritaire)

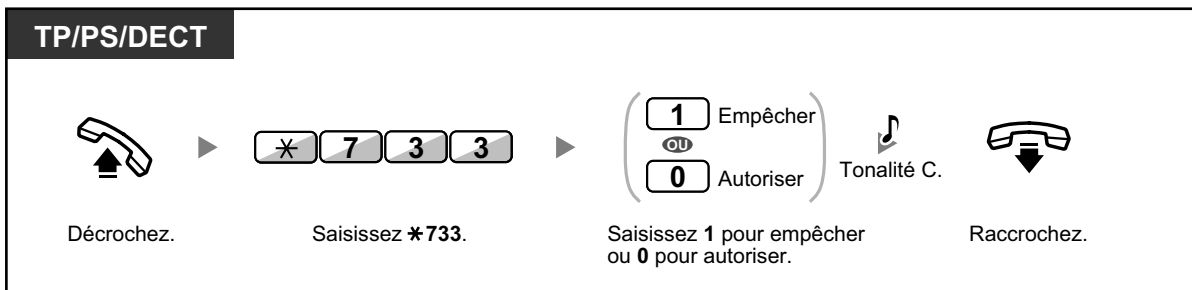

- Cette fonction peut ne pas être disponible sur certains postes soumis à la Restriction.

## 1.8.8 Activer la Musique de fond (MUS)

Vous pouvez écouter la musique de fond via le haut-parleur de votre téléphone pendant qu'il est raccroché. Pour ceci, une source externe de musique (radio, etc.) peut être connectée.

Lorsque votre poste est occupé (décroché, lors de l'exécution ou la réception d'un appel etc.), la musique s'arrête temporairement. Lorsque vous raccrochez, la musique reprend.



### Pour sélectionner et valider/annuler

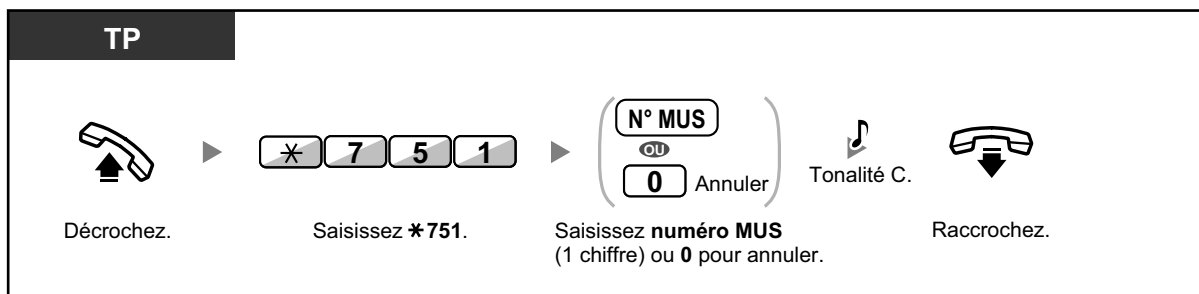

- La programmation système pourrait être nécessaire pour certains utilisateurs TP-IP pour écouter la Musique de fond.

## 1.8.9 Protéger votre ligne des tonalités de signalisation (Sécurité ligne de données)

Vous pouvez protéger la ligne des tonalités de signalisation, telles que la tonalité d'appel en attente, lors d'une conversation. Activez cette option lorsque votre poste dispose d'un dispositif de communication de données, tel qu'un PC ou un télécopieur raccordé, pour assurer la sécurité lors de la transmission de données

### Pour valider/annuler

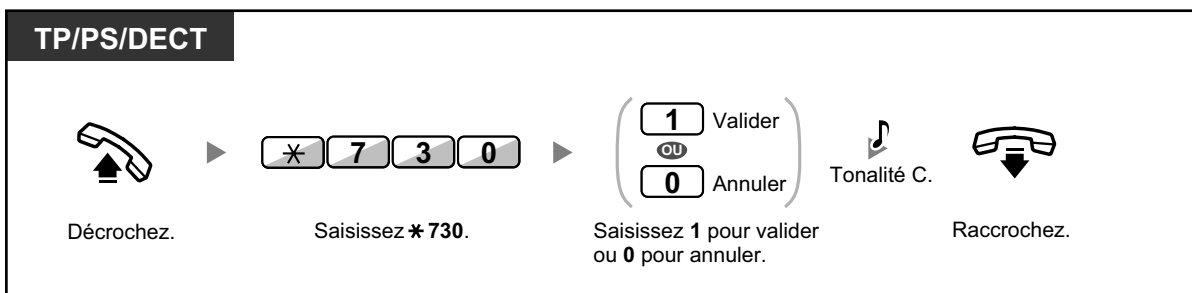

## 1.8.10 Vérification de l'état du Mode Service

Vous pouvez vérifier l'état actuel du Mode Service à l'écran.

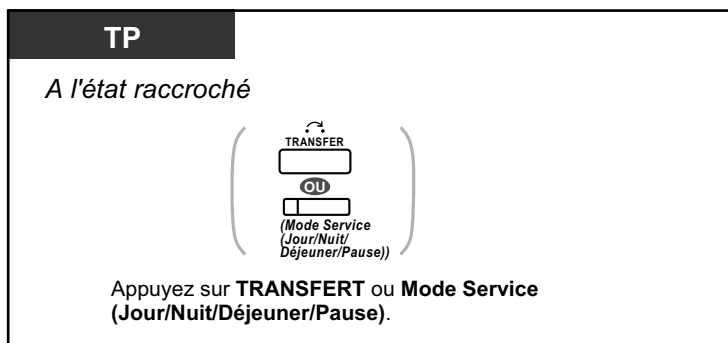

- Le voyant de la touche Mode Service (Jour/Nuit/Déjeuner/Pause) indique l'état actuel comme suit:
  - Eteint:** Mode Jour
  - Allumé en vert:** Mode Déjeuner
  - Vert clignotant:** Mode Pause
  - Allumé en rouge:** Mode Nuit
  - Rouge clignotant:** Mode Congés
- Tous les utilisateurs, à l'exception des gestionnaires, peuvent vérifier l'état actuel en appuyant sur la touche Mode Service (Jour/Nuit/Déjeuner/Pause).



### Personnaliser votre téléphone

- 3.1.3 Personnaliser les touches
  - Créer ou éditer une Mode Service (Jour/Nuit/Déjeuner/Pause) touche.

## 1.8.11 Programmation de la sonnerie du téléphone connecté en parallèle (Téléphone connecté en parallèle)

Lorsqu'un poste simple (PS) est connecté en parallèle sur votre téléphone propriétaire numérique, vous pouvez choisir si le PS simple connecté en parallèle sonnera ou non pour un appel entrant.

(Par défaut: Sonnerie)

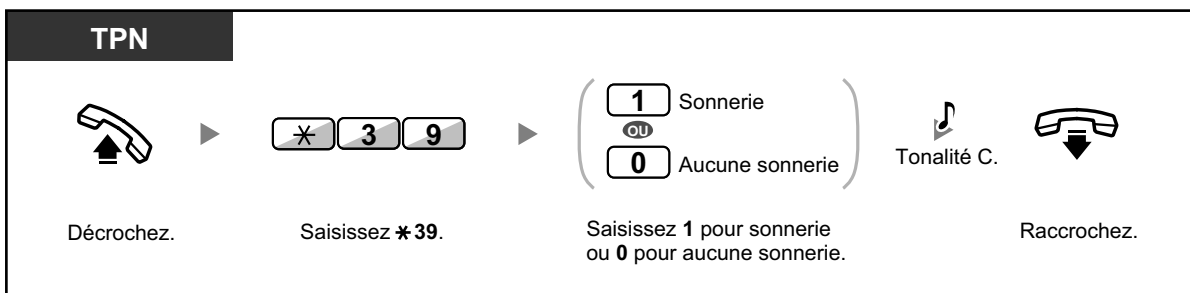

- **Même si "Aucune sonnerie" est sélectionné**, vous pouvez répondre à l'appel par le biais du PS en décrochant le combiné.
- **Si vous décrochez alors que le téléphone connecté en parallèle est utilisé**, l'appel vous est transmis.
- Cette fonction n'est pas disponible sur le KX-T7665.

## 1.8.12 Utilisation de votre DECT en parallèle avec un téléphone filaire (Mode parallèle XDP sans fil)

Vous pouvez utiliser votre DECT en parallèle avec un TP ou PS.

Sous ce mode, les appels entrants sur le téléphone fixe filaire activent également la sonnerie du DECT concerné.

### Pour valider

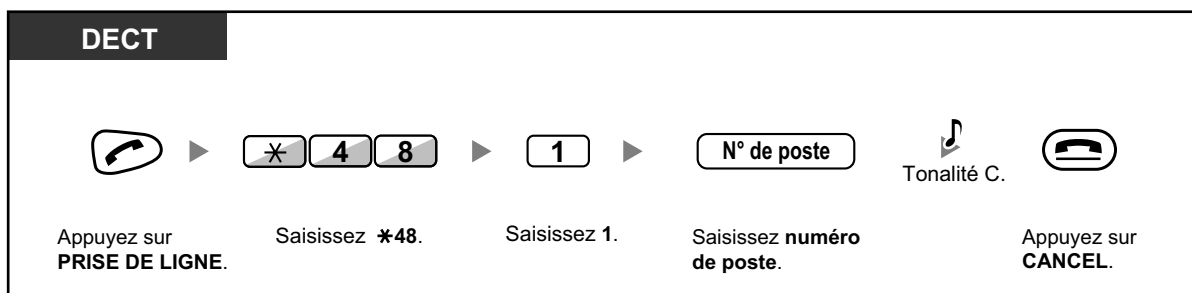

### Pour annuler

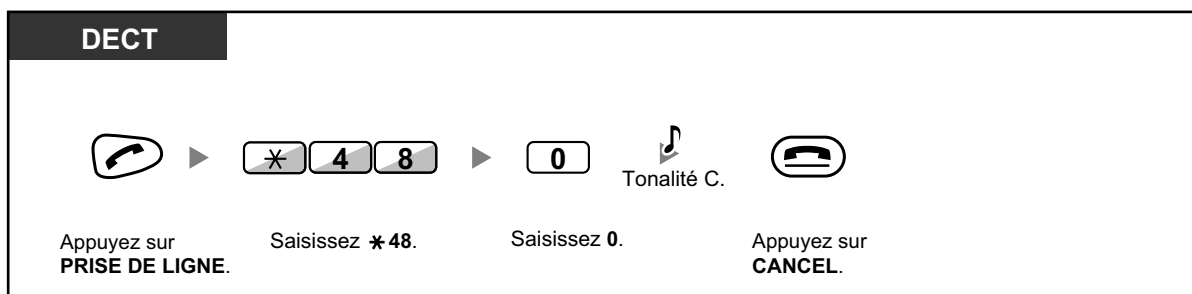

- Cette fonction peut ne pas être disponible sur certains postes filaires.
- **Si vous décrochez alors que le téléphone connecté en parallèle est utilisé**, l'appel vous est transmis.

## 1.8.13 Annuler la programmation des fonctions effectuées sur votre poste (Effacement des fonctions de poste)

Vous pouvez reprogrammer les paramètres des fonctions suivantes de votre poste aux paramètres par défaut en une seule opération.

Cette fonction est également connue sous le nom d'Effacement du programme de poste.

Fonctions	Réglage par défaut
Appel au décroché (Hot Line) <sup>*1</sup>	Désactivé
Message en attente—(tous les messages laissés par d'autres utilisateurs de poste)	Désactivé
Interdiction d'interception d'appels	Autorisé
Renvoi d'appel (RNV) <sup>*1</sup>	Désactivé
Message d'absence	Désactivé
Refus d'appel général	Autorisé
Rappel de rendez-vous	Non programmé
Ne Pas Déranger (NPD) <sup>*1</sup>	Désactivé
Appel en attente pour Appels internes <sup>*1</sup> Appel en attente pour appels externes <sup>*1</sup>	Désactiver (Aucune appels) Désactiver (Aucune tonalité)
Refus d'entrée en tiers prioritaire	Autorisé
MUS	Désactivé
Sécurité ligne de données	Désactivé
Téléphone connecté en parallèle	La sonnerie du téléphone en parallèle est validée.
Présent/Absent	Présent

<sup>\*1</sup> Selon la programmation système, ces fonctions pourraient ne pas être reprogrammées.

**TP/PS/DECT/Pst. SIP**



Débranchez.



\* 7 9 0

Saisissez \* 790.



Tonalité C.



Raccrochez.



- Pour les utilisateurs du Canada uniquement:  
Après avoir exécuté l'Effacement des fonctions de poste, la programmation d'Appel en attente devient "Activé (Tonalité)". Dans ce cas, la tonalité de numérotation 2 sera entendue en décrochant.



## 1.9 Utilisation des Centre d'appels (ACD)

### 1.9.1 Quitter un groupe de distribution d'appels entrants (Présent/Absent, Intermède)

Vous pouvez contrôler votre statut au sein d'un groupe d'appels entrants. Lorsque vous êtes en mode Absent, les appels entrants au groupe ne sonnent pas sur votre poste. Lorsque vous revenez, les appels arrivent à nouveau à votre poste. (Par défaut: Présent) Même lorsque votre poste est déclaré Présent, vous pouvez disposer d'un délai (Intermède) lors duquel vous ne recevrez pas d'appels, immédiatement après avoir terminé un appel. Vous pouvez utiliser ce délai pour écrire un rapport ou pour une autre activité.

Vous pouvez également sélectionner le mode "Pas prêt" pour quitter momentanément un groupe d'appels.

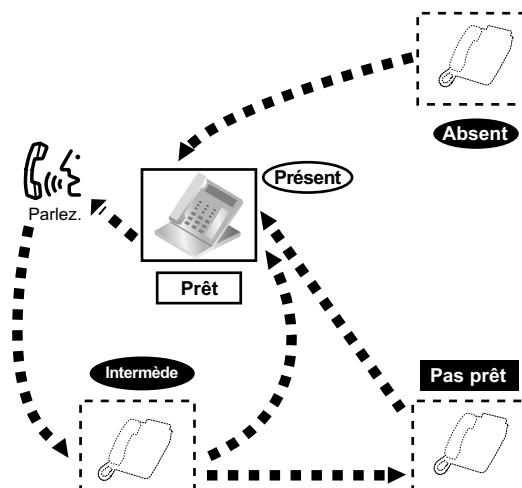

#### Pour se déclarer Présent/Absent

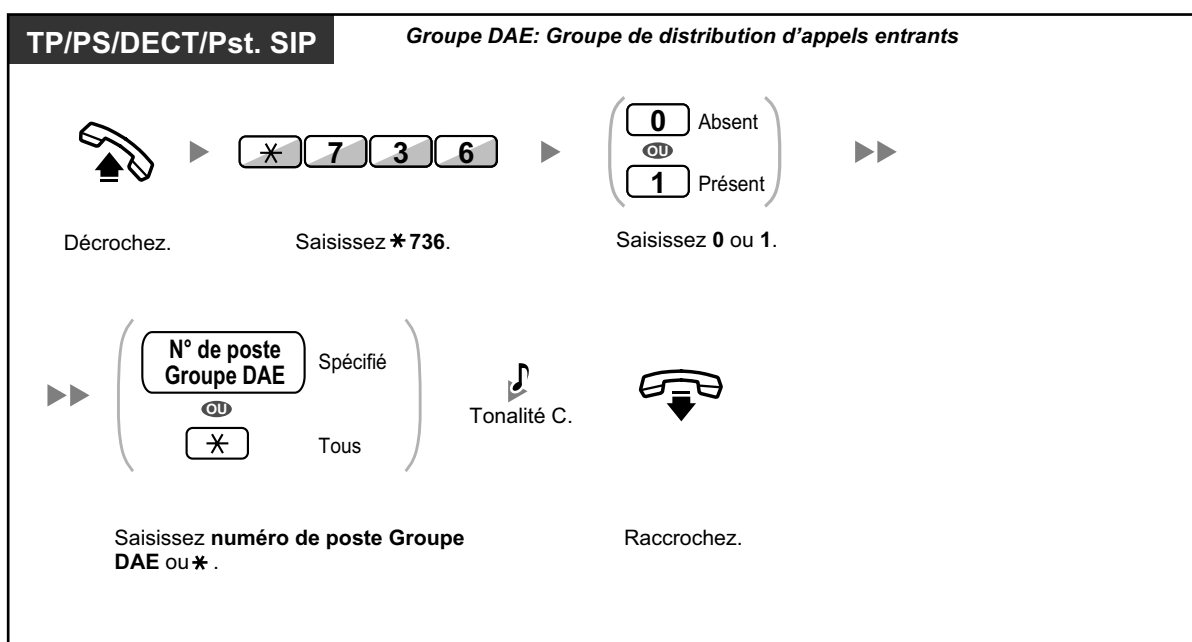

### 1.9.1 Quitter un groupe de distribution d'appels entrants (Présent/Absent, Intermède)

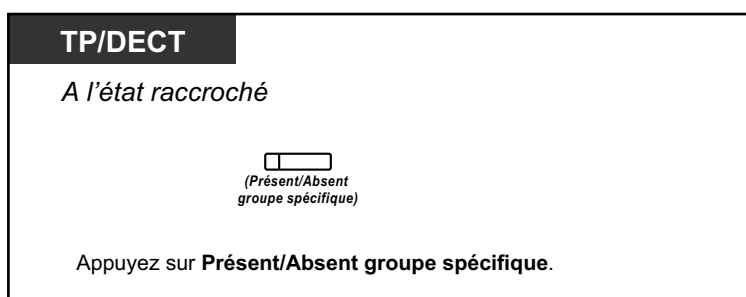
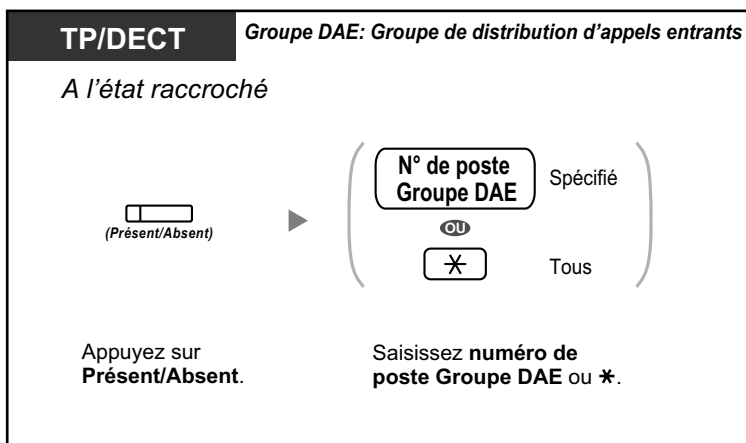

#### Pour accéder/quitte le mode Pas prêt

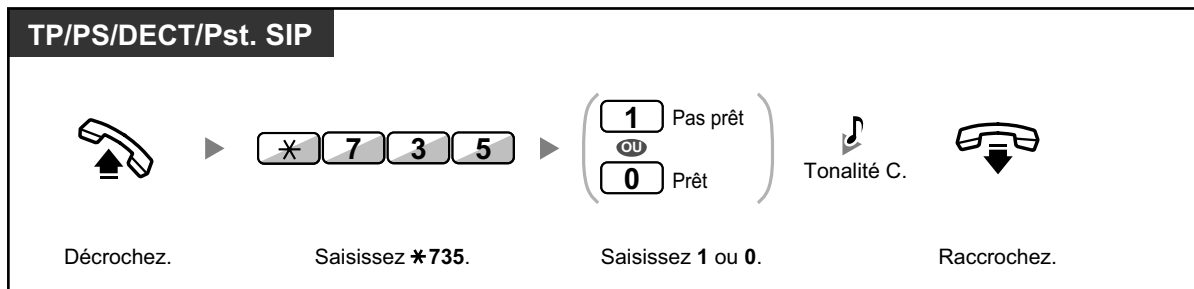

#### Pour valider/annuler le mode Pas prêt ou pour quitter le mode Intermède (pour accéder au mode Prêt)

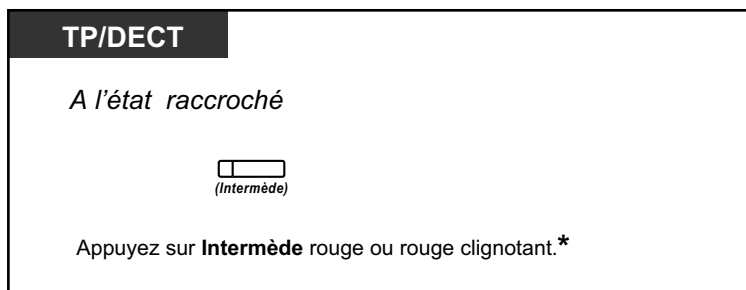



- \* L'état sera le suivant:  
Prêt → Pas prêt  
Pas prêt → Prêt  
Intermède → Pas prêt
- Le voyant de la touche Présent/Absent groupe spécifique indique l'état actuel comme suit:  
**Eteint:** Présent  
**Allumé en rouge:** Absent
- La touche Intermède alterne la programmation du mode Intermède, du mode Pas prêt et du mode Prêt.  
Le voyant de la touche Intermède indique l'état actuel de la manière suivante:  
**Eteint:** Prêt  
**Allumé en rouge:** Pas prêt  
**Rouge clignotant:** Intermède
- Au mode Intermède/Pas prêt, votre poste ne reçoit aucun appel d'aucun groupe, même si le poste appartient à plusieurs groupes.
- Le dernier poste connecté restant pourrait ne pas être autorisé à se déconnecter, selon la programmation système.
- Le poste du superviseur peut contrôler l'état Présent/Absent des autres postes.  
Pour plus d'informations, reportez-vous "1.9.2 Superviser et contrôler l'état des appels d'un groupe de distribution d'appels entrants (Surveillance d'un groupe de distribution d'appels entrants)".



### Personnaliser votre téléphone

- 3.1.3 Personnaliser les touches  
Création ou modification d'une touche Présent/Absent, une touche Présent/Absentgroupe spécifique ou une touche Intermède.

## 1.9.2 Superviser et contrôler l'état des appels d'un groupe de distribution d'appels entrants (Surveillance d'un groupe de distribution d'appels entrants)

- ♦♦ Superviser l'état des appels en attente
- ♦♦ Superviser et modifier l'état Présent/Absent des postes

Les postes désignés en tant que postes de supervision peuvent surveiller et contrôler l'état des autres postes d'un groupe de distribution d'appels entrants. Ces postes devraient disposer d'un TP avec un écran de 6 lignes. L'écran et les touches SDP indiquent:

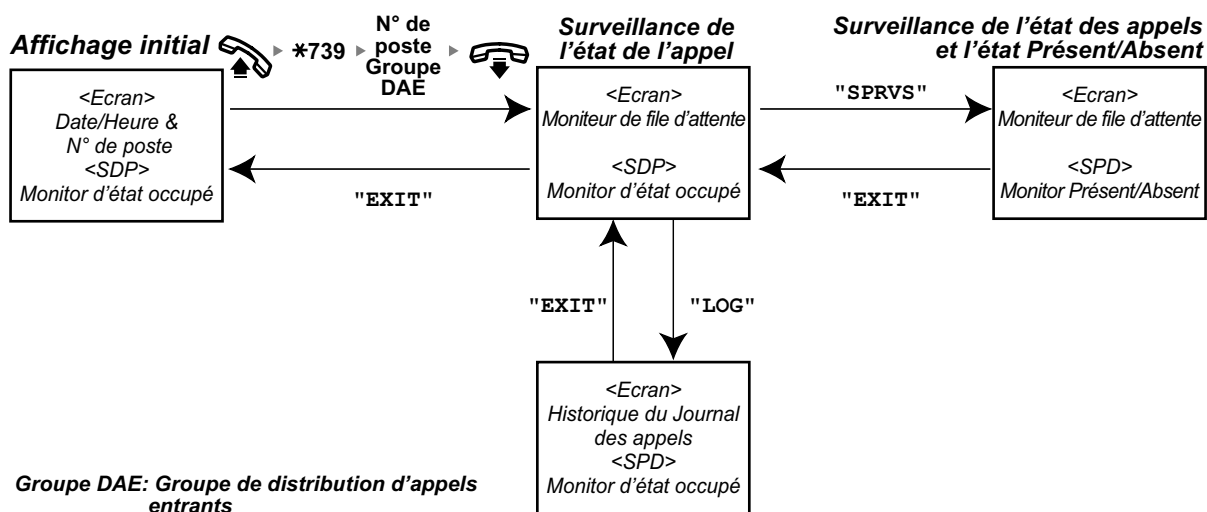

### ♦♦ Superviser l'état des appels en attente

Le poste du superviseur peut contrôler l'état des appels en attente de réponse. Lorsqu'un groupe de distribution d'appels entrants contient un appel en débordement, l'écran en montrera automatiquement l'état. Les informations suivantes sont affichées:

#### <Moniteur de file d'attente>

- La date/l'heure actuelle
- Le numéro/nom du poste Groupe DAE
- Le nombre d'appels en attente
- Le temps d'attente le plus long

#### <Historique du Journal des appels>

- La date/l'heure du dernier effacement
- Le nombre totale d'appels reçus
- Le nombre d'appels en débordement
- Le nombre d'appels n'ayant pas obtenu de réponse
- Le temps moyen d'attente des appels en file d'attente

### Pour surveiller

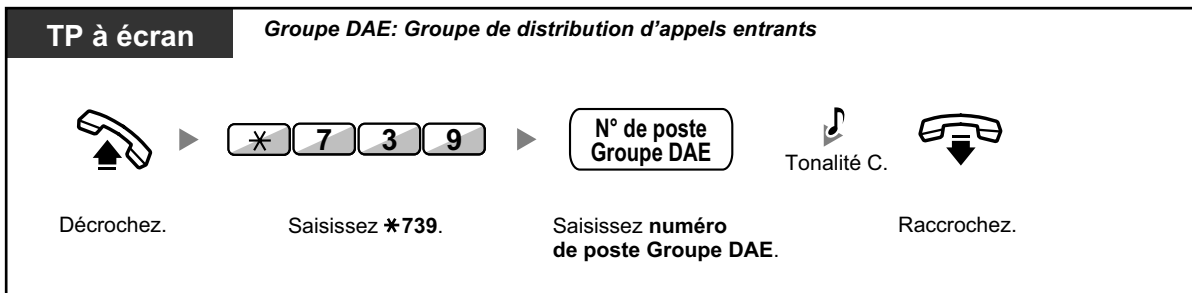

### Pour effacer l'historique du journal des appels

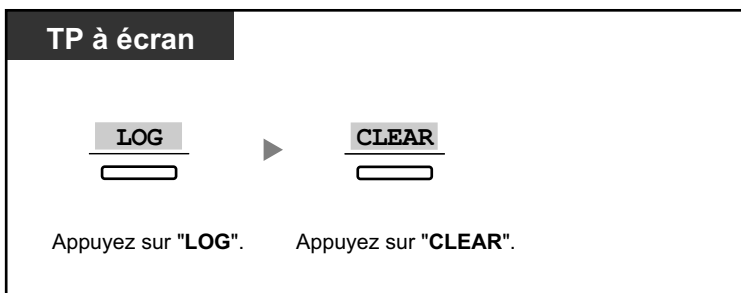

- Les données accumulées sont effacées.  
"\*\*\*\*\*" montre si la quantité à afficher dépasse la quantité maximale de chiffres affichables.

## ◆◆ Superviser et modifier l'état Présent/Absent des postes

Le poste du superviseur peut contrôler l'état Présent/Absent des membres du groupe de distribution d'appels entrants par le biais du voyant de la touche SDP. Vous pouvez également modifier leur état Absent/ Présent si nécessaire.

### Pour surveiller

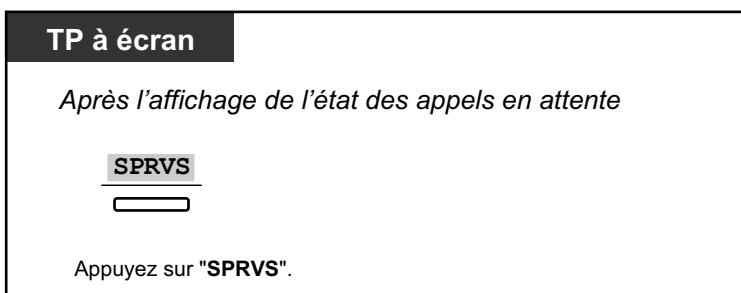

### Pour modifier l'état Présent/Absent



- Le voyant de la touche SDP indique l'état actuel comme suit:  
**Eteint:** Le poste n'appartient pas au groupe.  
**Allumé en vert:** Mode Présent (Prêt)  
**Vert clignotant:** Mode Présent (Pas prêt)  
**Allumé en rouge:** Mode Absent

## 1.9.3 Transférer un appel en attente (Réacheminement manuel de la file)

Lorsque votre groupe de distribution d'appels entrants est occupé et que d'autres appels arrivent, ces appels seront placés dans une file d'attente.

Les postes peuvent surveiller l'état de la file par le biais du voyant de la touche Urgent, et transférer manuellement l'appel en attente depuis le plus de temps vers une destination préprogrammée.

Cette fonction est également appelée Transfert d'urgence.



### Pour transférer l'appel en attente

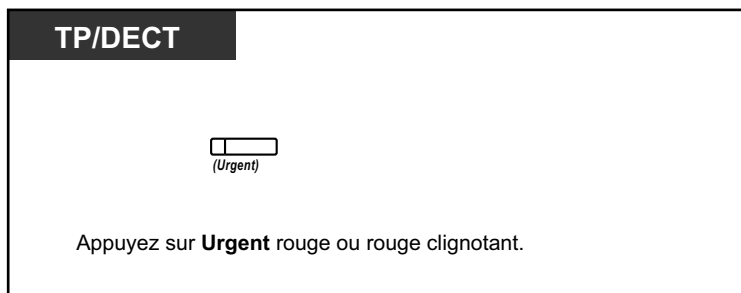

- Le voyant de la touche Urgent indique l'état actuel de la manière suivante:
  - Eteint:** Aucun appel en attente.
  - Allumé en rouge:** Il y a quelques appels en attente.
  - Rouge clignotant:** Le nombre d'appels dépasse le niveau de réacheminement manuel de la file.



### Personnaliser votre téléphone

- 3.1.3 Personnaliser les touches  
Créer ou éditer une Urgent touche.

## 1.10 Utilisation d'équipement fournie par l'utilisateur

### 1.10.1 Lorsqu'un interphone/dispositif d'ouverture de porte est connecté

Vous pouvez parler avec un visiteur par le biais d'un interphone. Des postes préprogrammés ou un correspondant externe peuvent recevoir des appels provenant de l'interphone. Vous pouvez également ouvrir la porte.

- ♦♦ Appel interphone
- ♦♦ Ouverture de porte (Dispositif d'ouverture de porte)

#### ♦♦ Appel interphone

##### Pour appeler depuis l'interphone

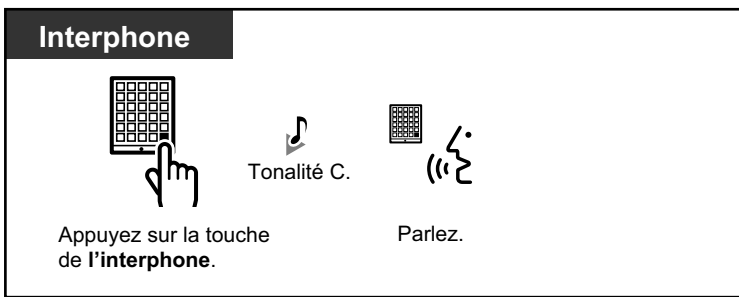

##### Pour répondre à un appel provenant de l'interphone



##### Pour appeler l'interphone







- Si personne ne répond à l'appel de l'interphone dans une période prédéfinie, l'appel est annulé.

## ◆◆ Ouverture de porte (Dispositif d'ouverture de porte)

Cette fonction peut ne pas être disponible sur certains postes soumis à la Restriction.

### A partir d'un poste spécifié

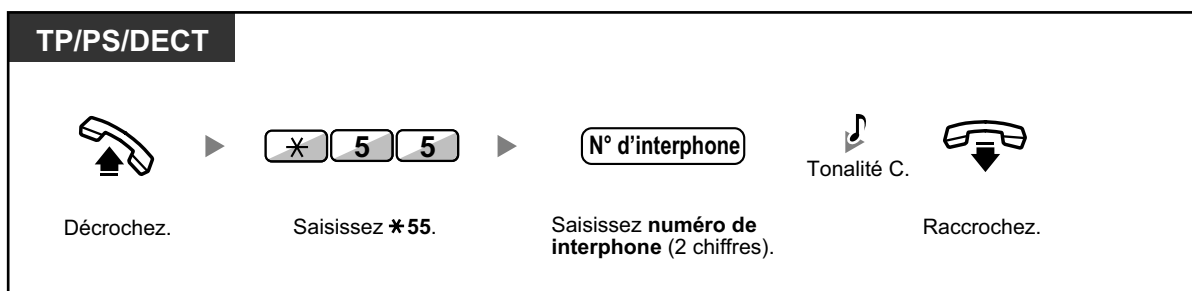

### A partir de n'importe quel poste, tout en parlant avec l'interphone

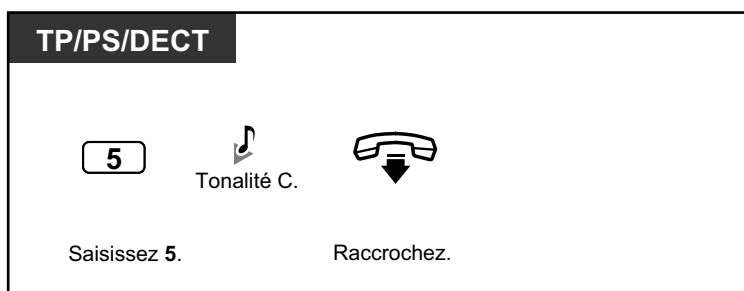

- L'ouverture de la porte est actionnée pendant une période prédéfinie.

## 1.10.2 Lorsqu'un relais externe est connecté

Les postes préprogrammés peuvent actionner un relais (par ex. pour une alarme) connecté au PBX.

### Pour actionner le relais

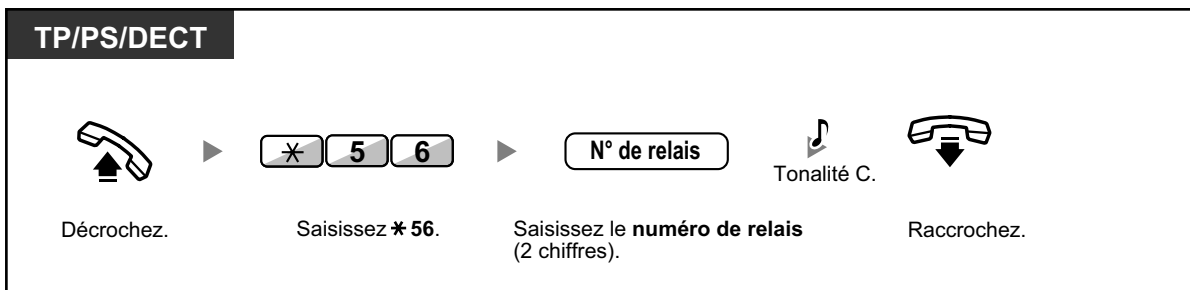

- Le relais sera désactivé après une période prédéfinie.

## 1.10.3 Lorsqu'un capteur externe est connecté

Les postes préprogrammés peuvent recevoir un appel d'alerte d'un capteur externe (par ex. pour une alarme de sécurité) connecté au PBX.

### Pour répondre à un appel de capteur

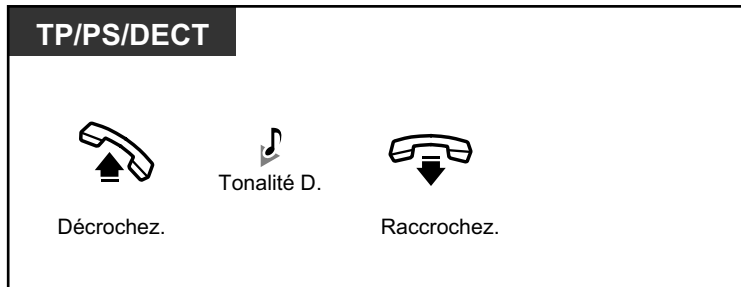

- Si vous ne répondez pas à un appel de capteur après une période déterminée, l'appel de capteur sera interrompu.

## 1.10.4 Lorsqu'un PBX principal est connecté

- ◆◆ Accéder à des services externes (Accès Fonction Externe [AFE])

### ◆◆ Accéder à des services externes (Accès Fonction Externe [AFE])

Vous pouvez accéder à des fonctions spéciales (par ex. Appel en attente) offertes par un PBX principal ou par un opérateur téléphonique. Cette fonction n'est disponible que pour un appel externe.

**<Exemple> Pour mettre en attente l'appel en cours et passer à le nouveau correspondant**

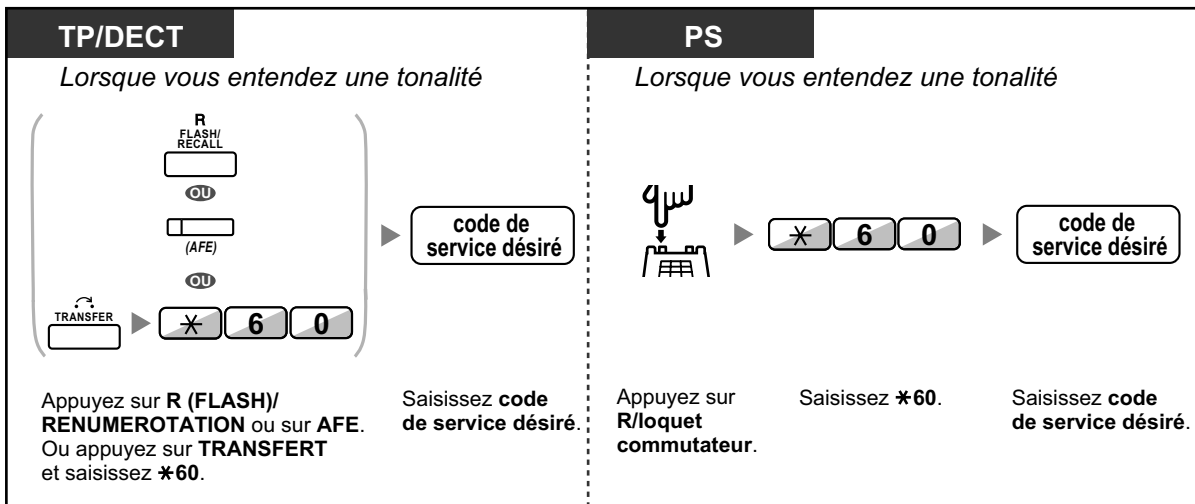

- Dans ce cas, la touche R (FLASH)/RENUMEROTATION des téléphones propriétaires doit être configurée en mode Accès Fonction Externe (AFE) par le biais de la programmation système.



### Personnaliser votre téléphone

- 3.1.3 Personnaliser les touches  
Création ou modification d'une touche Accès Fonction Externe (AFE).

## 1.10.5 Lorsqu'un Système de Messagerie vocale est connecté

Vous ou un correspondant externe peuvent accéder au système de messagerie vocale à partir d'un téléphone.

- ◆◆ Renvoi d'appel à la messagerie vocale (Intégration de Messagerie vocale)

Lorsque votre PBX est connecté à un système de messagerie vocale Panasonic (par ex. de la série

KX-TVP/ KX-TVS) par le biais de l'intégration numérique, les fonctions suivantes seront également disponibles:

- ◆◆ Filtration des appels (Live Call Screening [LCS])
- ◆◆ Enregistrer une communication



- Les fonctions du Système de Messagerie vocale ne sont pas disponibles aux utilisateurs de postes SIP.

Toutefois, un utilisateur KX-HGT100 peut utiliser certaines des fonctionnalités du Système de messagerie vocale.

Veillez vous reporter au Guide de référence rapide du KX-HGT100 pour plus d'informations.

### ◆◆ Renvoi d'appel à la messagerie vocale (Intégration de Messagerie vocale)

- Pour transférer vos appels à votre boîte vocale
- Pour transférer un appel vers une boîte vocale
- Pour écouter les messages

Si vous ne pouvez pas répondre aux appels, vous pouvez les renvoyer vers votre boîte vocale. Vous pouvez sélectionner le type d'appels entrants (Appels internes/Appels externes/Tous appels) qui seront renvoyés.

Si votre téléphone dispose d'une touche Message, le voyant Message s'allume lorsqu'un message est laissé dans votre boîte vocale. Vous entendrez une tonalité d'indication\* lorsque vous décrochez, que votre téléphone dispose d'une touche Message ou non.

Vous pouvez également créer une touche de Transfert de messagerie vocale sur votre téléphone pour transférer les appels externes reçus vers une boîte vocale d'un autre poste pour que les appelants puissent laisser des messages (Transfert de messagerie vocale). La durée de l'enregistrement dépend du système de messagerie vocale. En utilisant la touche de Transfert de messagerie vocale, vous pouvez également exécuter les opérations suivantes avec une seule touche (pour intégration numérique seulement):

- Pour transférer un appel à votre boîte vocale pendant la sonnerie
- Pour transférer votre propre appel à la boîte vocale du poste appelée
- Pour écouter les messages

**Pour transférer vos appels à votre boîte vocale**

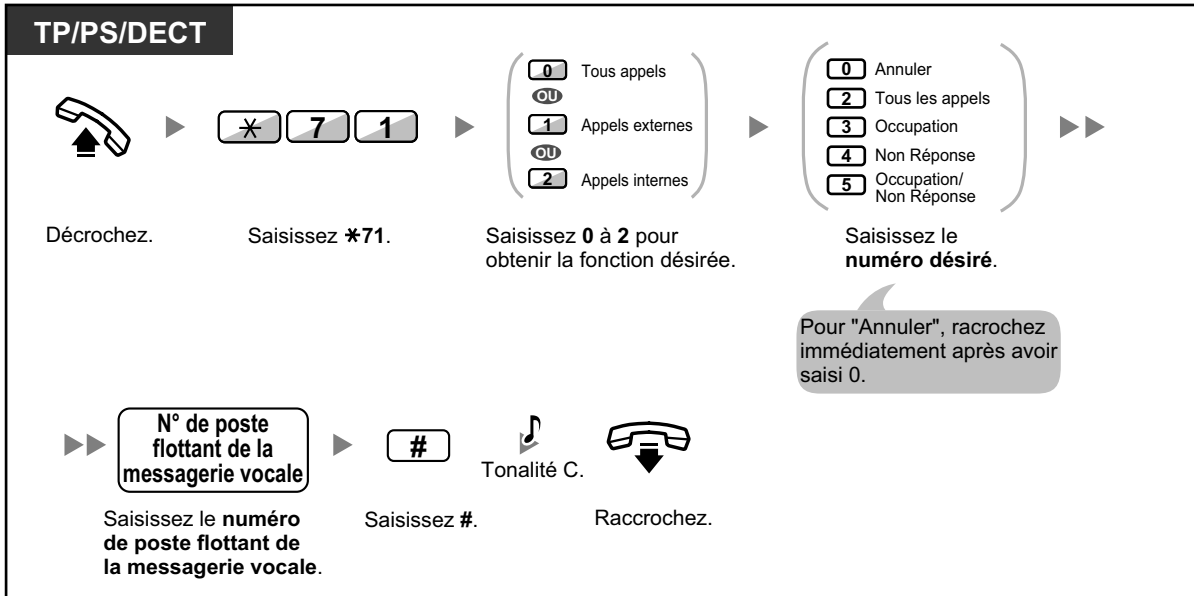

**Pour transférer un appel à votre boîte vocale pendant la sonnerie**



**Pour transférer un appel vers une boîte vocale**

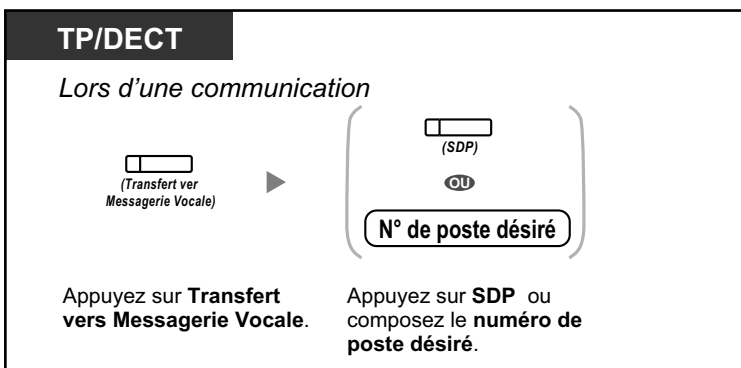

### Pour transférer votre propre appel à la boîte vocale du poste appelé

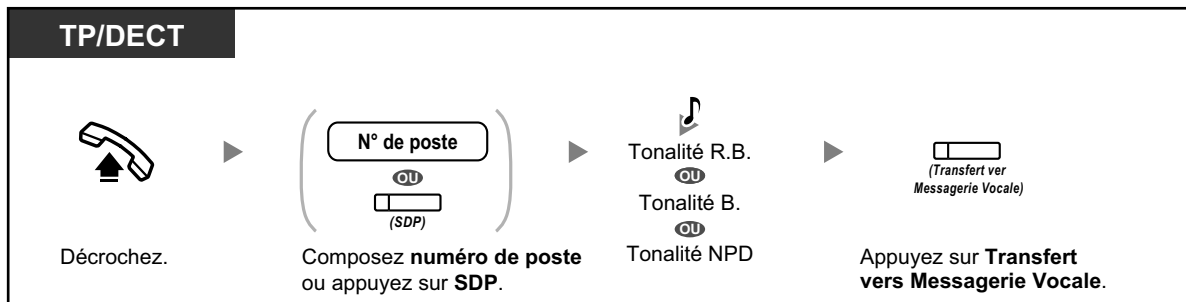

### Pour écouter les messages

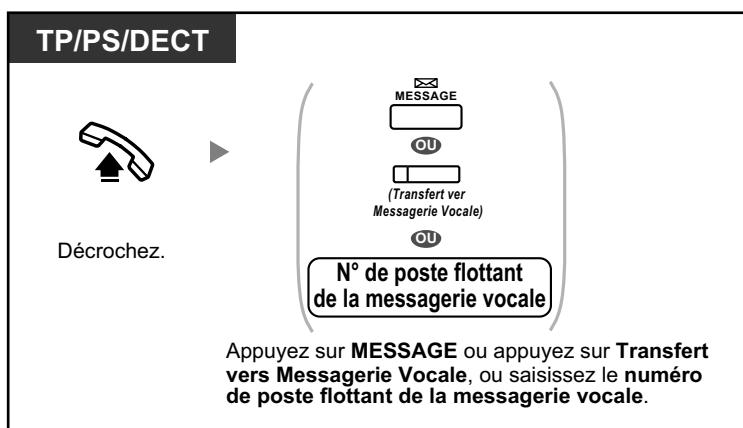

- \*Tonalité d'indication après le décrochage



- Si vous utilisez un poste DECT avec un TP ou un PS (en mode parallèle XDP sans fil), vous ne pouvez pas utiliser la touche de Transfert de messagerie vocale pour transférer un appel à votre boîte vocale pendant la sonnerie.



- Le numéro par défaut du poste flottant de la messagerie vocale est le 500.



#### Personnaliser votre téléphone

- 3.1.3 Personnaliser les touches  
Création ou modification d'une touche Transfert de Messagerie vocale ou d'une touche Message.

## ◆◆ Filtration des appels (Live Call Screening [LCS])

Lorsqu'un correspondant laisse un message dans votre boîte vocale, vous pouvez écouter l'appel sans avoir à répondre. Si vous le souhaitez, vous pouvez répondre à l'appel tout en surveillant. Deux méthodes peuvent être utilisées (Par défaut: Mode mains-libres).



### Mode mains-libres:

Vous pouvez entendre le message par le haut-parleur du téléphone.

### Mode confidentiel:

Vous entendrez une tonalité d'alarme lorsque l'appelant vous laisse un message.

### Avant l'utilisation

- Créez une touche Filtrage d'appels en direct (LCS) (Programmation utilisateur).
- Sélectionnez le mode: Mains libres ou Confidentiel (Programmation utilisateur).
- Déterminer le PIN (numéro d'identification personnel) du poste.
- Activez la fonction Filtrage d'appels en direct.

### Pour activer le Filtrage d'appels en direct

**TP/DECT** *PIN: Numéro d'identification personnel*

 (Filtrage d'appels en direct) ▶ **PIN de poste**

Appuyez sur **Filtrage d'appels en direct**. Saisissez **PIN de poste** (10 chiffres max.).

Ceci n'est requis que lorsqu'un PIN de poste avait été enregistré.

### Annulation du Filtrage d'appels en direct

**TP/DECT**

 (Filtrage d'appels en direct)

Appuyez sur **Filtrage d'appels en direct rouge**.



## Organigramme des opérations

Les opérations indiquées dans les zones ombrées peuvent être effectuées en mains-libres.

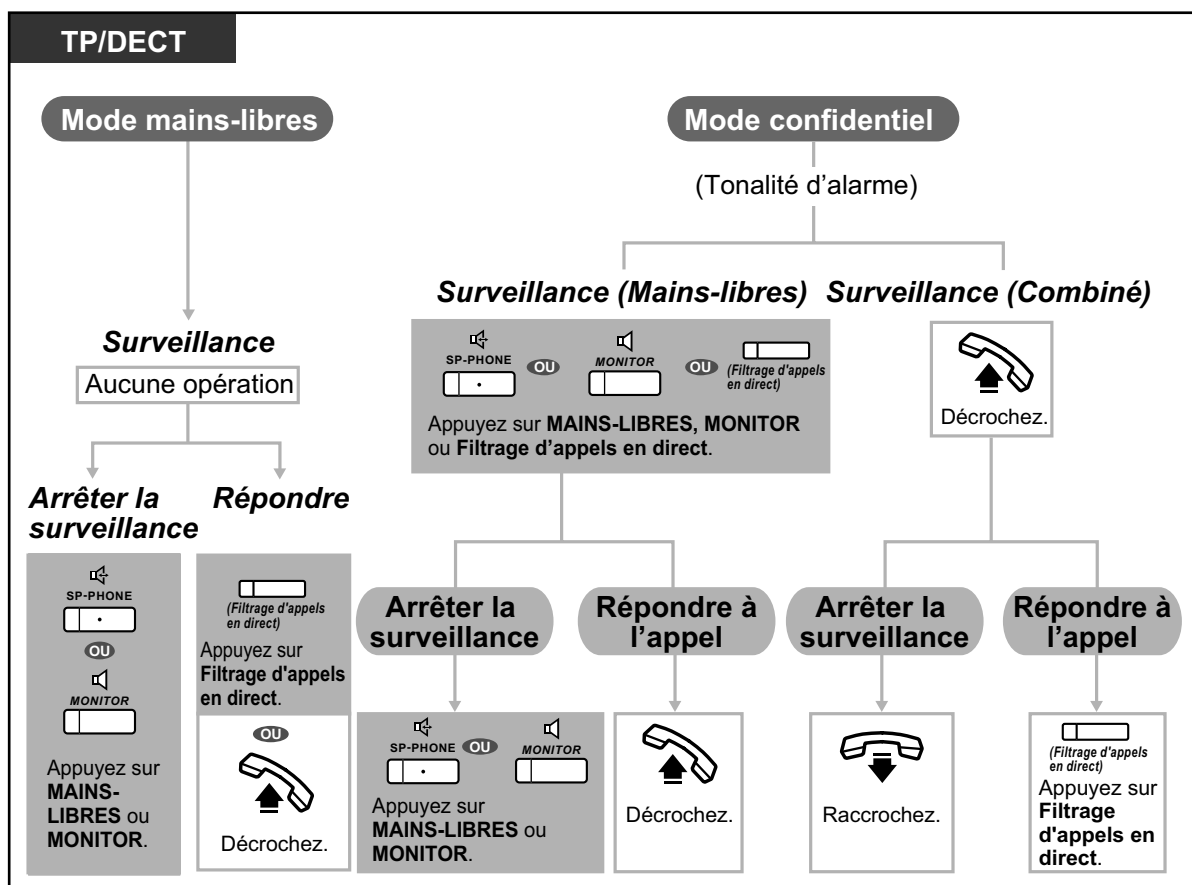

- Le voyant de la touche Filtrage d'appels en direct (LCS) indique l'état de la fonction comme suit:  
**Eteint:** filtrage d'appels en direct (LCS) désactivé.  
**Clignotement vert rapide:** Signalisation en mode confidentiel.  
**Clignotement vert lent:** Surveillance.  
**Allumé en rouge:** filtrage d'appels en direct (LCS) activé.
- Le poste du gestionnaire peut supprimer le PIN d'un poste.
- Cette fonction est également disponible aux utilisateurs de postes simples connectés en parallèle à un téléphone propriétaire. (Mode confidentiel uniquement)  
 Pour répondre à l'appel en filtrant, appuyez sur R/loquet commutateur.
- Uniquement le combiné en surveillance au mode privé est disponible pour les utilisateurs de DECT.



### Personnaliser votre téléphone

- 3.1.2 Paramètres du mode Programme utilisateur—**Programmation du mode Filtrage d'appels en direct**  
 Sélectionnez le mode: entendre automatiquement le message par le haut-parleur ou réception d'une sonnerie d'appel en attente lorsque l'appelant laisse un message.
- 3.1.3 Personnaliser les touches  
 Créer ou éditer une Filtrage d'appels en direct (LCS) touche.

## ◆◆ Enregistrer une communication

Vous pouvez enregistrer une conversation dans une boîte vocale lors d'une communication téléphonique.

Vous pouvez sélectionner la boîte vocale à chaque occasion que vous enregistrez une conversation.



### Pour enregistrer dans votre boîte vocale (Enregistrement d'une conversation)

**TP/DECT**

*Lors d'une communication*



 Pour arrêter l'enregistrement, appuyez à nouveau sur cette touche.

Appuyez sur **Enregistrement d'une conversation**.

### Pour enregistrer dans une autre boîte vocale (Transfert d'une conversation)

**TP/DECT**

*Lors d'une communication*

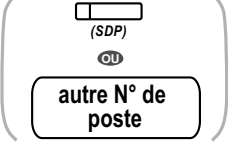
Appuyez sur **Transfert d'une conversation**.

Appuyez sur **SDP** ou saisissez **autre numéro de poste**.

Pour arrêter l'enregistrement, appuyez à nouveau sur cette touche.

### Pour enregistrer dans une autre boîte vocale avec une seule touche ("Une touche" transfert de conversation)

**TP/DECT**

*Lors d'une communication*



Appuyez sur **"Une touche" transfert de conversation**.



- Le voyant de la touche Enregistrement d'une conversation, Transfert d'une conversation ou "Une touche" transfert de conversation, indique l'état actuel comme suit:  
**Eteint:** Pas d'enregistrement  
**Allumé:** Enregistrement d'une conversation



- **Remarque:**  
Lorsque vous enregistrez des conversations téléphoniques, vous devez en informer votre correspondant.



### **Personnaliser votre téléphone**

- 3.1.3 Personnaliser les touches  
Création ou modification d'une touche Enregistrement d'une conversation, une touche Transfert d'une conversation et une touche "Une touche" transfert de conversation.

## 1.11 Fonctions administratives

### 1.11.1 Utiliser les téléphones dans un environnement d'hôtellerie (Fonctions d'hôtellerie)

Dans un environnement du type Hôtel, un poste désigné en tant que poste d'accueil peut être utilisé pour visualiser et définir l'état Check-in/Check-out/Nettoyé (Prêt ou Pas prêt) du poste de chaque chambre. Lorsque le poste accueil Hôtel appuie sur une touche programmable désignée en tant que "Check-in" ou "Check-out" ou "Nettoyé" sur son poste, le poste basculera en mode de Contrôle de l'état des chambres et les voyants de la touche SDP de chaque poste de chambre indiqueront l'état actuel des chambres. Ceci permet au réceptionniste de l'hôtel de gérer les hôtes et leurs chambres par le biais d'un téléphone. En outre, le réceptionniste peut programmer des appels automatiques de réveil pour les chambres.



- ◆◆ Check-in
- ◆◆ Check-out
- ◆◆ Programmer un Rappel de rendez-vous sur un poste de chambre (Appel de réveil à distance)
- ◆◆ Nettoyé



- Le réceptionniste de l'hôtel doit utiliser un TP à écran de 6 lignes pour pouvoir utiliser les fonctions Check-in, Check-out et Nettoyé.
- En mode Contrôle de l'état des chambres:
  - a. Le poste du réceptionniste ne peut contrôler que les postes in/ou et ready/not ready. Toute autre opération sera ignorée.
  - b. Le voyant de la touche SDP indique l'état de la chambre avec le poste correspondant comme suit:  
**Éteint:** Checked-out et Ready  
**Rouge clignotant:** Checked-out et Not Ready  
**Allumé en rouge:** Checked-in
  - c. Les voyants des autres touches pourraient ne pas donner les indications normales.
  - d. Le poste accueil Hôtel est considéré comme étant occupé. Les appelants de ce poste entendront une tonalité d'occupation.

#### ◆◆ Check-in

Le réceptionniste de l'hôtel peut changer en Check-in l'état de la chambre sur les postes, en utilisant la touche Check-in attribuée à son poste.

#### Pour basculer à Check-in

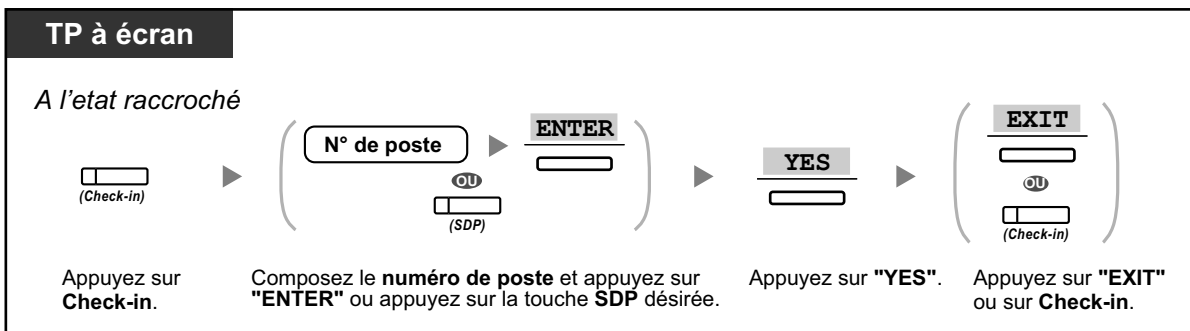



- Après le basculement sur Check-in, le Verrouillage de la numérotation poste à distance est désactivé et le client peut faire des appels sortants à partir du poste de la chambre. (Reportez-vous à "2.1.1 Contrôle de postes".)
- Après le basculement sur Check-in, toutes les données de facturation préalablement chargées sur le poste seront effacées automatiquement.
- Lorsque l'état des chambres sur les postes a changé, les informations détaillées d'état de la chambre sont automatiquement enregistrées. Ceci exige la programmation système.  
<Exemple>

Date	Time	Ext	CO	Dial Number
02/02/00	03:07PM	1234		Check in

## ◆◆ Check-out

Le réceptionniste de l'hôtel peut changer en Check-out l'état de la chambre sur les postes, en utilisant la touche Check-out attribuée à son poste.

Selon la programmation du PBX, le poste accueil Hôtel peut faire ce qui suit:

- Enregistrer/éditer les frais pour Mini-bar/Autres
- Imprimer une facture contenant les informations des charges

### Pour déclarer Check-out une chambre avec/sans l'impression d'une facture

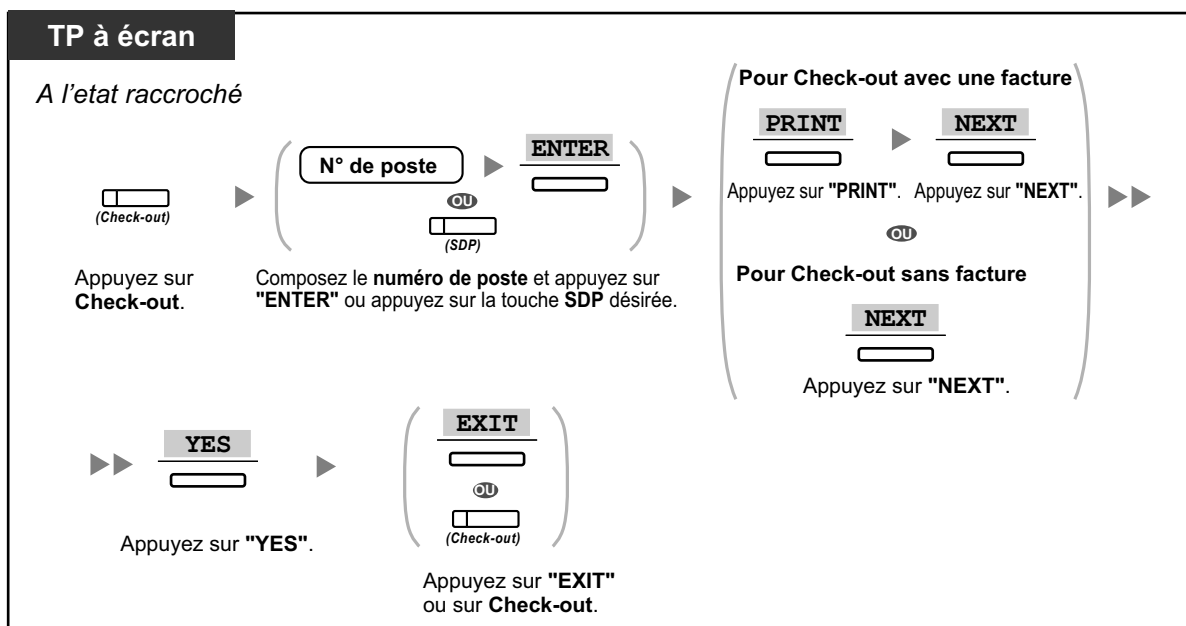

**Pour enregistrer/éditer les charges d'une chambre et déclarer Check-out une chambre avec/ sans l'impression d'une facture**

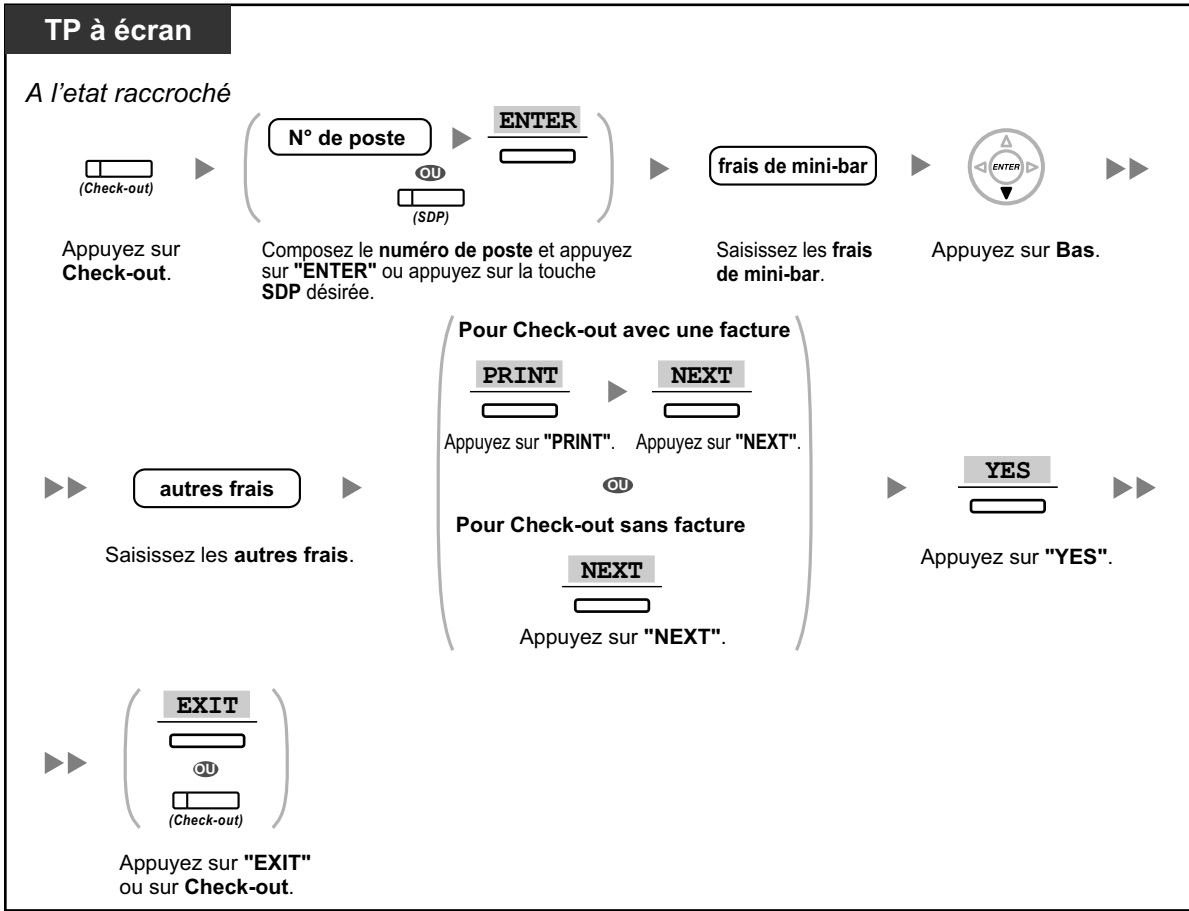



- Après le basculement sur Check-out, le Verrouillage de la numérotation poste à distance est activé et les appels sortants à partir du poste de la chambre sont restreints. (Reportez-vous à "2.1.1 Contrôle de postes".)
- Après le basculement sur Check-out, l'appel de réveil et les informations du journal des appels pour le poste de la chambre sont effacés automatiquement. En outre, les fonctions programmées pour le poste de la chambre seront réinitialisées à leur paramètres par défaut. Pour une liste des fonctions réinitialisées, reportez-vous à "1.8.13 Annuler la programmation des fonctions effectuées sur votre poste (Effacement des fonctions de poste)".
- Lorsque l'état des chambres sur les postes a changé, les informations détaillées d'état de la chambre sont automatiquement enregistrées. Ceci exige la programmation système.  
<Exemple>

Date	Time	Ext	CO	Dial Number
02/03/00	08:08AM	1234		Check out

- Pour imprimer une facture, une imprimante doit être connecté au PBX. Si le poste de la chambre est en cours d'utilisation, il est impossible d'imprimer une facture.  
<Exemple>

```

*****
*                Hotel                *
*****
Check in   : 01.JAN.00 06:31PM
Check out  : 03.JAN.00 07:03AM
Room       : 202 : Mr. Smith

01/01/00 06:52PM 202 01 Call amount:0012 01:24'30 00084.50 001
02/01/00 06:07PM 202 01 123456789          00:10'12 00010.20 1234567890
02/01/00 07:30PM 202 01 012345678901234    00:06'36 00006.60 12345
02/01/00 08:45PM 202 01 0011234567890123 00:03'00 00003.00 12345

Telephone          104.30 (Tax 10.000% = 9.48)
Minibar            4.00 (Tax 10.000% = 0.36)
Others              0.00 (Tax 15.000% = 0.00)
-----
Total                FR 108.30 (Tax Total = 9.84)

Sheet : 002

===== Hotel NCPPBX =====
Tel: +41 3 12 34 56 78 Fax: +41 3 12 34 56 78
E-Mail: 12345678@hotelncppbx.ch
    
```

- Le PBX peut enregistrer une quantité limitée d'informations à propos de la chambre. Lorsque cet espace de stockage est presque plein, les informations du poste ayant fait le plus d'appels sont automatiquement imprimées. Dans ce cas, l'impression est similaire à l'exemple ci-dessus, mais sans les informations catégorisées ni le total. Ensuite, le PBX peut enregistrer de nouvelles informations de chambre.  
"Call amount:0012" dans l'exemple ci-dessus indique que les informations de 12 appels téléphoniques ont été imprimées automatiquement.



### Personnaliser votre téléphone

- 3.1.3 Personnaliser les touches  
Création ou modification des touches Check-in ou Check-out.

## ◆◆ Programmer un Rappel de rendez-vous sur un poste de chambre (Appel de réveil à distance)

Le poste accueil Hôtel peut valider ou annuler un Rappel de rendez-vous pour le poste d'une chambre à distance. Ceci permet que les clients puissent demander des appels de réveil sans avoir à programmer le poste par eux-mêmes. Le poste accueil Hôtel peut également confirmer un Rappel de rendez-vous pour le poste d'une chambre.

### Pour valider

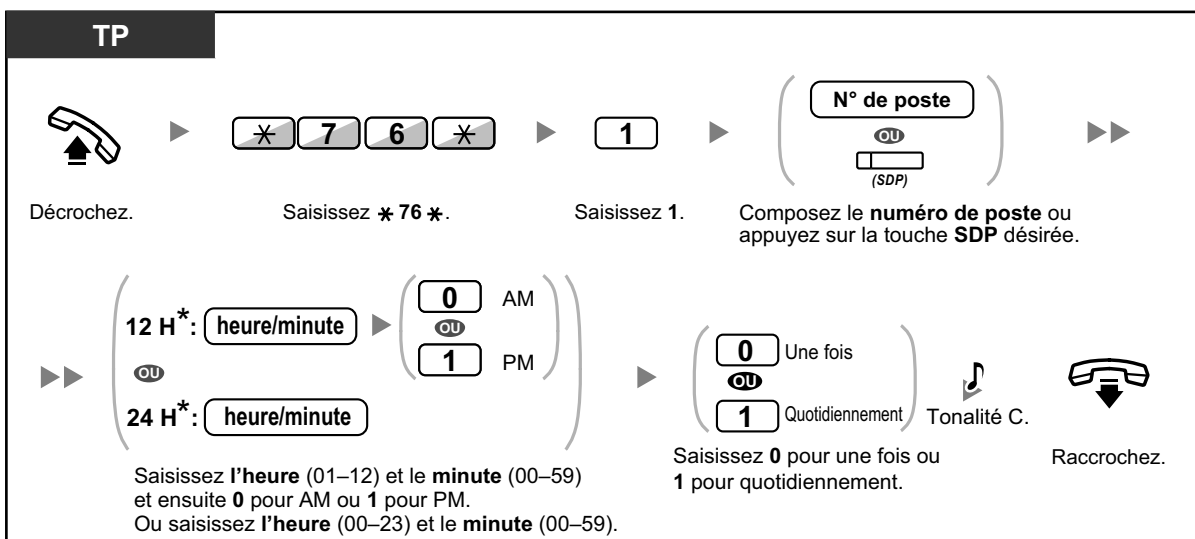

- \* Saisissez l'heure au format attribué à votre PBX (12 heures ou 24 heures).

### Pour annuler

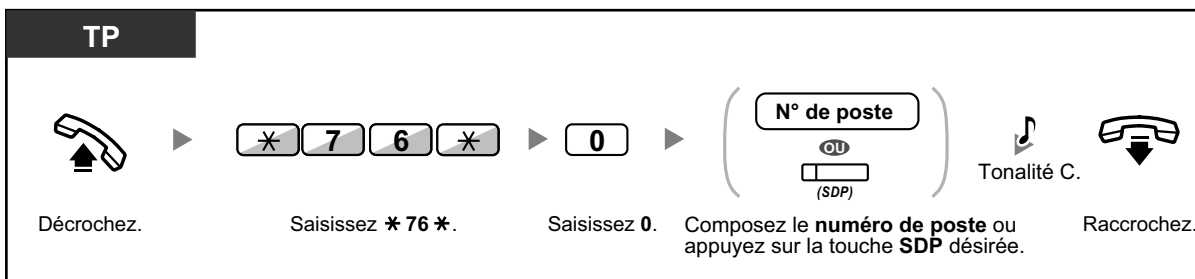



**Pour confirmer**

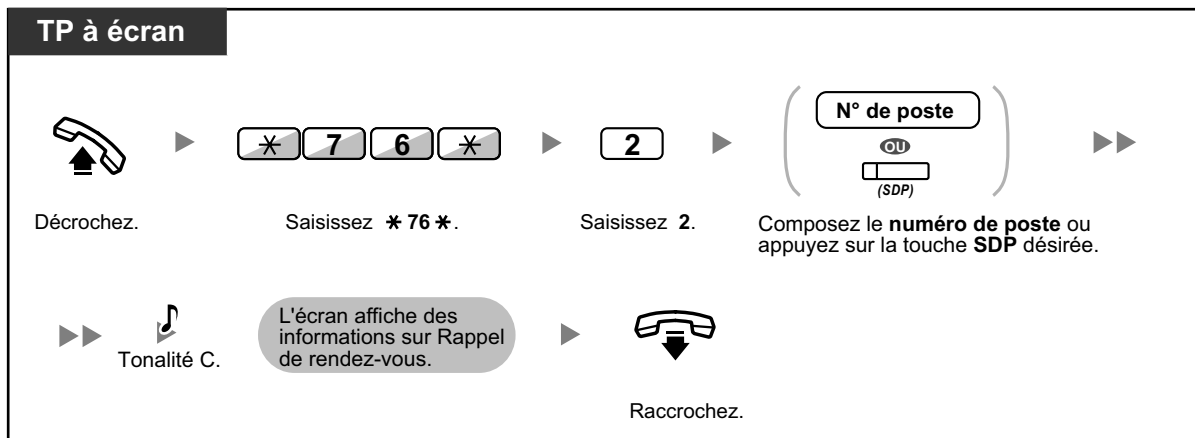

- Le Rappel de rendez-vous également être programmé à partir du poste de la chambre. (Pour plus d'informations à propos de la programmation du Rappel de rendez-vous, reportez-vous à "1.8.1 Programmation de l'alarme (Rappel de rendez-vous)".) La programmation la plus récente sera valable, indépendamment quel est le poste ayant exécuté la programmation.
- Lorsqu'un un Rappel de rendez-vous est lancé, des informations de Rappel de rendez-vous détaillées sont automatiquement enregistrées, que l'appel obtienne ou non une réponse. Ceci exige la programmation système.  
<Exemple>

Date	Time	Ext	CO	Dial Number
02/02/00	02:45PM	1234		Timed Reminder/Start
02/02/00	02:46PM	1234		Timed Reminder/No Answer
02/02/00	02:47PM	1234		Timed Reminder/Answer



- Les utilisateurs de TP sans écran ne peuvent confirmer que si un Rappel de rendez-vous avait été programmé ou non, qu'en suivant les étapes indiquées plus haut. Si programmé, une tonalité de confirmation sera entendue.

**Nettoyé**

Le poste accueil hôtel peut changer l'état de change des postes selon que la chambre a été nettoyée ou non en utilisant le bouton Nettoyé assigné à son poste. Ceci permet au poste accueil hôtel de confirmer que la pièce est propre et prête pour recevoir un nouvel hôte.

### Pour changer le statut de nettoyage d'une chambre

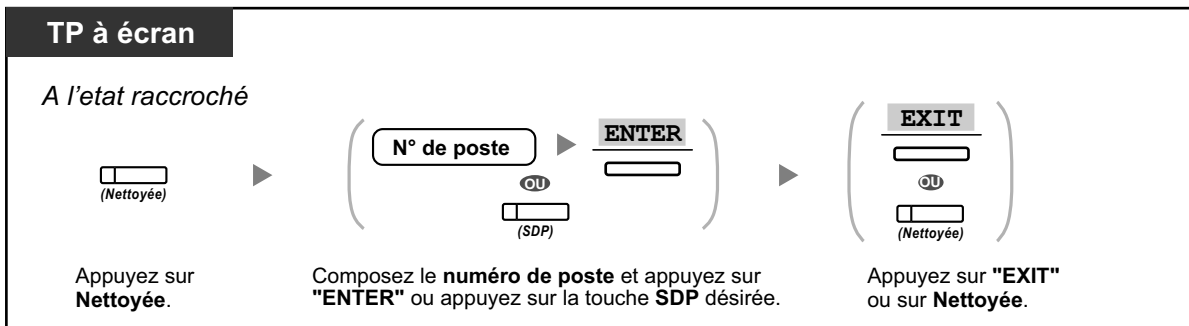

#### Personnaliser votre téléphone

- 3.1.3 Personnaliser les touches  
Créer ou modifier une touche Nettoyé.

## 1.11.2 Enregistrer des informations en utilisant des messages préprogrammés (Impression de message)

Vous pouvez enregistrer une variété d'informations à partir de votre poste par le biais de jusqu'à 8 messages préprogrammés. Les informations de message de tous les postes sont enregistrées avec le PBX. Par exemple, il est possible d'utiliser cette fonction en tant que tampon horaire en sélectionnant des messages "arrivée" et "sortie" préprogrammés.

Dans un environnement du type Hôtel, cette fonction peut être utilisée pour enregistrer des informations à partir d'un poste d'une chambre.

Pour une liste de messages préprogrammés, consultez votre installateur.

### Pour enregistrer

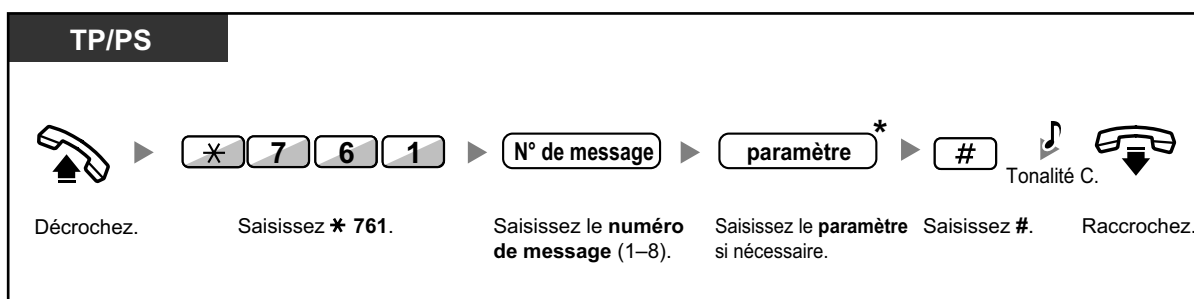

- \* Selon le contenu du message sélectionné, vous pourriez avoir à indiquer un paramètre numérique, tel que le prix ou l'heure. Saisissez le nombre correct de caractères, comme requis pour le message. Pour des informations à propos des paramètres requis, consultez votre installateur.

<Exemple>

Si "Snack %%.%" (Minibar %%.%) avait été programmé en tant que message numéro 1 (pour enregistrer les coûts de minibar consommés dans la chambre), les employés de l'hôtel doivent saisir les données comme dans l'exemple ci-dessous en utilisant le poste de la chambre:

\* 761                      1                      0300                      #  
                                   |                                   |  
                                   N° de message    paramètre  
   (Frais de minibar (snack))

- Lorsqu'un message préprogrammé est sélectionné, les informations détaillées sont automatiquement enregistrées, comme illustré ci-dessous:

Date	Time	Ext	CO	Dial Number
02/02/00	10:45AM	1234		Snack 03.00

- Tous les frais enregistrés ici n'ont pas de rapport avec les frais que le poste accueil de l'hôtel enregistre lorsqu'il déclare Check-out la chambre.

## 1.12 Echanger les paramètres entre postes

### 1.12.1 Portabilité poste

Vous pouvez remplacer par vos propres paramètres les paramètres définis sur un autre poste. Ceci vous permet d'utiliser vos propres paramètres, y compris votre numéro de poste, sur le poste d'une autre personne. Des paramètres, tels que le numéro de poste ou la mémoire de Numérotation "une-touche", sont disponibles sur le nouveau poste. Il est également possible d'échanger les paramètres de la Console SDP en même temps que les paramètres de poste. La fonction Portabilité poste est utile lorsque vous changez de bureau dans le même immeuble par exemple.

Cette fonction est également connue sous le nom de Déménagement poste.

#### Pour échanger vos paramètres avec un autre poste

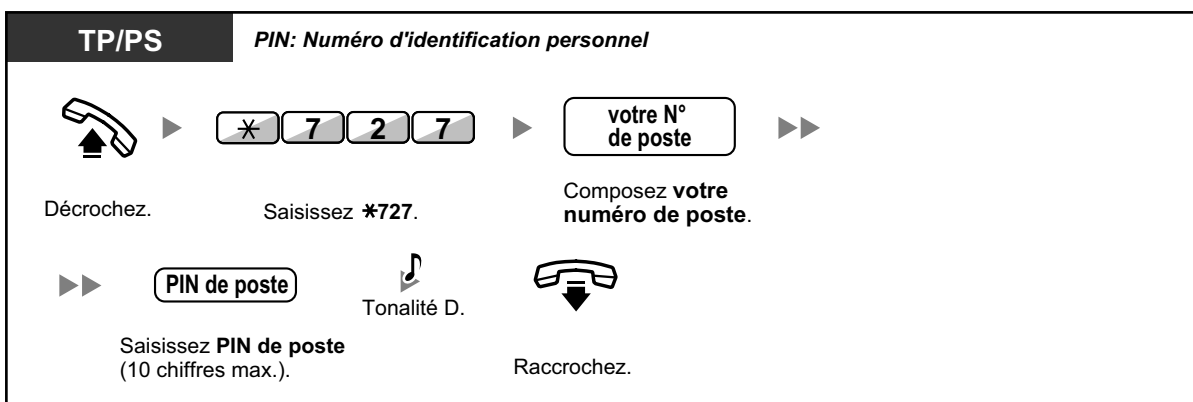

- Un numéro d'identification personnel (PIN) de poste est nécessaire pour utiliser cette fonction. Reportez-vous à "◆◆ Attribuer un PIN de poste à votre poste (PIN de poste [Numéro d'identification personnel])" dans "3.1.1 Personnaliser votre téléphone (Programmation personnelle)".
- Votre poste précédent obtiendra les anciens paramètres de votre nouveau poste.
- Les paramètres de poste peuvent être échangés entre PS et PS, TP et TP ou PS et TP.
- Si vous utilisez un téléphone KX-NT400, un téléphone de la série KX-NT300 (excepté KX-NT321), un téléphone KX-NT560, un téléphone KX-DT343 et un téléphone KX-DT346, avec un casque sans fils Bluetooth et que vous échangez les paramètres avec un utilisateur d'un autre téléphone KX-NT400, un téléphone de la série KX-NT300 (excepté KX-NT321), un téléphone KX-NT560, un téléphone KX-DT343 et un téléphone KX-DT346, vous ne pourrez pas utiliser votre casque sans fils Bluetooth sur l'autre poste.  
Les casques sans fils Bluetooth sont enregistrés sur des postes mêmes. Donc, vous devrez enregistrer le casque sans fils Bluetooth sur chaque poste avec lequel vous souhaitez l'utiliser. Pour de plus amples informations concernant l'enregistrement, reportez-vous à "Enregistrement Bluetooth" dans "3.1.2 Paramètres du mode Programme utilisateur".

## 1.12.2 Portabilité poste avancée

En outre d'échanger les paramètres entre postes (Portabilité poste), vous pouvez modifier l'état de votre poste à "En fonctionnement" ou à "A l'arrêt" (Portabilité poste avancée).

**En fonctionnement:** Le poste est en service (état normal).

**A l'arrêt:** Verrouillage de la numérotation poste (→ 1.6.4 Interdire à d'autres personnes d'utiliser votre téléphone (Verrouillage de la numérotation poste)), Ne Pas Déranger (NPD) (→ 1.8.2 Refus d'appels entrants (Ne Pas Déranger [NPD])) et Verrouillage d'affichage (→ 3.1.2 Paramètres du mode Programme utilisateur) sont activés sur un poste. Lorsque le poste est configuré sur "A l'arrêt", l'utilisateur du poste ne pas faire ce qui suit:

- Faire des appels externes non autorisés
- Recevoir des appels
- Voir leur répertoire de numérotation abrégée personnelle, journal des appels ou journal SVM
- Ecouter des messages vocaux dans leur boîte vocale

Cette fonction est utile lorsque:

- a. une personne utilise les mêmes paramètres de poste à différents endroits, comme un autre bureau de filiale ou à la maison.
- b. plusieurs personnes utilisent chacun à leur tour le même téléphone

### <Exemple (a)> Utiliser des paramètres de poste à un autre endroit

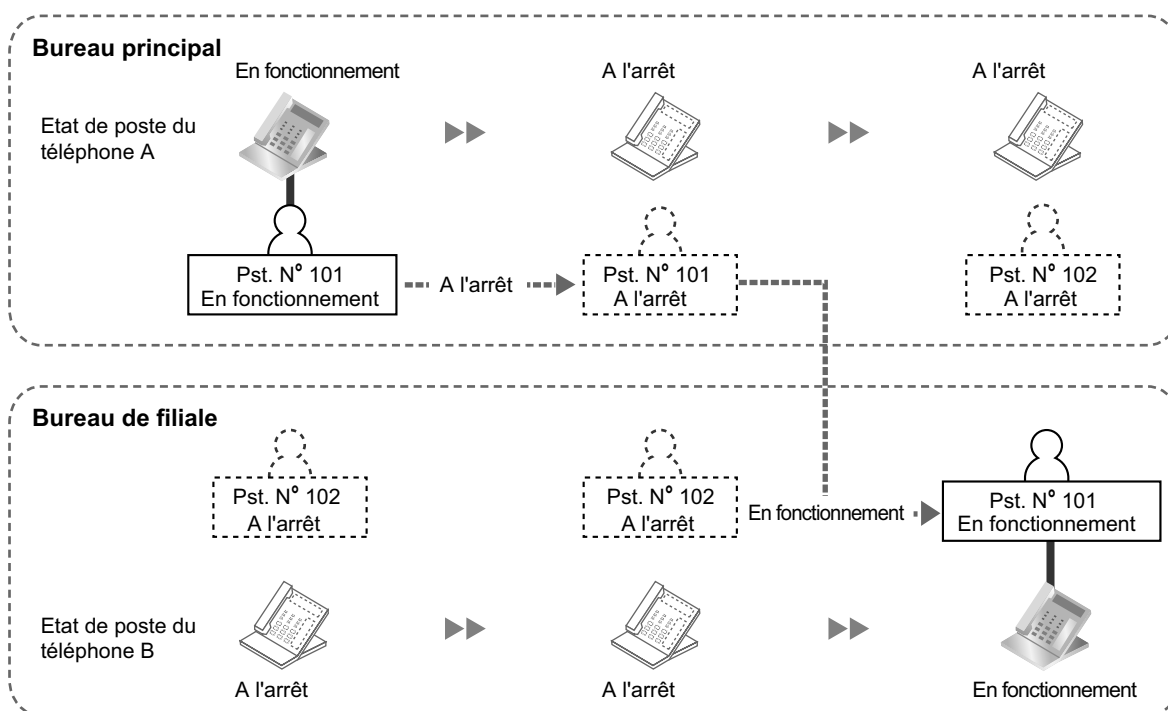

Dans cet exemple, l'utilisateur du poste A passe l'état de son propre poste en mode "A l'arrêt" au bureau principal. Ensuite, l'utilisateur peut passer l'état d'un poste au bureau de filiale à "En fonctionnement" en ayant disponibles ses propres paramètres sur ce poste.

**<Exemple (b)> Lorsque plusieurs utilisateurs utilisent un seul téléphone**

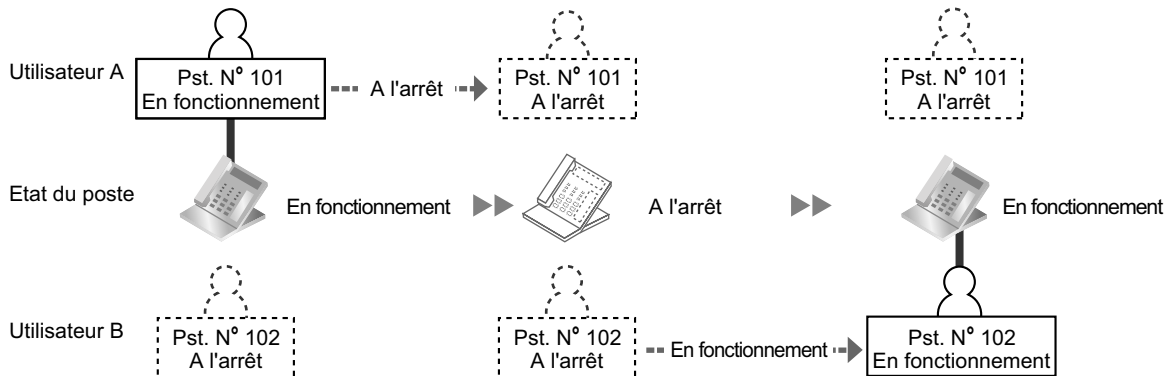

Dans cet exemple, les utilisateurs A et B travaillent en équipe et utilisent à leur tour le même poste. L'utilisateur A passe l'état du poste à "A l'arrêt" lorsqu'il arrête de travailler. Ensuite, l'utilisateur B peut passer l'état du poste à "En fonctionnement" en ayant disponibles ses propres paramètres sur ce poste.

**Pour passer l'état d'un poste à "A l'arrêt"**

**TP/PS**

Décrochez.      Saisissez \* 727.      Saisissez #.      Raccrochez.

**Pour passer l'état d'un poste à "En fonctionnement" pour avoir à disposition vos propres paramètres**

**TP/PS**      *PIN: Numéro d'identification personnel*

Décrochez.      Saisissez \* 727.      Saisissez \* .      Composez **votre numéro de poste.**

▶▶      **PIN de poste**      Tonalité C.      Raccrochez.

Saisissez **PIN de poste** (10 chiffres max.).



- Un numéro d'identification personnel (PIN) de poste est nécessaire pour utiliser cette fonction. Reportez-vous à "◆◆ Attribuer un PIN de poste à votre poste (PIN de poste [Numéro d'identification personnel])" dans "3.1.1 Personnaliser votre téléphone (Programmation personnelle)".
- Les paramètres de poste peuvent être échangés entre PS et PS, TP et TP ou PS et TP.

## 1.13 Utilisation d'un téléphone propriétaire à écran

### 1.13.1 Utilisation du Journal des appels

Cette fonction est disponible sur téléphones propriétaires à écran et sur postes DECT.

- ◆◆ Effectuer des appels par le biais du Journal des appels entrants
- ◆◆ Effectuer des appels par le biais du Journal des appels sortants

#### ◆◆ Effectuer des appels par le biais du Journal des appels entrants

Lorsque vous recevez un appel externe, un appel de capteur externe ou un appel d'un poste<sup>1</sup>, les informations à propos de l'appel sont automatiquement enregistrées dans le journal des appels entrants. Une quantité préprogrammée d'appels peut être mise en journal par poste.

Lorsque le journal d'appels est plein et que d'autres appels arrivent, les appels les plus anciens sont supprimés. Vous pouvez modifier le numéro de téléphone mis en journal.

Lorsque la touche Journal des appels s'allume, il y a un appel auquel vous n'avez pas répondu.

Les informations suivantes sont mises en journal:

- Le nom de l'appelant
- La date/l'heure de la réception de l'appel
- Si l'appel avait obtenu une réponse ou non  
Confirmé ou non
- Le numéro de téléphone de l'appelant

#### Pour confirmer les informations du journal par le biais de la touche Journal des appels

**TP à écran**

*A l'état raccroché*

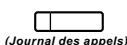

(Journal des appels)

Appuyez sur **Journal des appels**, jusqu'à ce que le **correspondant désiré** apparaisse.

#### Pour confirmer les informations du journal par le biais de la touche Navigation

**KX-NT300/KX-NT500/KX-DT300/KX-T7600/  
KX-TCA185/KX-TCA285/KX-TCA385**

*A l'état raccroché*



Appuyez sur **Gauche**  
à deux reprises.

▶



Appuyez sur **Haut** ou **Bas** jusqu'à  
ce que le **correspondant désiré** apparaisse.

### 1.13.1 Utilisation du Journal des appels



- Les postes DECT suivants peuvent afficher des informations du journal des appels entrants d'autres postes (y compris TIE) comportant les mêmes informations que celles affichées sur un TP connecté au PBX.
  - KX-TCA185/KX-TCA285/KX-TCA385
- D'autres postes DECT pourraient ne pas afficher les mêmes informations du journal des appels entrants que celles affichées sur un TP connecté au PBX.
- Pour plus de détails sur le référencement du journal des appels entrants à l'aide de la touche de navigation du poste DECT, consultez la documentation du poste DECT.

\*1 Les appels entrants à partir de postes peuvent être enregistrés dans le journal des appels entrants, selon la programmation système. Pour plus d'informations, consultez votre Administrateur système ou votre Gestionnaire système.

#### Pour effacer les informations du journal

**TP à écran**

*Lors de la confirmation des informations du journal*

Appuyez **Journal des appels** ou sur **Haut** ou **Bas**, jusqu'à ce que le **correspondant désiré** apparaisse.

Appuyez sur **TRANSFERT**.

#### Pour effectuer un appel

**TP à écran**

*Lors de la confirmation des informations du journal*

Appuyez **Journal des appels** ou sur **Haut** ou **Bas**, jusqu'à ce que le **correspondant désiré** apparaisse.

Décrochez.

#### Pour enregistrer les informations de l'appelant pour les utiliser dans la numérotation abrégée personnelle

**TP à écran**

*Lors de la confirmation des informations du journal*

Appuyez **Journal des appels** ou sur **Haut** ou **Bas**, jusqu'à ce que le **correspondant désiré** apparaisse.

Appuyez sur **MEMORISER**.





- Le voyant de la touche Journal des appels indique l'état actuel comme suit:  
**Eteint:** Aucun appel entrant. Ou, vous avez déjà consulté le journal des appels.  
**Allumé en rouge:** Vous avez manqué des appels et vous pouvez les consulter.
- Si votre appel à été pris par un autre poste, les informations à propos de l'appelant sont enregistrées aux écrans de votre poste et celui du poste qui a répondu à l'appel.
- Vous pouvez verrouiller l'affichage de votre journal des appels par le biais d'un PIN (numéro d'identification personnel) de poste, pour interdire l'accès aux informations enregistrées (Verrouillage d'affichage). Reportez-vous à "3.1.2 Paramètres du mode Programme utilisateur".
- Vous pouvez également disposer d'une touche Journal des appels pour un Groupe DAE (groupe de distribution d'appels entrants).
- Lorsqu'un appel arrive pendant que vous utilisez le journal d'appels, l'affichage du journal d'appels sera remplacé par les informations de l'appelant.



### Personnaliser votre téléphone

- 3.1.3 Personnaliser les touches  
 Création ou modification d'une touche Journal des appels ou d'une touche Journal des appels pour Groupe DAE.

## ◆◆ Effectuer des appels par le biais du Journal des appels sortants

Vous pouvez renuméroter par le biais du Journal des appels sortants.

### Pour effectuer un appel

**KX-NT300/KX-NT500/KX-DT300/KX-T7600/  
KX-TCA185/KX-TCA285/KX-TCA385**

*A l'état raccroché*



Appuyez sur  
**Gauche.**



Appuyez sur **Haut** ou  
**Bas** jusqu'à ce que le  
**numéro désiré** apparait.



Décrochez.



- Les postes DECT suivants peuvent afficher des informations du journal des appels sortants sur d'autres postes (y compris TIE) comportant les mêmes informations que celles affichées sur un TP connecté au PBX.
  - KX-TCA185/KX-TCA285/KX-TCA385
- D'autres postes DECT pourraient ne pas afficher les mêmes informations du journal des appels entrants que celles affichées sur un TP connecté au PBX.
- Pour plus de détails sur le référencement du journal des appels sortants à l'aide de la touche de navigation du poste DECT, consultez la documentation du poste DECT.

### Pour appeler avec la touche BIS

**TP à écran**

*A l'état raccroché*

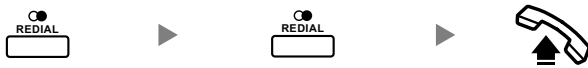

Appuyez sur **BIS** pour afficher le journal des appels sortants.\*

Appuyez sur **BIS** jusqu'à ce que le **numéro désiré** apparaisse.

Décrochez.



- \* La programmation système est requise pour cette opération.
- Cette opération n'est disponible que sur les téléphones propriétaires numériques à écran.

### Pour enregistrer les informations de l'appelant pour les utiliser dans la numérotation abrégée personnelle

**TP à écran**

*Lorsque le correspondant désiré est affiché*



Appuyez sur **MEMORISER**.



- Vous pouvez verrouiller l'affichage de votre journal des appels par le biais d'un PIN (numéro d'identification personnel) de poste, pour interdire l'accès aux informations enregistrées (Verrouillage d'affichage). Reportez-vous à "3.1.2 Paramètres du mode Programme utilisateur".
- Lorsqu'un appel arrive pendant que vous utilisez le journal d'appels, l'affichage du journal d'appels sera remplacé par les informations de l'appelant.
- Vous pouvez enregistrer des appels sortants vers d'autres postes dans le journal des appels sortants. Les anciens journaux ou journaux doubles peuvent être combinés et affichés avec le journal le plus récent d'un appelant si cette fonctionnalité est activée. Pour plus de détails, consultez votre fournisseur.

## 1.13.2 Utilisation les répertoires

Vous pouvez appeler par le biais des répertoires (*Répertoire de numérotation abrégée personnelle, Répertoire de numérotation abrégée système et Répertoire de numéros de postes*).

Vous ne pouvez sauvegarder, modifier ou supprimer que des répertoires personnels à partir de votre poste. Lorsqu'un appel arrive pendant que vous utilisez un répertoire, l'affichage sera remplacé par les informations de l'appelant.

- ◆◆ Effectuer des appels en utilisant le répertoire
- ◆◆ Sauvegarder des noms et des numéros
- ◆◆ Saisie des caractères

### ◆◆ Effectuer des appels en utilisant le répertoire

Pour sélectionner et appeler

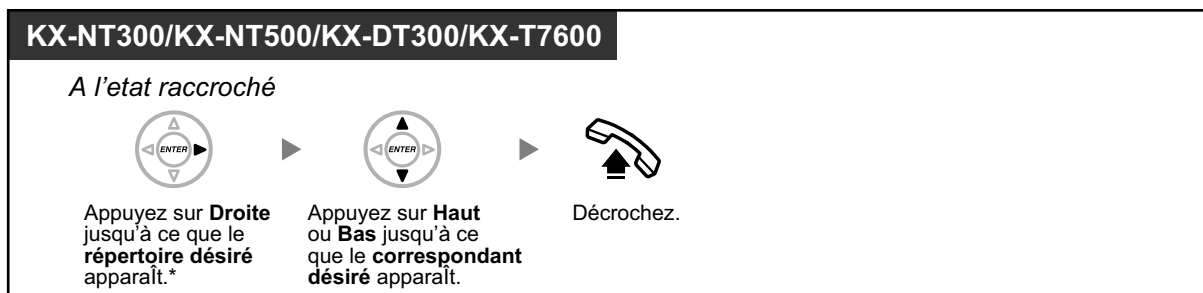

- \* L'ordre d'affichage est le suivant:  
Une reprise: Répertoire de numérotation abrégée personnelle  
Deux reprises: Répertoire de numérotation abrégée système  
Trois reprises: Répertoire de numéros de postes
- Pour annuler ou quitter, appuyez sur la touche CANCEL ou R (FLASH)/RENUMEROTATION.
- Vous pouvez verrouiller l'affichage de votre Répertoire de numérotation abrégée personnelle par le biais d'un PIN (numéro d'identification personnel) de poste, pour interdire d'y accéder (Verrouillage d'affichage). Reportez-vous à "3.1.2 Paramètres du mode Programme utilisateur".



- Les éléments du répertoire devraient contenir le nom et le numéro. Si le nom n'est pas enregistré, l'élément ne peut être affiché.
- Le Répertoire de numérotation abrégée système peut être affiché en appuyant simplement sur la touche NUMEROTATION AUTO/MEMORISER à l'état raccroché.

## ◆◆ Sauvegarder des noms et des numéros

Pour enregistrer un élément dans le Répertoire de numérotation abrégée personnelle

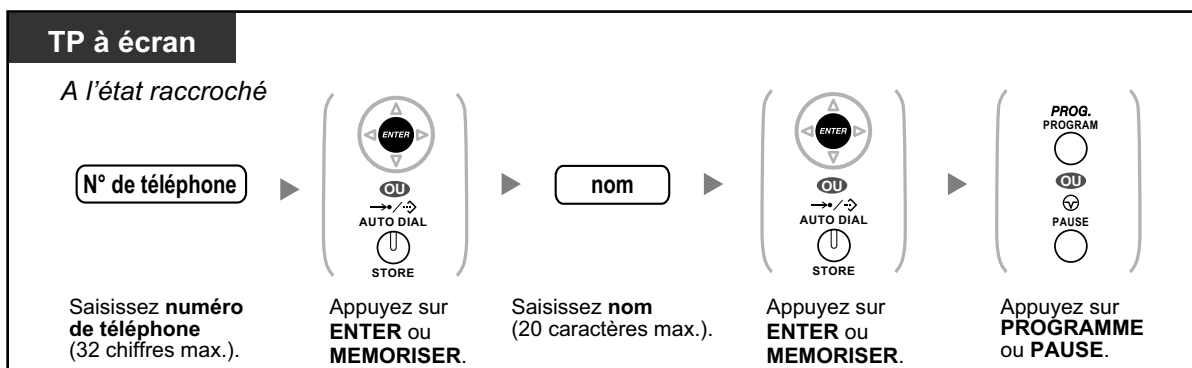

- Les numéros de téléphone et les noms affichés à l'écran, sont enregistrés dans la première mémoire numérotation abrégée personnelle disponible.
- Utilisateur de DECT: Reportez-vous aux "Instructions d'utilisation" pour DECT.



- Pour de plus amples informations, reportez-vous à "Pour sauvegarder les noms et les numéros dans votre numérotation abrégée personnelle" dans "3.1.2 Paramètres du mode Programme utilisateur".

## ◆◆ Saisie des caractères

Vous pouvez saisir les caractères suivants: Les tableaux vous indiquent les caractères disponibles sur chaque touche. Vous pouvez programmer le Tableau 1 ou le Tableau 2.

**Tableau 1 (Mode standard)**

Fois Touches	1	2	3	4	5	6	7	8	9
1	!	?	"	1					
2	A	B	C	a	b	c	2		
3	D	E	F	d	e	f	3		
4	G	H	I	g	h	i	4		
5	J	K	L	j	k	l	5		
6	M	N	O	m	n	o	6		
7	P	Q	R	S	p	q	r	s	7
8	T	U	V	t	u	v	8		
9	W	X	Y	Z	w	x	y	z	9
0	(espace)	.	,	'	:	;	0		
*	/	+	-	=	<	>	*		
#	\$	%	&	@	(	)	€	£	#

**Tableau 1 (Mode standard pour modèle RU)**

Fois Touches	1	2	3	4	5	6	7	8	9
1	!	?	"	1					
2	A	B	C	a	b	c	2		
3	D	E	F	d	e	f	3		
4	G	H	I	g	h	i	4		
5	J	K	L	j	k	l	5		
6	M	N	O	m	n	o	6		
7	P	Q	R	S	p	q	r	s	7
8	T	U	V	t	u	v	8		
9	W	X	Y	Z	w	x	y	z	9
0	(espace)	.	,	'	:	;	0		
*	/	+	-	=	<	>	*		
#	\$	%	&	@	(	)	■	■	#

Tableau 2 (Mode optionnel)

Fois Touches	1	2	3	4	5	6	7	8	9	10	11	12	13	14	15
1	!	?	"	ä	ö	ü	1								
2	A	B	C	a	b	c	À	Á	Â	Ã	Ä	Å	Æ	Ç	2
3	D	E	F	d	e	f	Ð	È	É	Ê	Ë	3			
4	G	H	I	g	h	i	Î	Í	Ï	Ï	4				
5	J	K	L	j	k	l	5								
6	M	N	O	m	n	o	Ñ	Ò	Ó	Ô	Õ	Ö	Ø	Œ	6
7	P	Q	R	S	p	q	r	s	Š	ß	7				
8	T	U	V	t	u	v	Û	Ú	Û	Ü	8				
9	W	X	Y	Z	w	x	y	z	Ý	Ž	9				
0	(espace)	.	,	'	:	;	0								
*	/	+	-	=	<	>	*								
#	\$	%	&	@	(	)	€	£	#						

Tableau 2 (Mode optionnel pour modèle CE)

Fois Touches	1	2	3	4	5	6	7	8	9	10	11	12	13	14	15
1	!	?	"	ä	ö	ü	1								
2	A	B	C	a	b	c	Á	Â	Ă	Ä	Å	Ć	Ç	Č	2
3	D	E	F	d	e	f	Ď	Ð	É	Ę	Ě	ě	3		
4	G	H	I	g	h	i	Í	Î	4						
5	J	K	L	j	k	l	Ĺ	Í	5						
6	M	N	O	m	n	o	Ń	Ň	Ó	Ô	Õ	Ö	6		
7	P	Q	R	S	p	q	r	s	Ř	Ř	Š	Ś	Ş	ß	7
8	T	U	V	t	u	v	Ť	Ț	ű	Ú	Ů	Ü	8		
9	W	X	Y	Z	w	x	y	z	Ž	Ž	Ž	Ý	9		
0	(espace)	.	,	'	:	;	0								
*	/	+	-	=	<	>	*								
#	\$	%	&	@	(	)	€	£	#						



Tableau 2 (Mode optionnel pour modèle GR)

Fois Touches	1	2	3	4	5	6	7	8	9
1	!	?	"	1					
2	A	B	Γ	2					
3	Δ	E	Z	3					
4	H	Θ	I	4					
5	K	Λ	M	5					
6	N	Ξ	O	6					
7	Π	P	Σ	7					
8	T	Υ	Φ	8					
9	X	Ψ	Ω	9					
0	(espace)	.	,	'	:	;	0		
*	/	+	-	=	<	>	*		
#	\$	%	&	@	(	)	€	£	#

**Tableau 2 (Mode optionnel pour modèle RU)**

Fois Touches	1	2	3	4	5	6	7	8	9	10	11
1	A	Б	В	!	?	"	1				
2	Г	Д	Е	Ё	2						
3	Ж	З	И	Й	3						
4	К	Л	М	4							
5	Н	О	П	5							
6	Р	С	Т	6							
7	У	Ф	Х	7							
8	Ц	Ч	Ш	8							
9	Щ	Ъ	Ы	Ь	9						
0	Э	Ю	Я	(espace)	.	,	'	:	;	0	
*	/	+	-	=	<	>	Г	€	І	İ	*
#	\$	%	&	@	(	)	€	І	Ÿ	#	

## 1.13.3 Accéder aux fonctions du système (Accès aux fonctions système)

Vous pouvez accéder aux fonctions par le biais du menu "Accès aux fonctions".

**Pour accéder au menu "Accès aux fonctions" et sélectionner la fonction**

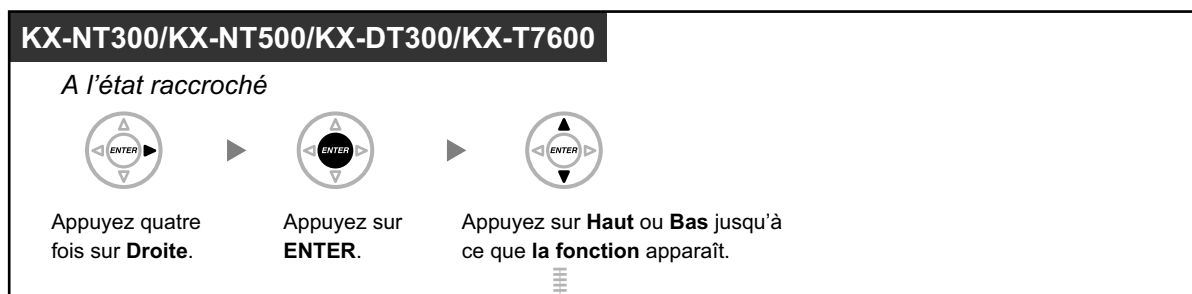

Fonctions	Reportez-vous à
Annulation du rappel automatique sur occupation	1.2.4 Lorsque la ligne appelée est occupée ou lorsqu'il n'y a pas de réponse
Groupe d'interception d'appels	1.3.3 Répondre à un appel destiné à un autre poste (Interception d'appels)
Interception d'appel ciblé	1.3.3 Répondre à un appel destiné à un autre poste (Interception d'appels)
Appel général	1.7.1 Appel général
Appel interphone	1.10.1 Lorsqu'un interphone/dispositif d'ouverture de porte est connecté
Dispositif d'ouverture de porte	1.10.1 Lorsqu'un interphone/dispositif d'ouverture de porte est connecté
Relais externe	1.10.2 Lorsqu'un relais externe est connecté
Musique de fond externe	2.1.4 Activer la Musique de fond externe (MUS)



- Cette fonction n'est pas disponible sur les KX-NT321 et KX-DT321.

# 1.14 Utilisation d'un téléphone propriétaire IP

## 1.14.1 Autodéfinition (KX-NT366/KX-NT560)

### Pour KX-NT366 :

Le TP-IP KX-NT366 a 12 touches programmables et un affichage sur chaque touche pour montrer quelle fonction, numéro de téléphone ou numéro de poste y est attribué. L'affichage peut également être programmé pour montrer 3 autres pages d'attribution des 12 touches programmables en appuyant sur la touche NEXT PAGE (PAGE SUIVANTE). Différentes fonctions, numéros de téléphone ou numéros de poste peuvent être attribués à chaque touche dans chacune des pages. Cela signifie que 48 touches programmables sont disponibles pour l'utilisateur du poste.

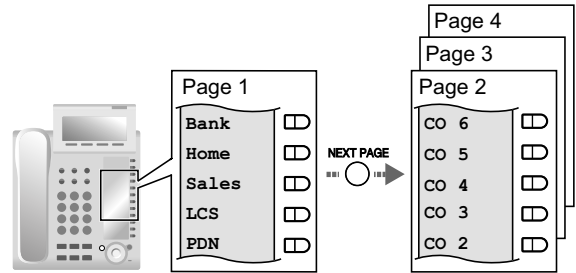

### Pour KX-NT560 :

Le TP-IP KX-NT560 dispose de 8 touches programmables et l'écran du téléphone indique quelle fonction, numéro de téléphone ou numéro de poste est attribué à chaque touche. Vous pouvez appuyer sur la touche Page pour afficher 3 autres pages de 8 touches programmables. Différentes fonctions, numéros de téléphone ou numéros de poste peuvent être attribués à chaque touche dans chacune des pages. Cela signifie que 32 touches programmables sont disponibles.

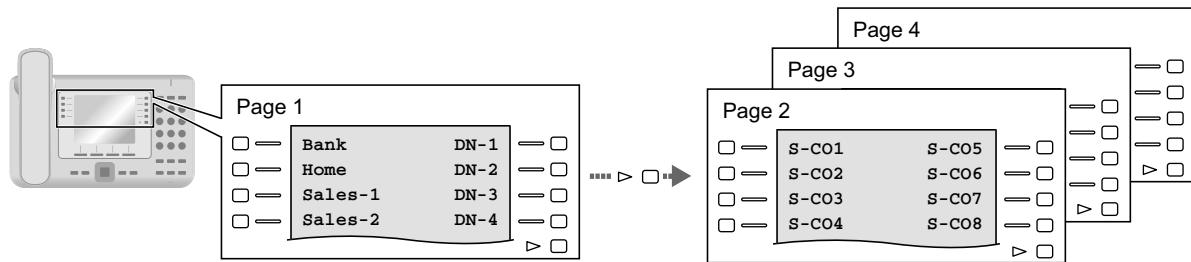

### Pour changer l'affichage

**KX-NT366/KX-NT560**

NEXT PAGE    **OU**

Appuyez sur **NEXT PAGE (PAGE SUIVANTE)**  
pour afficher la page désirée.



- Lorsque vous répondez à un appel entrant ou lorsque vous saisissez une ligne extérieure, l'affichage change automatiquement à la page contenant la touche verte allumée.
- Après avoir personnalisé chaque touche, vous pourrez configurer le texte affiché pour chaque touche. Reportez-vous à "3.1.3 Personnaliser les touches" pour de plus amples informations à propos de la personnalisation des touches.

## 1.15 Utilisation d'un Poste SIP KX-HGT100

### 1.15.1 Liste d'opération

Pour accéder aux fonctions du PBX, les numéros d'accès (numéros de poste ou de fonction) sont requis. Les utilisateurs du KX-HGT100 (version 2.00 ou ultérieure du microprogramme) peuvent utiliser les fonctions suivantes:

#### Remarque

- Pour exécuter une opération, vous devez enfoncer la touche OK après avoir enfoncé toutes les touches de l'opération.
- Si ces numéros de fonction ne fonctionnent pas correctement avec le KX-HGT100, assurez-vous que le microprogramme du KX-HGT100 et le logiciel MPR du PBX sont bien actualisés et les dernières versions installées. Consultez votre revendeur pour les détails.

Fonctions	Reportez-vous à
Appel interne	1.2.1 Appel de base ◆◆ Appeler un autre poste
Appel poste accueil	1.2.1 Appel de base Pour appeler le poste d'accueil (Appel poste accueil)
Accès de ligne automatique	1.2.1 Appel de base Sélectionner automatiquement une ligne externe libre (Accès de ligne automatique)
Accès de groupe de lignes externes	1.2.1 Appel de base Sélectionner automatiquement une ligne externe libre dans le groupe de lignes externes spécifié (Accès de groupe de lignes externes)
Accès de ligne TIE	1.2.1 Appel de base ◆◆ Effectuer un appel vers un réseau privé (Accès de ligne TIE)
Renumérotation	1.2.3 Renumérotation ◆◆ Rappel du dernier numéro composé (Renumérotation du dernier numéro composé)
Numérotation abrégée—Système/Personnelle	1.2.2 Numérotation simplifiée – ◆◆ Utiliser les numéros mémorisés dans le PBX (Numérotation abrégée système) – ◆◆ Utilisation des numéros mémorisés sur votre poste (Numérotation abrégée personnelle)
Numérotation abrégée personnelle—Programmation	1.2.2 Numérotation simplifiée ◆◆ Utilisation des numéros mémorisés sur votre poste (Numérotation abrégée personnelle)
Appel interphone	1.10.1 Lorsqu'un interphone/dispositif d'ouverture de porte est connecté
MUS externe activé/désactivé	2.1.4 Activer la Musique de fond externe (MUS)
Accès à la ligne S-LR	1.2.1 Appel de base Sélectionner la ligne externe spécifiée

### 1.15.1 Liste d'opération

Fonctions	Reportez-vous à
Entrée du code de compte	1.2.1 Appel de base ◆◆ Utiliser un code de compte (Entrée du code de compte)
Bloquer l'affichage du numéro de téléphone pour les appels sortants	1.15.3 Affichage de votre numéro de téléphone sur le téléphone de la personne appelée
Afficher le numéro de téléphone pour les appels sortants	1.15.3 Affichage de votre numéro de téléphone sur le téléphone de la personne appelée
Secret d'identité du demandé (COLR)	1.8.5 Empêcher que votre numéro ne s'affiche sur le téléphone de l'appelant (Secret d'identité du demandé [COLR])
Secret d'identité du demandeur (CLIR)	1.8.6 Empêcher que votre numéro ne s'affiche sur le téléphone de la personne appelée (Secret d'identité du demandeur [CLIR])
Présentation d'identité du demandeur/demandé (CLIP/COLP)	1.8.4 Afficher votre numéro de téléphone de l'appelé et de l'appelant (Présentation d'identité du demandeur/demandé [CLIP/COLP])
Renvoi d'appels (RNV)/Ne Pas Dérange (NPD)—Appels internes/externes	1.6.1 Renvoi d'appel ◆◆ Programmation RNV/NPD par touche fixe RNV/NPD
RNV/NPD Groupe	1.6.1 Renvoi d'appel Pour définir l'état de renvoi et les destinations externes qui sonneront en parallèle pour des appels externes pour un Groupe DAE
Interdiction d'interception d'appels	1.3.3 Répondre à un appel destiné à un autre poste (Interception d'appels) ◆◆ Interdire à d'autres personnes d'intercepter vos appels (Interdiction d'interception d'appels)
Intermède—Pas prêt	1.9.1 Quitter un groupe de distribution d'appels entrants (Présent/Absent, Intermède) Pour accéder/quitte le mode Pas prêt
Connexion/Déconnexion	1.9.1 Quitter un groupe de distribution d'appels entrants (Présent/Absent, Intermède) Pour se déclarer Présent/Absent
Message d'absence	1.6.3 Affichage d'un message sur l'écran du téléphone de l'appelant (Message d'absence)
Verrouillage de la numérotation poste	1.6.4 Interdire à d'autres personnes d'utiliser votre téléphone (Verrouillage de la numérotation poste)
Commutateur du Mode Service	2.1.2 Gestion du Mode Service (Jour/Nuit)
Verrouillage de la numérotation poste à distance	2.1.1 Contrôle de postes ◆◆ Modifier la configuration d'autres postes
Effacement des fonctions de poste	1.8.13 Annuler la programmation des fonctions effectuées sur votre poste (Effacement des fonctions de poste)
PIN de poste (Numéro d'identification personnel)	3.1.1 Personnaliser votre téléphone (Programmation personnelle) ◆◆ Attribuer un PIN de poste à votre poste (PIN de poste [Numéro d'identification personnel])

Fonctions	Reportez-vous à
Message Vocal Simplifié Intégré (SVM)	1.6.2 Utiliser la messagerie vocale (Message Vocal Simplifié [SVM] Intégré)
Conférence <sup>*1</sup>	1.4.5 Conversation à plusieurs interlocuteurs - Conférence
Message en attente	1.2.4 Lorsque la ligne appelée est occupée ou lorsqu'il n'y a pas de réponse ◆◆ Laisser une notification de message en attente/Rappeler le-correspondant ayant laissé un message d'appel en attente (Message en attente)
Priorité sur NPD <sup>*2</sup>	1.2.4 Lorsque la ligne appelée est occupée ou lorsqu'il n'y a pas de réponse ◆◆ Sur un poste qui refuse l'appel (Priorité sur NPD)

<sup>\*1</sup> Les utilisateurs du KX-HGT100 ne peuvent pas lancer un appel de conférence, mais peuvent être ajoutés en tant que participants.

<sup>\*2</sup> Les utilisateurs du KX-HGT100 ne peuvent pas utiliser la Priorité sur NPD pour appeler quelqu'un qui a configuré la fonction NPD, mais ils peuvent permettre à d'autres postes de les appeler en utilisant la fonction de Priorité sur NPD lorsque la fonction NPD est configurée.

### 1.15.2 Numérotation abrégée

Avec un poste SIP KX-HGT100, vous pouvez mémoriser et composer des numéros de téléphone pour votre usage personnel. Voir les instructions du Guide de référence rapide du KX-HGT100.



## 1.15.3 Affichage de votre numéro de téléphone sur le téléphone de la personne appelée

Lorsque vous effectuez un appel externe, vous pouvez afficher votre numéro de téléphone sur l'écran de votre correspondant. Le numéro affecté à votre poste s'affichera sur l'écran du téléphone de votre correspondant.



### Pour afficher

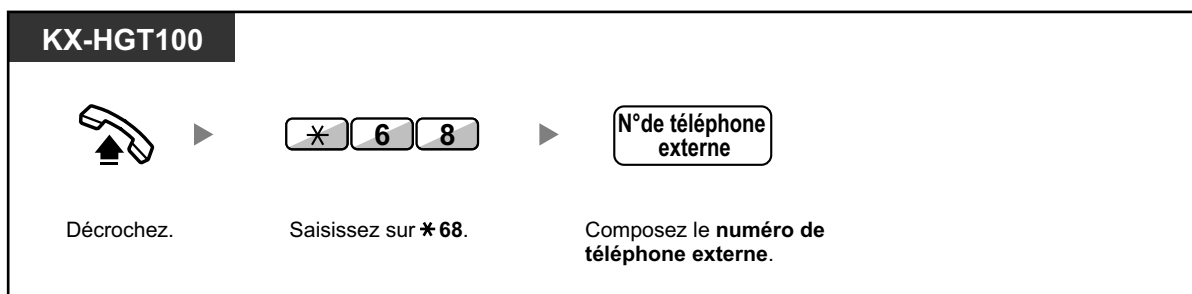

### Bloquer l'affichage de votre numéro

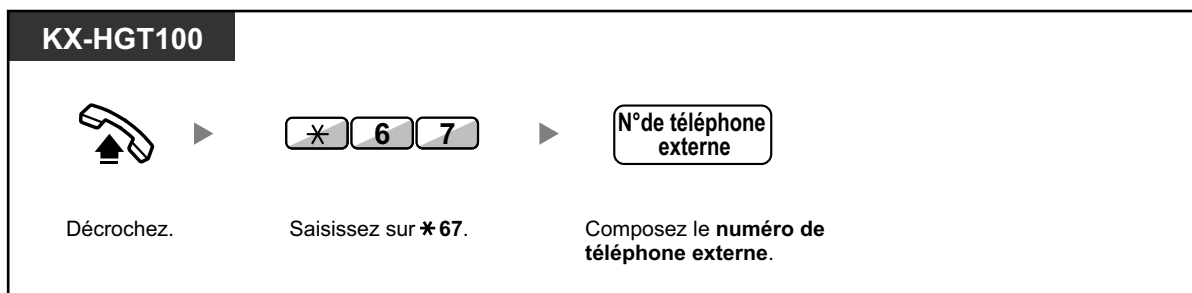

La disponibilité de cette fonction dépend des conditions suivantes:

- Le service RNIS de la compagnie téléphonique du correspondant
- Le service téléphonique du fournisseur de services de téléphonie Internet (ITSP du correspondant)
- La configuration de l'équipement téléphonique du correspondant

# 1.16 Fonctions de téléphone portable

## 1.16.1 Fonctions de téléphone portable

Lorsque vous n'êtes pas à votre bureau ou absent et que vous recevez un appel externe transféré sur votre téléphone cellulaire, vous pouvez utiliser les fonctions suivantes si celles-ci sont activées en programmation système.

- ♦♦ Transférer un appel vers un poste du PBX
- ♦♦ Ajouter d'autres correspondants à une conversation (Conférence)
- ♦♦ Parler à deux personnes alternativement (Va et vient)
- ♦♦ Faire un appel général, puis transférer un appel
- ♦♦ Transfert vers un réseau privé (Accès de ligne TIE)
- ♦♦ Transfert vers un numéro de téléphone externe



- Certaines fonctions pourraient ne pas être disponibles pour les téléphones portables, selon le type de ligne externe utilisé.

### ♦♦ Transférer un appel vers un poste du PBX

Pour transférer

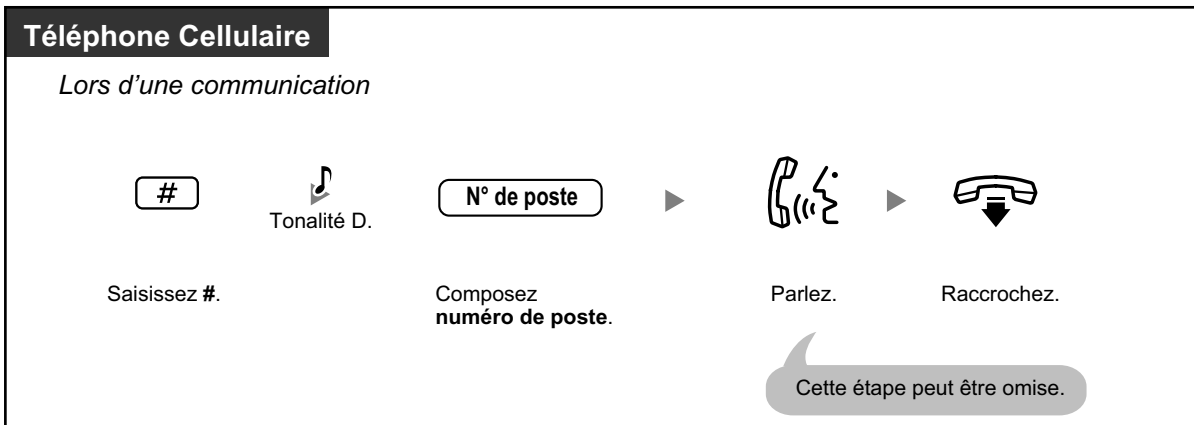

- Pendant le transfert d'un appel à partir d'un réseau analogique, vous ne pouvez pas parler à votre destinataire après avoir composé le numéro de poste correspondant.
- Vous ne pouvez pas transférer un appel à un numéro de poste flottant DISA.

## ◆◆ Transfert vers un réseau privé (Accès de ligne TIE)

Lors d'une conversation, vous pouvez faire un appel vers des postes connectés sur d'autres PBX dans un réseau privé et également y transférer un appel.

### Pour transférer

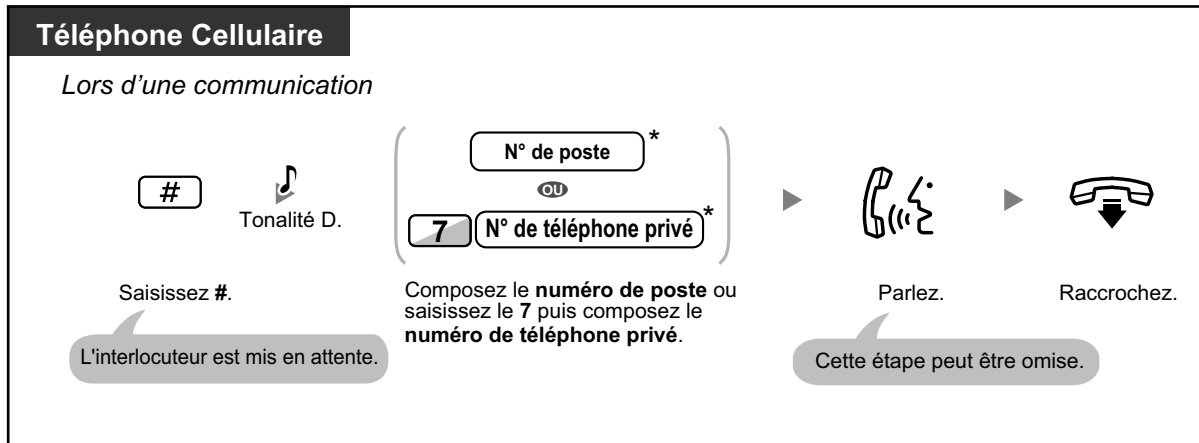

- Lorsque vous transférez un appel d'une ligne réseau analogique, vous ne pouvez pas parler au correspondant de destination après avoir composé le numéro de poste ou 7 + numéro de téléphone privé.

## ◆◆ Transfert vers un numéro de téléphone externe

Lors d'une conversation, vous pouvez faire un appel vers un numéro de téléphone externe et y transférer un appel.

### Pour transférer

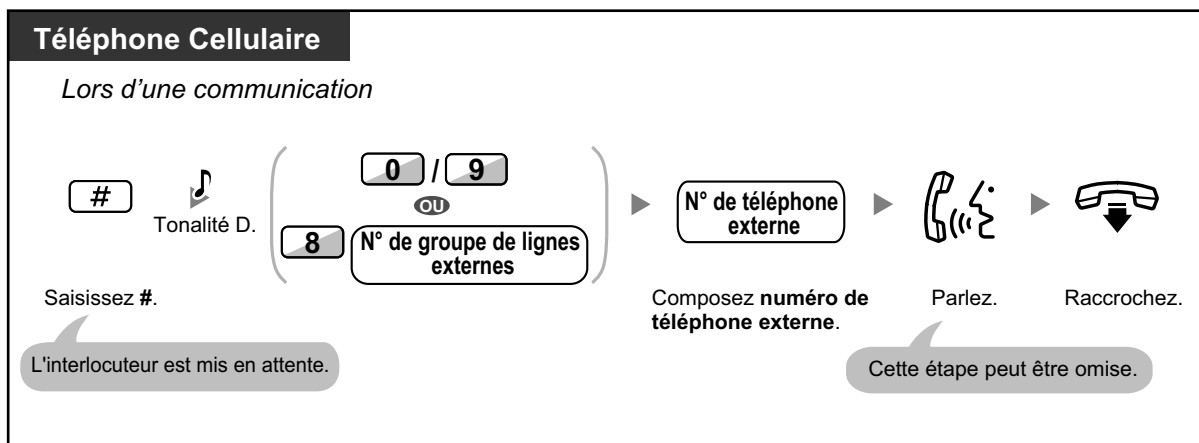

- Lorsque vous transférez un appel d'une ligne réseau analogique, vous ne pouvez pas parler au correspondant de destination après avoir composé le numéro de téléphone externe.

## ◆◆ Ajouter d'autres correspondants à une conversation (Conférence)

### Pour établir une conférence

**Téléphone Cellulaire**

*Lors d'une communication*

Saisissez #.      Composez **numéro de poste**.      Parlez au nouveau correspondant.      Saisissez #.      Saisissez 3.

▶▶ Parlez à plusieurs correspondants.

## ◆◆ Parler à deux personnes alternativement (Va et vient)

**Téléphone Cellulaire**

*Lors d'une communication*

Saisissez #.      Composez **numéro de poste**.      Parlez à l'autre correspondant.      Saisissez #.      Parlez au correspondant original.

L'autre correspondant sera mis en attente.

## ◆◆ Faire un appel général, puis transférer un appel

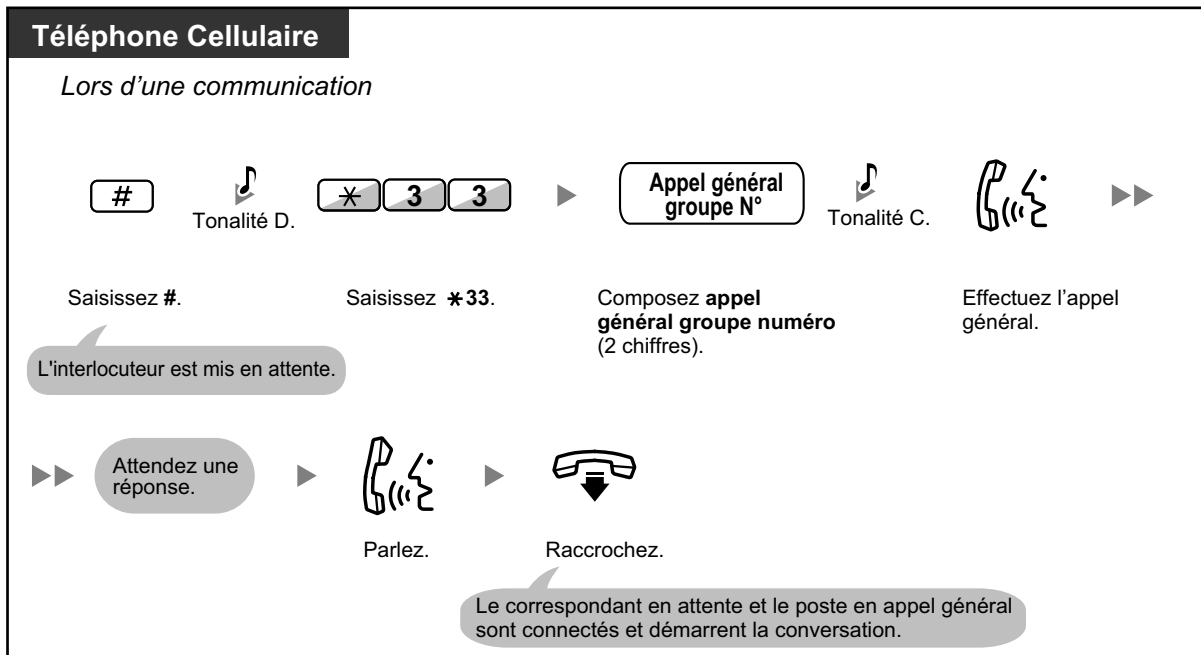

### 1.16.1 Fonctions de téléphone portable

---

---

# **Chapitre 2**

## **Opérations du gestionnaire**

*Ce chapitre indique au gestionnaire comment contrôler les autres postes du PBX.*

## 2.1 Fonctions de contrôle

### 2.1.1 Contrôle de postes

Le poste du gestionnaire peut contrôler les paramètres des autres postes.

- ◆◆ Modifier la configuration d'autres postes

#### ◆◆ Modifier la configuration d'autres postes

**Pour verrouiller/déverrouiller d'autres postes (Verrouillage de la numérotation poste à distance)**

Cette fonction est également appelée Verrouillage poste à distance.

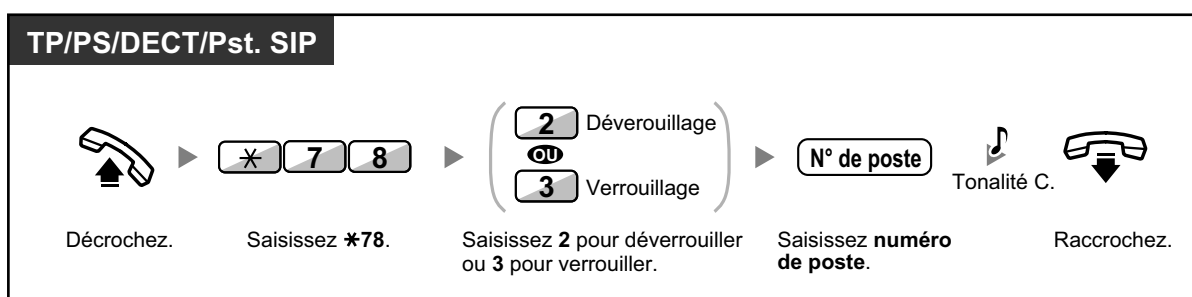

- Le gestionnaire peut utiliser le verrouillage de la numérotation poste à distance pour déverrouiller un poste quelconque, que ce poste avait été verrouillé à distance (Verrouillage de la numérotation poste à distance) ou depuis le poste même (Verrouillage de la numérotation poste).



## 2.1.2 Gestion du Mode Service (Jour/Nuit)

Le poste gestionnaire ou le poste préprogrammé peuvent modifier le Mode Service (Jour, Déjeuner, Pause ou Nuit).

Il y a deux méthodes (Automatique ou Manuel) pour modifier le Mode Service.

**Automatique:** active la modification automatique du Mode Service pour chaque jour de la semaine Vous pourrez toujours le modifier manuellement.

**Manuel:** vous permet de modifier manuellement le mode comme suit.

### Pour changer le mode de service (Jour/Nuit/Déjeuner/Pause)





**TP/DECT**

A l'état raccroché

  
(Mode Service  
(Jour/Nuit/  
Déjeuner/Pause))

Appuyez sur **Mode Service (Jour/Nuit/Déjeuner/Pause)** jusqu'à ce que le mode désiré apparaisse.

**TP/PS/DECT/Pst. SIP**

 ►  ►  Tonalité C. 

Decrochez. Saisissez \*780. Saisissez un numéro de 0 à 3 pour obtenir la fonction désirée. Raccrochez.

### Pour sélectionner la commutation du mode de service (Automatique/Manuelle)

**TP/DECT**

A l'état raccroché

  
(Alternance du  
mode service  
(Automatique/Manuel))

Appuyez sur **Alternance du mode service (Automatique/Manuel)**.

## 2.1.2 Gestion du Mode Service (Jour/Nuit)

---



- En outre du Mode Service, vous disposez du mode Vacances. Il permet de modifier le mode à une date spécifiée.
- Le voyant de la touche Mode Service (Jour/Nuit/Déjeuner/Pause) indique l'état actuel comme suit:
  - Eteint:** Mode Jour
  - Allumé en vert:** Mode Déjeuner
  - Vert clignotant:** Mode Pause
  - Allumé en rouge:** Mode Nuit
  - Rouge clignotant:** Mode Congés
- Le voyant de la touche de Alternance du mode service (Automatique/Manuel) indique l'état actuel comme suit:
  - Eteint:** Automatique
  - Allumé en rouge:** Manuel



### Personnaliser votre téléphone

- 3.1.3 Personnaliser les touches  
Création ou modification d'une touche Mode Service (Jour/Nuit/Déjeuner/Pause) ou d'une touche Alternance du mode service (Automatique/Manuel).

## 2.1.3 Contrôle du niveau de restriction (Transfert de tonalité de numérotation)

Le poste du gestionnaire peut modifier le niveau de restriction et permettre à un poste d'effectuer un appel.

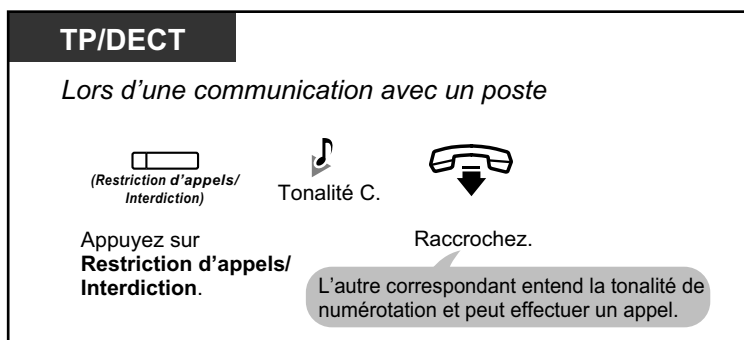

- Le niveau de restriction est modifié au niveau préprogrammé de la touche Restriction d'appels/Interdiction.



### Personnaliser votre téléphone

- 3.1.3 Personnaliser les touches  
Créer ou éditer une Restriction d'appels/Interdiction touche.

## 2.1.4 Activer la Musique de fond externe (MUS)

Le poste gestionnaire peut sélectionner et diffuser de la musique de fond dans le bureau par le biais de haut-parleurs externes.

### Pour sélectionner et démarrer/arrêter la musique de fond

[Pour les utilisateurs des PBX de la série KX-NCP]

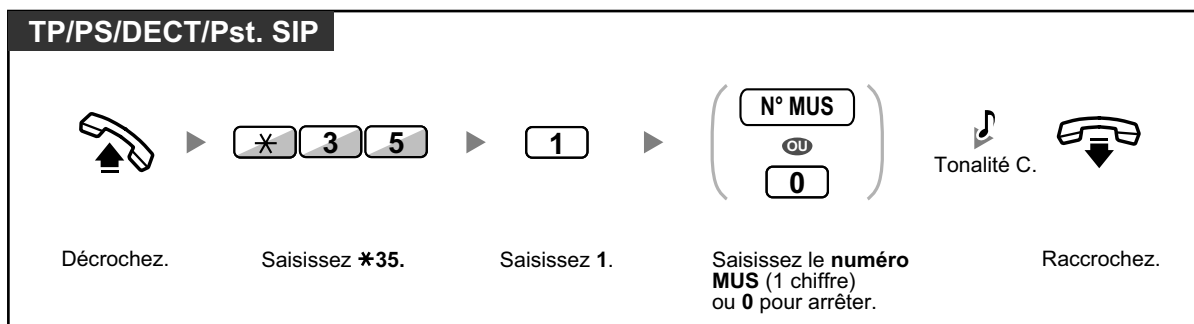

[Pour les utilisateurs des PBX de la série KX-TDE]

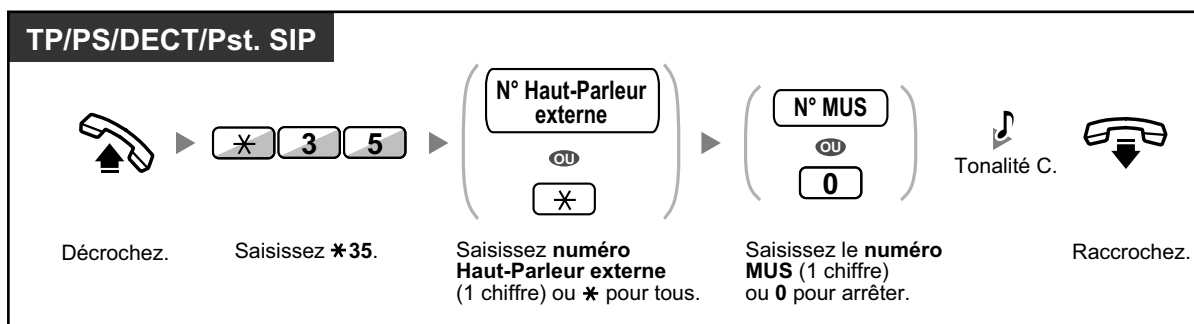

## 2.1.5 Enregistrer des Messages sortants (MES)

Le poste du gestionnaire peut enregistrer trois types de messages de bienvenue (MES) comme suit:

1. **Message DISA:** Utilisé pour accueillir et guider les correspondants pour qu'ils puissent accéder à un groupe d'utilisateurs de postes ou à un correspondant externe sans assistance d'un opérateur.
2. **Message de groupe de distribution d'appels entrants:** Utilisé pour accueillir et guider les correspondants vers un groupe de distribution d'appels entrants.
3. **Message de Rappel de rendez-vous (Réveil):** Utilisé pour diffuser un message de Rappel de rendez-vous lorsque l'utilisateur du poste y répond (appel Réveil).



Chaque message a son propre numéro interne. Vous pouvez sélectionner le message désiré. Il y a deux méthodes d'enregistrement de messages. Le premier est enregistré en utilisant le combiné et le deuxième est enregistré à partir d'un port MUS externe.

### Pour enregistrer

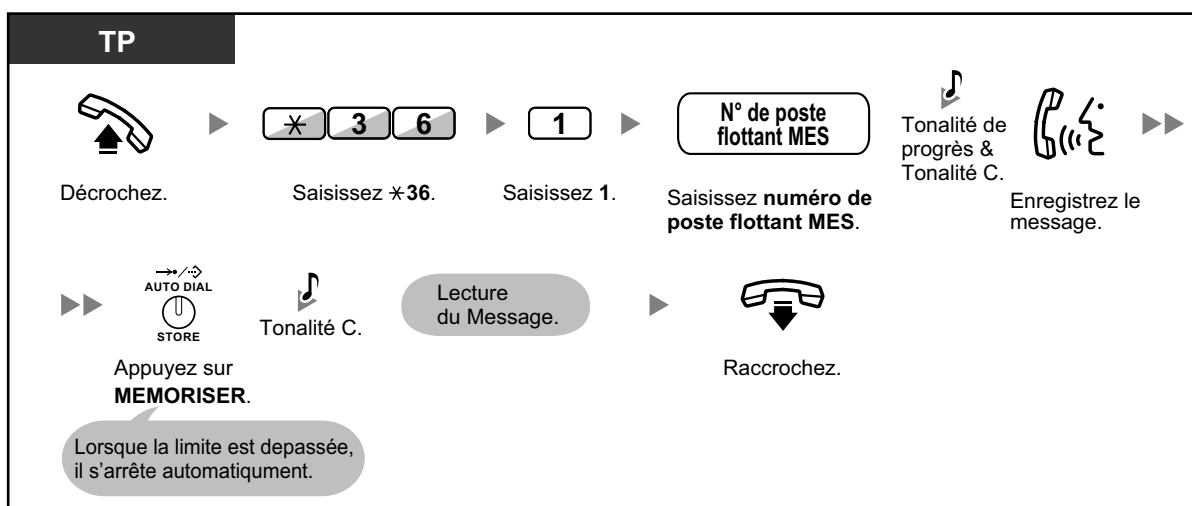

### Pour écouter

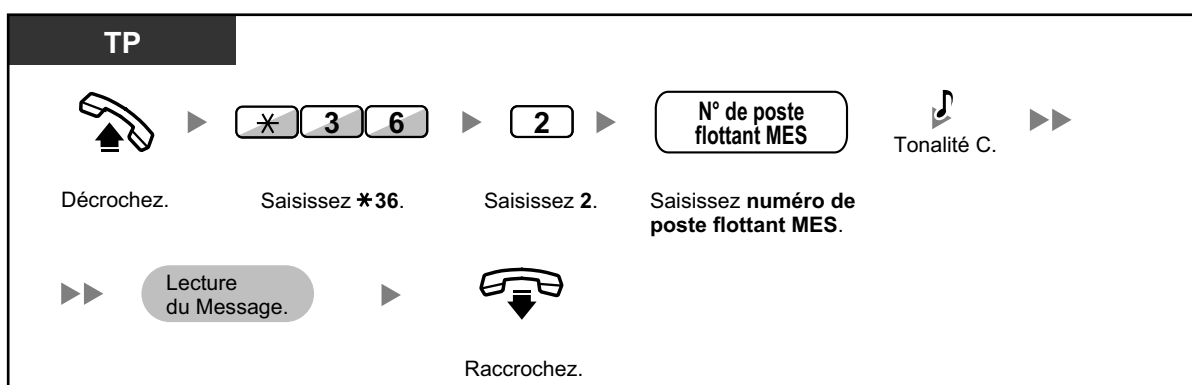

## 2.1.5 Enregistrer des Messages sortants (MES)

### Pour enregistrer à partir d'un port MUS externe

[Pour les utilisateurs des PBX de la série KX-NCP]

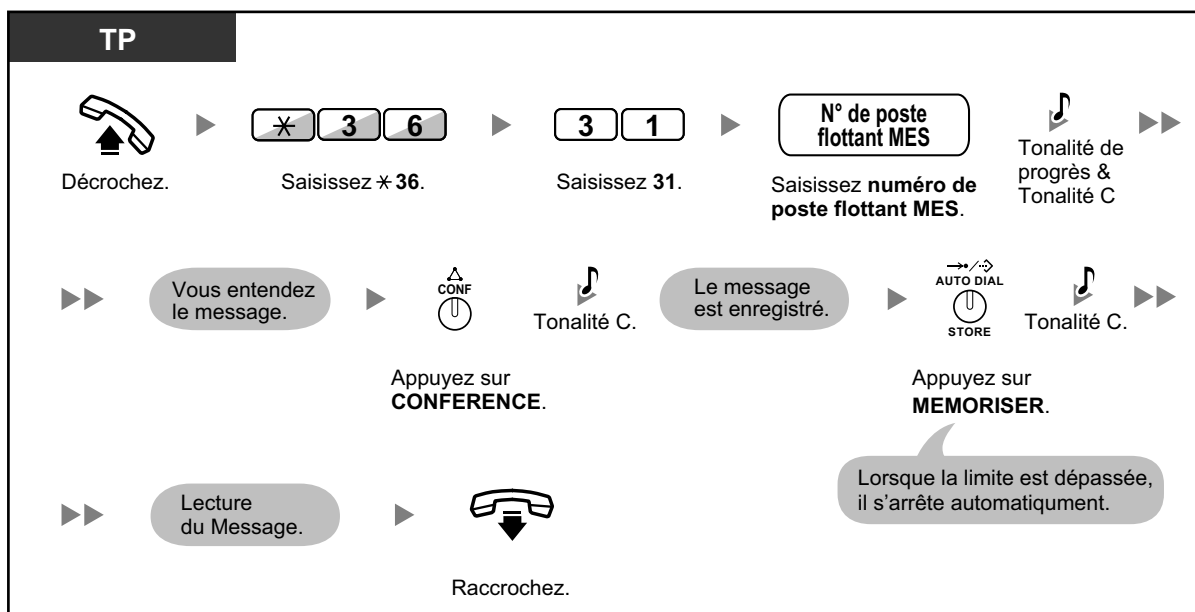

[Pour les utilisateurs des PBX de la série KX-TDE]

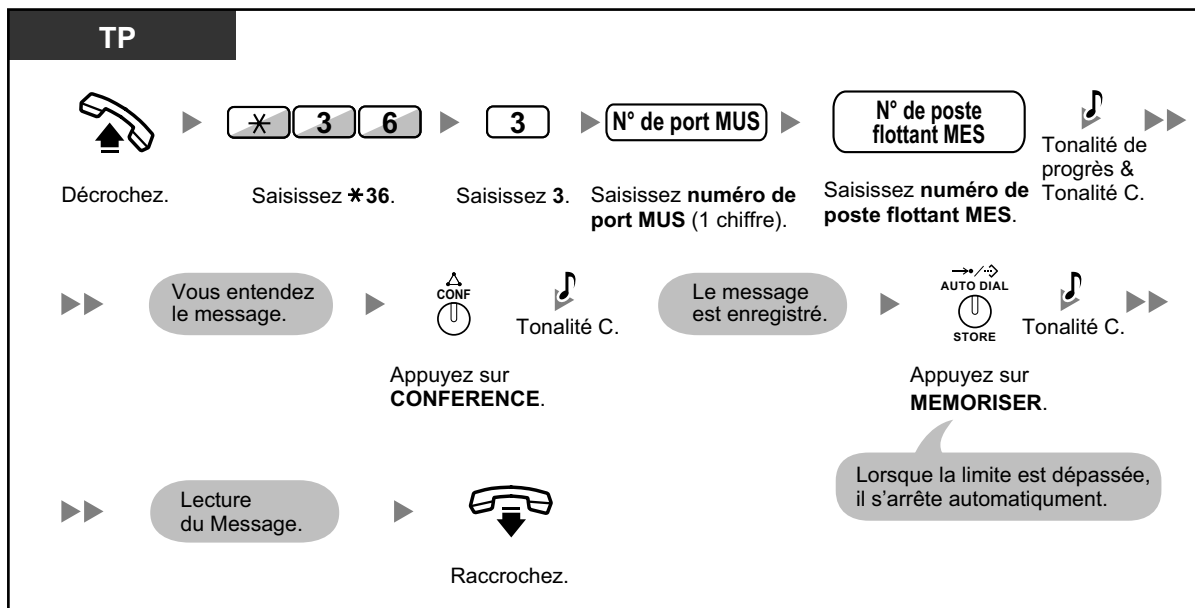

## Pour effacer le message

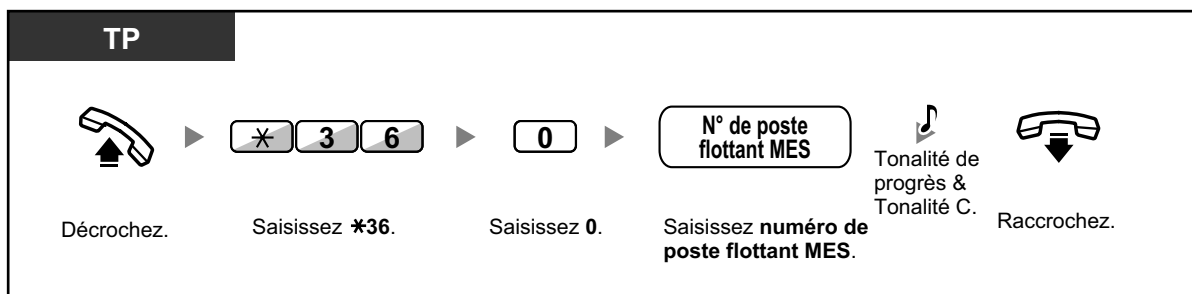

- Le numéro par défaut du poste flottant MES le 5xx (xx: numéro de message de deux chiffres).

## 2.1.6 Permet aux utilisateurs de saisir une ligne externe nondisponible (Ligne non-disponible)

Lorsqu'un problème est constaté sur une certaine ligne externe, le PBX la rend automatiquement et temporairement non-disponible. Le gestionnaire peut réactiver manuellement la ligne externe et permettre aux utilisateurs de l'utiliser à nouveau.

### Pour réactiver une ligne externe

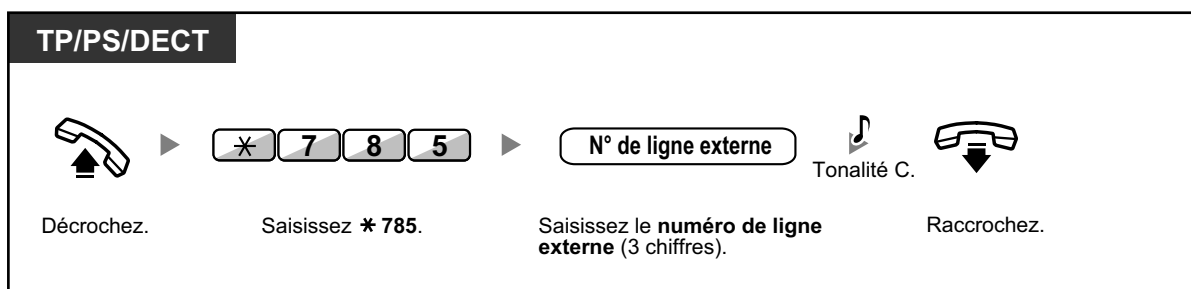

- Dans certains pays/zones, le PBX pourrait ne pas être capable de rendre non-disponible une ligne externe défectueuse.



## 2.1.7 Libérer le moniteur de la Sélection Directe de Poste sur Réseau (SDPR)

Vous pouvez personnaliser les touches SDPR sur tous les postes connectés sur votre PBX. Une touche SDPR permet à l'utilisateur de surveiller un autre poste connecté sur un autre PBX dans un réseau privé. Le voyant de la touche SDPR montre l'état actuel du poste surveillé de la même manière que la touche SDP. Lorsqu'il n'est plus nécessaire de surveiller un poste connecté sur un autre PBX, le gestionnaire peut arrêter la surveillance du PBX. Toutes les touches SDPR programmées pour la surveillance de ce poste interrompent également la surveillance.

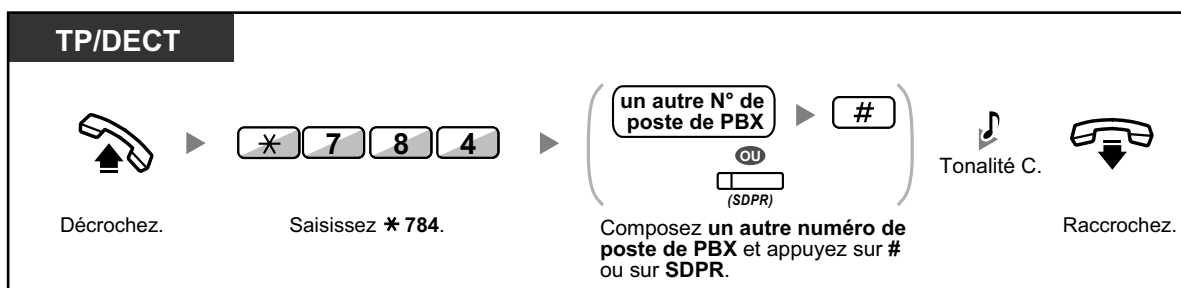

- Pour relancer la surveillance d'un poste après avoir exécuté cette opération, décrochez, appuyez sur la touche SDPR correspondante et raccrochez.



### Personnaliser votre téléphone

- 3.1.3 Personnaliser les touches  
Créer ou éditer une Sélection Directe de Poste sur Réseau (SDPR) touche.

### 2.1.7 Libérer le moniteur de la Sélection Directe de Poste sur Réseau (SDPR)

---

---

## Chapitre 3

# ***Personnalisation de votre téléphone et du système***

*Ce chapitre vous explique comment personnaliser votre téléphone individuel et le PBX selon vos besoins. Recherchez les paramètres souhaités et programmez selon vos besoins.*

## 3.1 Personnaliser votre téléphone (Programmation personnelle)

### 3.1.1 Personnaliser votre téléphone (Programmation personnelle)

Vous pouvez personnaliser les fonctions de votre poste. Par exemple; vous pouvez modifier la configuration initiale ou les fonctions des touches selon vos besoins.

- ◆◆ Attribuer un PIN de poste à votre poste (PIN de poste [Numéro d'identification personnel])



- Si vous changez de bureau et de poste, reportez-vous à "1.12.1 Portabilité poste".

#### ◆◆ Attribuer un PIN de poste à votre poste (PIN de poste [Numéro d'identification personnel])

Vous pouvez affecter un mot de passe à chaque poste. Les fonctions suivantes exigent un PIN de poste.

1. Filtrer les appels (Filtrage d'appels en direct [LCS])
2. Interdire à d'autres personnes de visualiser votre répertoire de numérotation abrégée personnelle, le journal des appels et le journal SVM et d'écouter les messages vocaux dans votre boîte messages (Verrouillage d'affichage)
3. Utiliser les mêmes paramètres que celles de votre poste précédent sur d'autres postes (Portabilité poste)
4. Opération à distance (Portabilité CS)
5. Effacement verrouillage de la numérotation poste

Pour valider

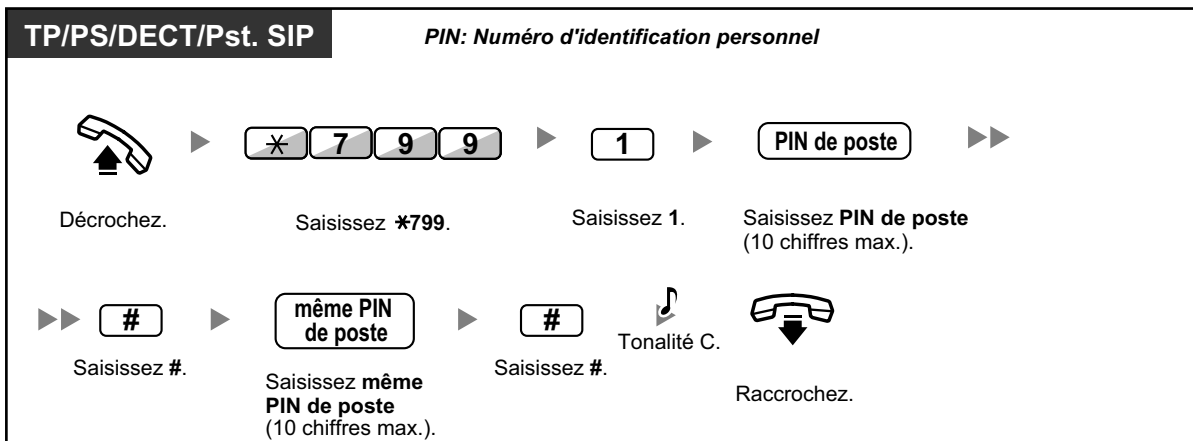

## Pour annuler

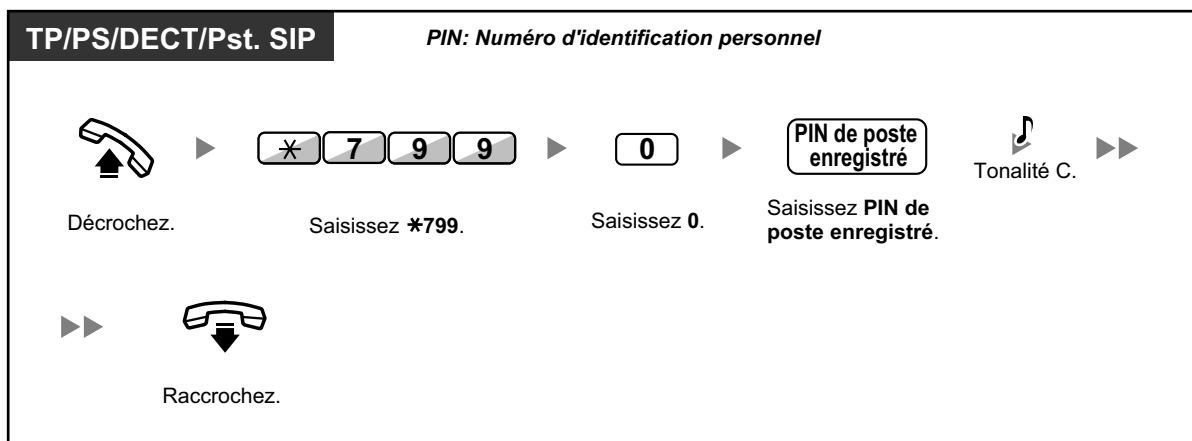
**MISE EN GARDE**

Il se peut que des appels frauduleux soient faits si des tiers découvrent votre mot de passe (PIN de poste).

Les coûts de tels appels seront facturés au propriétaire/locataire du PBX.

Afin de protéger le PBX de tels fraudes, nous recommandons vivement de:

- a. Maintenir secret votre PIN.
  - b. Sélectionner un PIN aléatoire et complexe, ne pouvant pas être deviné.
  - c. Changer régulièrement votre PIN.
- Les chiffres valables pour le PIN de poste vont de "0" au "9".
  - Lorsqu'un PIN de poste erroné est saisi à un nombre de reprises préprogrammé, le PIN sera verrouillé.
  - Lorsque vous avez oublié votre PIN de poste ou qu'il est verrouillé, votre gestionnaire pourra déverrouiller le PIN de poste.



Élément	Saisie de programmation	Sélection & Paramètre		
<b>Sélection du contraste d'affichage<sup>2</sup></b> Niveau de contraste préféré des 4 niveaux disponibles	<input type="text" value="0"/> <input type="text" value="1"/>	<input type="text" value="1"/>	<input type="checkbox"/> Clair	
		<input type="text" value="2"/>	<input type="checkbox"/> Peu de lumière	
		<input type="text" value="3"/>	<input type="checkbox"/> <b>Peu sombre</b>	
		<input type="text" value="4"/>	<input type="checkbox"/> Sombre	
<b>Sélection de la langue de l'écran</b> Quelle langue préférez-vous afficher?	<input type="text" value="0"/> <input type="text" value="2"/> / 	<input type="text" value="1"/>	<input type="checkbox"/> <b>Anglais</b>	
		<input type="text" value="2"/>	<input type="checkbox"/> 2ème langue	
		<input type="text" value="3"/>	<input type="checkbox"/> 3ème langue	
		<input type="text" value="4"/>	<input type="checkbox"/> 4ème langue	
		<input type="text" value="5"/>	<input type="checkbox"/> 5ème langue	
<b>Mode de commutation d'affichage</b> Souhaitez-vous que la durée de l'appel soit affichée automatiquement à l'écran lorsque vous répondez à un appel externe?	<input type="text" value="0"/> <input type="text" value="3"/>	<input type="text" value="0"/>	<input type="checkbox"/> Non—Manuel (L'écran continue à afficher toutes les informations de l'appelant externe, à moins que vous ne changiez manuellement à l'affichage de la durée de l'appel.)	
		<input type="text" value="1"/>	<input type="checkbox"/> <b>Oui—Automatique (La première ligne de l'écran changera automatiquement à la durée de l'appel lorsque vous répondez à un appel externe.)</b>	
<b>Sélection d'éclairage de l'écran<sup>2,3</sup></b> Souhaitez-vous activer l'éclairage de l'écran du téléphone?	<input type="text" value="0"/> <input type="text" value="4"/>	<input type="text" value="0"/>	<input type="checkbox"/> <b>Oui—Automatique</b>	
		<input type="text" value="1"/>	<input type="checkbox"/> Oui—toujours Allume	
		<input type="text" value="2"/>	<input type="checkbox"/> Non—toujours Eteint	
<b>Contraste d'écran auto-définition</b> Niveau de contraste préféré des 4 niveaux disponibles pour l'auto-définition (KX-NT366 uniquement)	<input type="text" value="0"/> <input type="text" value="5"/>	<input type="text" value="1"/>	<input type="checkbox"/> Clair	
		<input type="text" value="2"/>	<input type="checkbox"/> Peu de lumière	
		<input type="text" value="3"/>	<input type="checkbox"/> <b>Peu sombre</b>	
		<input type="text" value="4"/>	<input type="checkbox"/> Sombre	
<b>Appel au décroché</b> Souhaitez-vous composer un numéro prédéfini en décrochant (appel au décroché)?	<input type="text" value="1"/> <input type="text" value="1"/>	N° désiré (32 chiffres maximum)		
		<input type="text" value="1"/> <input type="text" value="2"/>	<input type="text" value="0"/>	<input type="checkbox"/> <b>Ne pas utiliser</b>
			<input type="text" value="1"/>	<input type="checkbox"/> Utiliser

### 3.1.2 Paramètres du mode Programme utilisateur

Élément	Saisie de programmation	Sélection & Paramètre	
<b>Secret d'identité du demandeur (CLIR)</b> Souhaitez-vous empêcher l'affichage de votre numéro sur l'écran du téléphone du correspondant?	<input type="checkbox"/> 1 <input type="checkbox"/> 3	<input type="checkbox"/> 0	<input type="checkbox"/> Non—Permet l'affichage de votre numéro
		<input type="checkbox"/> 1	<input type="checkbox"/> Oui—Empêche l'affichage de votre numéro
<b>Présentation d'identité du demandeur/demandé (CLIP/COLP)</b> Quel numéro souhaitez-vous afficher sur l'écran du téléphone du correspondant?	<input type="checkbox"/> 1 <input type="checkbox"/> 4	<input type="checkbox"/> 0	<b>ID d'appelant attribué à votre poste</b>
		<input type="checkbox"/> 1	ID d'appelant attribué à la ligne externe utilisée
<b>Affectation ligne spécifique—Sortante</b> Que préférez-vous obtenir lorsque vous décrochez pour effectuer un appel?	<input type="checkbox"/> 1 <input type="checkbox"/> 9	<input type="checkbox"/> 0	<input type="checkbox"/> Aucune ligne
		<input type="checkbox"/> 1	<input type="checkbox"/> Une ligne externe libre
		<input type="checkbox"/> 2 + N° Touche LR (01-36) <sup>4</sup> / (01-84) <sup>5</sup> ou <input type="checkbox"/> (LR)	<input type="checkbox"/> Une touche LR/Groupe DAE
		<input type="checkbox"/> 3 ou INT' INTERCOM / <input type="checkbox"/> (NRP)	<input type="checkbox"/> Interne (Sur un poste NRP, une touche NRP libre est sélectionnée en décrochant.)
<b>Affectation ligne spécifique—Entrante</b> A quelle ligne préférez-vous répondre lorsque vous décrochez?	<input type="checkbox"/> 2 <input type="checkbox"/> 0	<input type="checkbox"/> 0	<input type="checkbox"/> Aucune ligne
		<input type="checkbox"/> 1	<input type="checkbox"/> La ligne avec le temps de sonnerie le plus long (lorsque plusieurs appels arrivent)
		<input type="checkbox"/> 2 + N° Touche LR (01-36) <sup>4</sup> / (01-84) <sup>5</sup> ou <input type="checkbox"/> (LR)	<input type="checkbox"/> Une touche LR/Groupe DAE
<input type="checkbox"/> 3 / <input type="checkbox"/> (NRP)	<input type="checkbox"/> Une touche NRP		



Élément	Saisie de programmation	Sélection & Paramètre	
<b>Sélection sonnerie d'appel—Sonnerie/Voix<sup>2</sup></b> De quelle manière désirez-vous recevoir un appel interne?	<input type="text" value="2"/> <input type="text" value="1"/>	<input type="text" value="0"/>	<input type="checkbox"/> <b>Sonnerie (Tonalité d'appel)</b>
		<input type="text" value="1"/>	<input type="checkbox"/> Directement—Vous entendez le correspondant directement, sans sonnerie.
		<input type="text" value="2"/>	<input type="checkbox"/> Sonnerie uniquement—Empêche le correspondant de basculer au mode voix.
<b>Téléphone connecté en parallèle<sup>2*6</sup></b> Le téléphone en parallèle, doit-il sonner?	<input type="text" value="2"/> <input type="text" value="2"/>	<input type="text" value="0"/>	<input type="checkbox"/> Non—Le téléphone en parallèle ne sonnera pas.
		<input type="text" value="1"/>	<input type="checkbox"/> <b>Oui—Le téléphone sonnera.</b>
<b>Sélection de réponse forcée<sup>2</sup></b> Préférez-vous répondre à un appel sans décrocher sans tenir compte de l'état de la touche REPONSE AUTO?	<input type="text" value="2"/> <input type="text" value="3"/>	<input type="text" value="0"/>	<input type="checkbox"/> <b>Non—Désactiver</b>
		<input type="text" value="1"/>	<input type="checkbox"/> Oui—Activé
<b>Programmation du mode Filtrage d'appels en direct<sup>2</sup></b> Quel service préférez-vous lorsqu'un appelant enregistre un message dans votre boîte vocale?	<input type="text" value="2"/> <input type="text" value="5"/>	<input type="text" value="0"/>	<input type="checkbox"/> Vous pouvez entendre le message par le haut-parleur du téléphone. <b>(Mode mains-libres)</b>
		<input type="text" value="1"/>	<input type="checkbox"/> Vous n'entendez qu'une seule tonalité d'alarme. (Mode confidentiel)
<b>Programmation du mode Filtrage d'appels en direct (LCS) (après réponse)</b> Souhaitez-vous continuer à enregistrer après avoir répondu à l'appel au mode Filtrage d'appels en direct (LCS)?	<input type="text" value="2"/> <input type="text" value="6"/>	<input type="text" value="0"/>	<input type="checkbox"/> <b>Non—Arrêter l'enregistrement</b>
		<input type="text" value="1"/>	<input type="checkbox"/> Oui—Continuer à enregistrer
<b>Appel en attente automatique<sup>7</sup></b> Préférez-vous d'entendre automatiquement une tonalité d'appel en attente lorsque vous recevez un appel quand vous êtes déjà en ligne?	<input type="text" value="3"/> <input type="text" value="0"/>	<input type="text" value="0"/>	<input type="checkbox"/> <b>Non—Désactivé</b>
		<input type="text" value="1"/>	<input type="checkbox"/> Oui—Activé

### 3.1.2 Paramètres du mode Programme utilisateur

Élément	Saisie de programmation	Sélection & Paramètre	
<b>Appel en attente manuel</b> De quelle manière désirez-vous recevoir des signalements pour d'appels en attente internes?	<input type="text" value="3"/> <input type="text" value="1"/>	<input type="text" value="0"/>	<input type="checkbox"/> <b>Aucun appel (OFF)</b>
		<input type="text" value="1"/>	<input type="checkbox"/> Tonalité (SPO)
		<input type="text" value="2"/>	<input type="checkbox"/> Annonce vocale par le haut-parleur intégré (AVPC) <sup>8</sup>
		<input type="text" value="3"/>	<input type="checkbox"/> Annonce vocale par le combiné (Offre discrète AVPC) <sup>8</sup>
<b>Sélection de la tonalité d'appel en attente</b> Quel type de tonalité d'appel en attente préférez-vous?	<input type="text" value="3"/> <input type="text" value="2"/>	<input type="text" value="0"/>	<input type="checkbox"/> <b>Tonalité 1</b>
		<input type="text" value="1"/>	<input type="checkbox"/> Tonalité 2
<b>Message d'absence</b> Souhaitez-vous afficher un message sur l'écran du téléphone de l'appelant?	<input type="text" value="4"/> <input type="text" value="0"/>	<input type="text" value="0"/>	<input type="checkbox"/> <b>Non—Désactivé</b>
		N° de message (1–8)	<input type="checkbox"/> Oui—Affiche le message sélectionné.
		<input type="text" value="9"/>	<input type="checkbox"/> Oui—Affiche votre message personnel.
<b>Message d'absence personnel</b> Création de votre message personnel	<input type="text" value="4"/> <input type="text" value="1"/>	message (16 caractères maximum)	
<b>Renvoi d'appels (RNV)/Ne Pas Dé ranger (NPD)</b> Pour renvoyer ou refuser certains ou tous vos appels entrants	<input type="text" value="5"/> <input type="text" value="0"/> /  <input type="text" value="1"/> (pour Tous les appels)  <input type="text" value="5"/> <input type="text" value="1"/> (pour les appels externes)  <input type="text" value="5"/> <input type="text" value="2"/> (pour les appels internes)	<input type="text" value="0"/>	<input type="checkbox"/> <b>Désactivé</b>
		<input type="text" value="1"/>	<input type="checkbox"/> Ne Pas Dé ranger (NPD)
		<input type="text" value="2"/> + N° désiré (32 chiffres maximum)	<input type="checkbox"/> Tous—Renvoyer tous les appels
		<input type="text" value="3"/> + N° désiré (32 chiffres maximum)	<input type="checkbox"/> Occupation—Renvoyer lorsque votre poste est occupé.
		<input type="text" value="4"/> + N° désiré (32 chiffres maximum)	<input type="checkbox"/> Non Réponse—Renvoyer lorsque vous ne répondez pas.
		<input type="text" value="5"/> + N° désiré (32 chiffres maximum)	<input type="checkbox"/> Occupation/Non Réponse—Renvoyer lorsque vous ne répondez pas ou que votre poste est occupé.

Élément	Saisie de programmation	Sélection & Paramètre	
<b>Temporisation RNV sur non Réponse</b> Pour programmer la temporisation "Non Réponse" et "Occupation/Non Réponse"	<input type="text" value="5"/> <input type="text" value="3"/>	<input type="text" value=""/> (0–120) secondes (Par défaut: 15 secondes)	
<b>Interdiction d'interception d'appels</b> Souhaitez-vous interdire l'interception de vos appels par d'autres personnes?	<input type="text" value="6"/> <input type="text" value="0"/>	<input type="text" value="0"/>	<input type="checkbox"/> Non—Autorisé
		<input type="text" value="1"/>	<input type="checkbox"/> Oui—Refusé
<b>Opération avec casque<sup>*26</sup></b> Utilisez-vous le casque?	<input type="text" value="6"/> <input type="text" value="1"/>	<input type="text" value="0"/>	<input type="checkbox"/> Non—Casque désactivé
		<input type="text" value="1"/>	<input type="checkbox"/> Oui—Casque activé
<b>Refus d'entrée en tiers prioritaire</b> Souhaitez-vous interdire que d'autres personnes se joignent à votre conversation?	<input type="text" value="6"/> <input type="text" value="2"/>	<input type="text" value="0"/>	<input type="checkbox"/> Non—Autorisé
		<input type="text" value="1"/>	<input type="checkbox"/> Oui—Refusé
<b>Interdiction d'appel général<sup>2</sup></b> Souhaitez-vous interdire les appels généraux?	<input type="text" value="6"/> <input type="text" value="3"/>	<input type="text" value="0"/>	<input type="checkbox"/> Non—Autorisé
		<input type="text" value="1"/>	<input type="checkbox"/> Oui—Refusé
<b>Programmation des bips du clavier<sup>2</sup></b> Préférez-vous entendre les bips du clavier?	<input type="text" value="6"/> <input type="text" value="4"/>	<input type="text" value="0"/>	<input type="checkbox"/> Non—Désactivé
		<input type="text" value="1"/>	<input type="checkbox"/> Oui—Activé
<b>Musique de fond (MUS)<sup>2</sup></b> Souhaitez-vous écouter de la musique de fond par le haut-parleur de votre téléphone pendant qu'il est raccroché?	<input type="text" value="6"/> <input type="text" value="5"/>	<input type="text" value="0"/>	<input type="checkbox"/> Non—Désactivé
		<input type="text" value="1"/> + N° MUS (1 chiffre)	<input type="checkbox"/> Oui—Activé
<b>Enregistrement Bluetooth<sup>9</sup></b> Pour enregistrer un casque sans fils Bluetooth sur votre poste <sup>10</sup>	<input type="text" value="6"/> <input type="text" value="6"/>	Mot de passe (16 chiffres maxi.)	
<b>Annulation Bluetooth<sup>9</sup></b> Pour annuler l'enregistrement d'un casque sans fils Bluetooth sur votre poste <sup>10</sup>	<input type="text" value="6"/> <input type="text" value="7"/>	Confirmez que l'ID de votre casque sans fils Bluetooth est affichée.	

### 3.1.2 Paramètres du mode Programme utilisateur

Élément	Saisie de programmation	Sélection & Paramètre	
<p><b>PIN de poste (Numéro d'identification personnel)</b> Pour définir votre PIN de poste ou modifier le PIN enregistré</p>	<p>[9] [0]</p>	<p>PIN de poste (10 chiffres maximum) + ENTER/ENREGISTRER + même PIN de poste</p>	<p>Pour programmer un PIN de poste</p>
		<p>PIN de poste enregistré + nouveau PIN de poste (10 chiffres maximum) + ENTER/ENREGISTRER + même PIN de poste</p>	<p>Pour modifier le PIN de poste enregistré</p>
<p><b>Verrouillage de la numérotation poste</b> Pour empêcher à d'autres personnes d'utiliser votre téléphone</p>	<p>[9] [1]</p>	<p><b>PIN de poste (10 chiffres maximum) +</b> [0]</p>	<p><input type="checkbox"/> Pour déverrouiller</p>
		<p>PIN de poste (10 chiffres maximum) + [1]</p>	<p><input type="checkbox"/> Pour verrouiller</p>
<p><b>Verrouillage d'affichage<sup>2</sup></b> Pour empêcher à d'autres personnes de visualiser votre répertoire de numérotation abrégée personnelle, le journal des appels et le journal SVM et d'écouter les messages vocaux dans votre boîte messages.</p>	<p>[9] [2]</p>	<p><b>PIN de poste (10 chiffres maximum) +</b> [0]</p>	<p><input type="checkbox"/> Pour déverrouiller</p>
		<p>PIN de poste (10 chiffres maximum) + [1]</p>	<p><input type="checkbox"/> Pour verrouiller</p>

Élément	Saisie de programmation	Sélection & Paramètre	
<b>Sélection du mode d'attribution de numérotation à "une-touche"</b> Préférez-vous programmer la numérotation à "une-touche" uniquement?	<div style="display: flex; gap: 10px;"> <span>#</span> <span>*</span> </div>	<div style="border: 1px solid black; border-radius: 50%; width: 20px; height: 20px; display: flex; align-items: center; justify-content: center; margin: 0 auto;">0</div>	<input type="checkbox"/> <b>Non—Normal (toute touche programmable peut être modifiée.)</b>
		<div style="border: 1px solid black; border-radius: 50%; width: 20px; height: 20px; display: flex; align-items: center; justify-content: center; margin: 0 auto;">1</div>	<input type="checkbox"/> Oui—Uniquement les touches de numérotation à "une-touche" peuvent être modifiées. Toutefois, pour les modifier, il n'est pas nécessaire de saisir "2" devant le numéro.

\*1 Non disponible pour certain TP-IP, selon la carte dans le PBX auquel le TP-IP est connecté.

\*2 Pas disponible sur un DECT.

\*3 Disponible uniquement pour les téléphones KX-T7633/KX-T7636/TP-IP (sauf KX-NT265/KX-NT321)/KX-DT343/KX-DT346.

\*4 Les numéros de touches LR (25–36) ne sont disponibles que lorsque le module d'extension de touches est installé sur votre téléphone.

\*5 Les numéros de touche LR (25-84) ne sont disponibles que lorsque le module d'extension 60 touches LR (KX-NT305) est installé sur le téléphone de la série KX-NT300 (pas disponible pour KX-NT366).

\*6 Pas disponible sur le KX-T7665.

\*7 Ce paramètre s'applique aux appels externes et internes. Pour des appels internes, cette fonction doit être activée par le biais de la programmation système.

\*8 Disponible que pour certains téléphones propriétaires numériques.

\*9 Disponible uniquement sur téléphones de la série KX-NT300 (excepté KX-NT321) et téléphones KX-NT560/KX-DT343/KX-DT346.

\*10 L'enregistrement ou l'annulation d'enregistrement d'un casque sans fils Bluetooth pourrait prendre du temps. Veuillez éviter toute interruption durant ces processus (décrocher par exemple).



### **MISE EN GARDE**

Il se peut que des appels frauduleux soient faits si des tiers découvrent votre mot de passe (PIN de poste).

Les coûts de tels appels seront facturés au propriétaire/locataire du PBX.

Afin de protéger le PBX de tels fraudes, nous recommandons vivement de:

- a. Maintenir secret votre PIN.
  - b. Sélectionner un PIN aléatoire et complexe, ne pouvant pas être deviné.
  - c. Changer régulièrement votre PIN.
- Après avoir saisi le numéro de programme, le titre du programme est affiché. Vous pouvez modifier l'écran de programmation par le biais de la touche Navigation (Haut ou Bas).



- Vous pouvez sélectionner le paramètre par le biais de la touche Navigation (Haut ou Bas) au lieu de saisir un numéro.

**Pour sauvegarder les noms et les numéros dans votre numérotation abrégée personnelle**

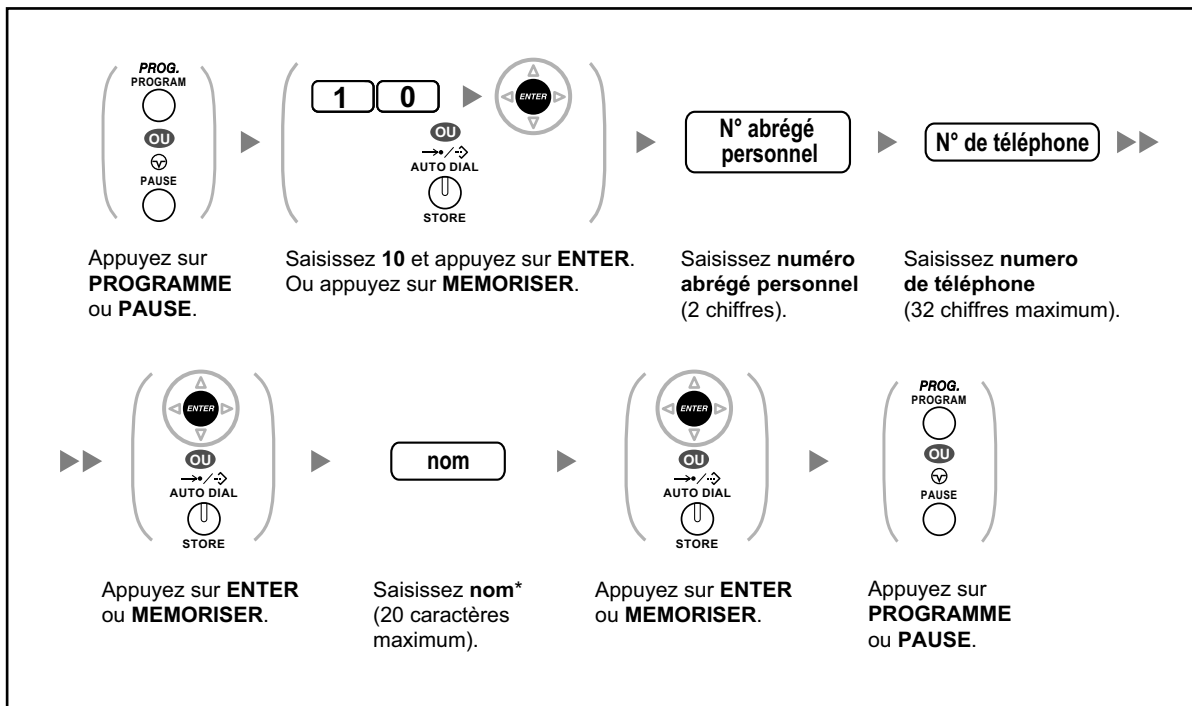

- \* Pour saisir des caractères, reportez-vous à "◆◆ Saisie des caractères".

### Pour modifier les noms et les numéros dans votre numérotation abrégée personnelle

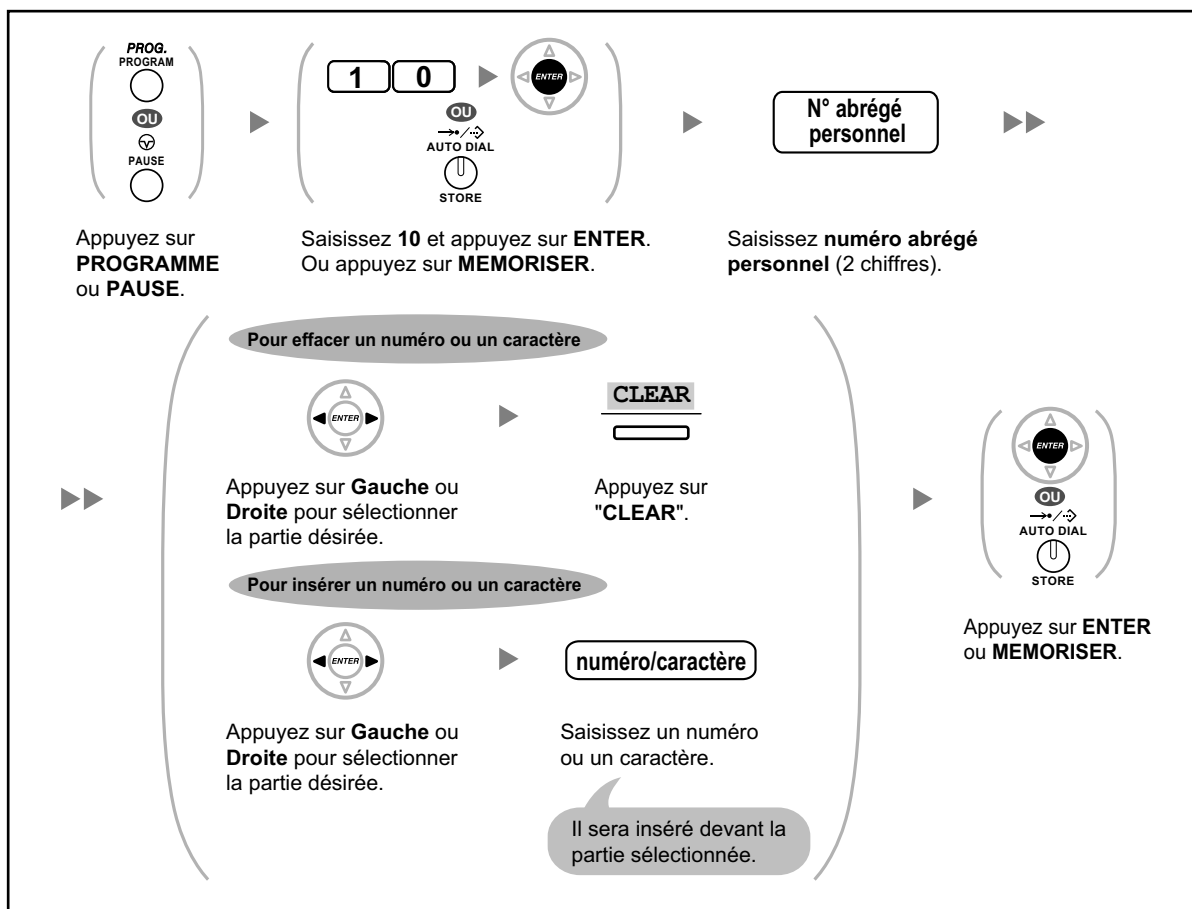

### ◆◆ Effacer des fonctions

Vous pouvez effacer ou modifier des fonctions de la manière suivante:

Fonctions	Réglage par défaut
Mode de commutation d'affichage	<b>Automatique</b>
Appel au décroché (Hot Line)	<b>Désactivé</b>
Secret d'identité du demandeur (CLIR)	<b>Autorisé</b>
Présentation d'identité du demandeur/demandé (CLIP/COLP)	<b>ID d'appelant attribué à votre poste</b>
Affectation ligne spécifique—Sortante	<b>Interne</b>
Affectation ligne spécifique—Entrante	<b>La ligne avec le temps de sonnerie le plus long</b>
Sélection sonnerie d'appel—Sonnerie/Voix	<b>Sonnerie (Tonalité d'appel)</b>
Téléphone connecté en parallèle	<b>Sonnerie du Poste Simple</b>
Sélection de réponse forcée	<b>Désactiver</b>
Programmation du mode Filtrage d'appels en direct	<b>Mode mains-libres</b>

### 3.1.2 Paramètres du mode Programme utilisateur

Fonctions	Réglage par défaut
Programmation du mode Filtrage d'appels en direct (LCS) (après réponse)	<b>Arrêter l'enregistrement</b>
Appel en attente automatique	<b>Désactivé</b>
Appel en attente manuel—Appels internes	<b>Désactivé (Aucun appel/Aucune tonalité)</b>
Sélection de la tonalité d'appel en attente	<b>Tonalité 1</b>
Message d'absence	<b>Désactivé</b>
Message d'absence personnel	<b>Non programmé</b>
Renvoi d'appels (RNV)/Ne Pas Déranger (NPD)—Appels internes/externes	<b>Désactivé</b>
Temporisation RNV sur NON REP.	<b>15 secondes</b>
Interdiction d'interception d'appels	<b>Autorisé</b>
Opération avec casque	<b>Casque Non</b>
Refus d'entrée en tiers prioritaire	<b>Autorisé</b>
Refus d'appel général	<b>Autorisé</b>
Programmation des bips du clavier	<b>Valide</b>
Musique de fond (MUS)	<b>Désactivé</b>
Sécurité ligne de données	<b>Désactivé</b>
Secret d'identité du demandé (COLR)	<b>Autorisé</b>
Présent/Absent	<b>Présent</b>
Message en attente	<b>Désactivé</b>
Rappel de rendez-vous	<b>Non programmé</b>

#### Pour valider

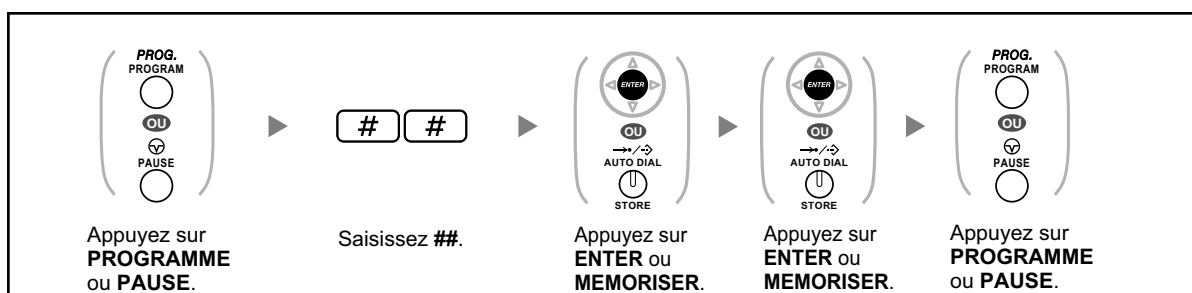

- Veuillez consulter votre installateur si vous ne souhaitez pas que Appel en attente, RNV/NPD et la Hot Line soient effacés par cette fonction.



### 3.1.3 Personnaliser les touches

Vous pouvez personnaliser les touches programmables et/ou les touches des fonctions programmables (FP) sur les TP, modules d'extension de touches et DECT. Ils peuvent être utilisés d'effectuer ou de recevoir des appels externes ou en tant que touches de fonction.



- Pour passer au mode de programmation en utilisant un DECT, reportez-vous aux "Instructions d'utilisation" pour DECT.
- Les touches indiquées dans le tableau ci-dessous peut être programmées seulement comme suite:
  - Touches programmables sur des TP/Modules d'extension de touches/DECT: toutes les touches peuvent être programmées.
  - Touches programmables sur des Consoles SDP: toutes les touches, sauf les touches CTI et Numéro de répertoire primaire (NRP), peuvent être programmées.
  - Touches de Fonctions programmables (FP): seulement le touche Numérotation "une-touche" peut être programmée.

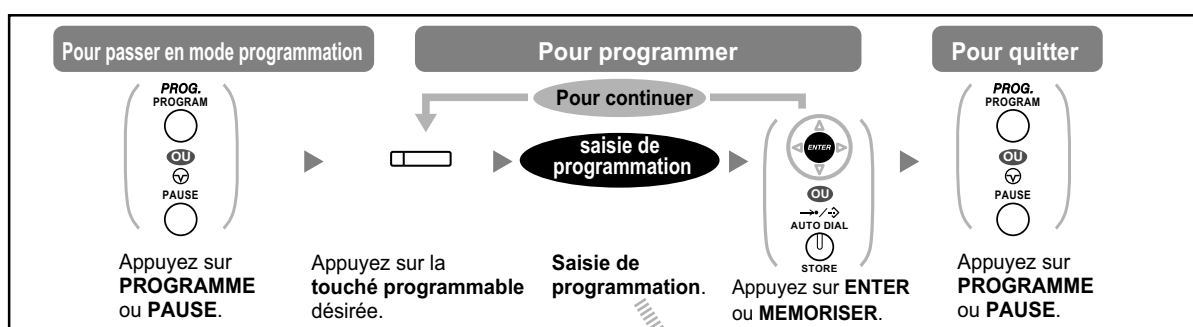

Touche	Saisie de programmation
Boucle-LR (B-LR)	<b>*</b>
Groupe-LR (G-LR)	<b>#</b> + N° de groupe de lignes externes (2 chiffres)
Simple-LR (S-LR)	<b>0</b> + N° de ligne externe (3 chiffres)
Sélection Directe de Poste (SDP)	<b>1</b> + N° de poste
Numérotation "une-touche" <sup>1</sup>	<b>2</b> <sup>*2</sup> + N° désiré (32 chiffres maximum)
Groupe de distribution d'appels entrants (Groupe DAE)	<b>3</b> <b>0</b> + N° de poste du groupe de distribution d'appels entrants (+ <b>#</b> + la durée de sonnerie temporisée [0–7]) <sup>3</sup>
Message	<b>4</b> <b>0</b>
Message pour autre poste	<b>4</b> <b>0</b> + N° de poste/N° de poste du groupe de distribution d'appels entrants
Renvoi d'appels (RNV)/Ne Pas Dé ranger (NPD)—Tous appels	<b>4</b> <b>1</b>

### 3.1.3 Personnaliser les touches

Touche	Saisie de programmation
RNV/NPD—Appels externes	<b>4</b> <b>2</b>
RNV/NPD—Appels internes	<b>4</b> <b>3</b>
RNV Groupe—Tous appels	<b>4</b> <b>4</b> + N° de poste du groupe de distribution d'appels entrants
RNV Groupe—Appels externes	<b>4</b> <b>5</b> + N° de poste du groupe de distribution d'appels entrants
RNV Groupe—Appels internes	<b>4</b> <b>6</b> + N° de poste du groupe de distribution d'appels entrants
Compte	<b>4</b> <b>8</b>
Conférence	<b>4</b> <b>9</b>
Libération	<b>5</b> <b>0</b>
Accès Fonction Externe (AFE)	<b>5</b> <b>1</b>
Référence Taxation d'appel	<b>5</b> <b>2</b>
Parcage d'appels	<b>5</b> <b>3</b> + N° de zone de parcage (2 chiffres)
Parcage d'appels (Parcage Automatique)	<b>5</b> <b>3</b> <b>*</b>
Journal des appels <sup>4</sup>	<b>5</b> <b>4</b>
Journal des appels pour Groupe DAE <sup>4</sup>	<b>5</b> <b>4</b> + N° de poste du groupe de distribution d'appels entrants
Présent/Absent	<b>5</b> <b>5</b>
Présent/Absent groupe spécifique	<b>5</b> <b>5</b> + N° de poste du groupe de distribution d'appels entrants
Présent/Absent pour tous les groupes	<b>5</b> <b>5</b> <b>*</b>
Urgent	<b>5</b> <b>6</b> + N° de poste du groupe de distribution d'appels entrants
Intermède	<b>5</b> <b>7</b>
Alarme système <sup>4</sup>	<b>5</b> <b>8</b>
Mode Service (Jour/Nuit/Déjeuner/Pause)	<b>5</b> <b>9</b> + 0/1/2/3 <sup>5</sup> (+ <b>#</b> + N° d'entité)
Réponse <sup>4</sup>	<b>6</b> <b>0</b>

Touche	Saisie de programmation
Déconnexion <sup>4</sup>	<b>6</b> <b>1</b>
Restriction d'appels/Interdiction	<b>6</b> <b>2</b> + Niveau de Restriction d'appels/Interdiction (1–7)
Service RNIS <sup>6</sup>	<b>6</b> <b>3</b> + N° désiré (32 chiffres maximum)
Secret d'identité du demandeur (CLIR)	<b>6</b> <b>4</b>
Secret d'identité du demandé (COLR)	<b>6</b> <b>5</b>
RNIS-Attente	<b>6</b> <b>6</b>
Casque <sup>4,7</sup>	<b>6</b> <b>7</b>
Alternance du mode service (Automatique/Manuel)	<b>6</b> <b>8</b> (+ N° d'entité)
Sélection Directe de Poste sur Réseau (SDPR) <sup>8</sup>	<b>6</b> <b>9</b> + Un autre N° de poste de PBX
CTI	<b>7</b> <b>0</b>
Numéro de répertoire primaire (NRP)	<b>7</b> <b>1</b>
Numéro de répertoire secondaire (NRS)	<b>7</b> <b>2</b> + N° de poste + <b>#</b> + la durée de sonnerie temporisée (0–7) <sup>9</sup>
Check-in <sup>4</sup>	<b>8</b> <b>0</b>
Check-out <sup>4</sup>	<b>8</b> <b>1</b>
Nettoyé <sup>4</sup>	<b>8</b> <b>2</b>
Enregistrement d'une conversation <sup>10</sup>	<b>9</b> <b>0</b> + N° de poste flottant de la messagerie vocale <sup>11</sup>
Transfert d'une conversation <sup>10</sup>	<b>9</b> <b>1</b> + N° de poste flottant de la messagerie vocale <sup>11</sup>
"Une touche" transfert de conversation <sup>10</sup>	<b>9</b> <b>1</b> + N° de poste flottant de la messagerie vocale <sup>11</sup> + <b>#</b> + N° de poste/N° de poste du groupe de
Filtrage d'appels en direct (LCS) <sup>10</sup>	<b>9</b> <b>2</b>
Transfert de Messagerie vocale <sup>10</sup>	<b>9</b> <b>4</b> + N° de poste flottant de la messagerie vocale <sup>11</sup>

### 3.1.3 Personnaliser les touches



- \*1 " \*", "#", R (FLASH)/RENUMEROTATION, PAUSE, Secret (INTER) et TRANSFERT peuvent également être enregistrés.  
Si vous ne voulez pas que le numéro mémorisé s'affiche lors de l'appel, appuyez sur la touche Secret (INTER) avant et après les numéros que vous souhaitez cacher.  
Si vous mémorisez un numéro de correspondant externe, vous devez mémoriser tout d'abord un numéro d'accès de ligne.  
Si vous devez saisir un code de compte, vous pouvez saisir le code de compte spécifié avant le numéro d'accès de ligne.  
<Exemple>



- \*2 Pour une touche FP, il n'est pas nécessaire de saisir le "2" avant le numéro souhaité.
- \*3 Selon les paramètres de votre PBX, il se peut que vous deviez saisir le délai de sonnerie (0: immédiat, 1: 1 sonnerie, 2: 2 sonneries, 3: 3 sonneries, 4: 4 sonneries, 5: 5 sonneries, 6: 6 sonneries, 7: Aucune sonnerie). Dans ce cas, vous pouvez automatiquement rejoindre un nouveau Groupe DAE en créant une touche pour ce groupe.
- \*4 Cette touche n'est pas disponible sur un DECT.
- \*5 0: Jour/Nuit/Déjeuner/Pause, 1: Jour/Nuit/Pause, 2: Jour/Nuit/Déjeuner, 3: Jour/Nuit
- \*6 La disponibilité de cette touche dépend du service RNIS de votre opérateur téléphonique. Reportez-vous à "1.2.5 Accéder au service RNIS (Accès au service RNIS)".
- \*7 Cette touche n'est pas disponible sur le KX-T7665.
- \*8 La touche pourrait ne pas être disponible selon la méthode de mise en réseau utilisée ou la configuration du PBX.
- \*9 Il est possible de programmer la sonnerie temporisée pour chaque touche NRS.
- \*10 Cette touche est utilisée pour les fonctions d'intégration de messagerie vocale.
- \*11 Le numéro par défaut du poste flottant de la messagerie vocale est le 500.
- **Pour quitter à tout moment**, décrochez le combiné.
- Pour utilisateurs de KX-NT366/KX-NT560 : Après avoir personnalisé une touche programmable, vous pourrez configurer le texte affiché pour l'Auto-définition. Pour saisir des caractères, reportez-vous à "◆◆ Saisie des caractères".



- Vous pouvez sélectionner le paramètre par le biais de la touche Navigation (Haut ou Bas) au lieu de saisir un numéro.

Pour distinguer les tonalités de sonnerie de chaque touche LR, Groupe DAE, touches NRP, NRS ou INTER (Téléphones propriétaires numériques uniquement)

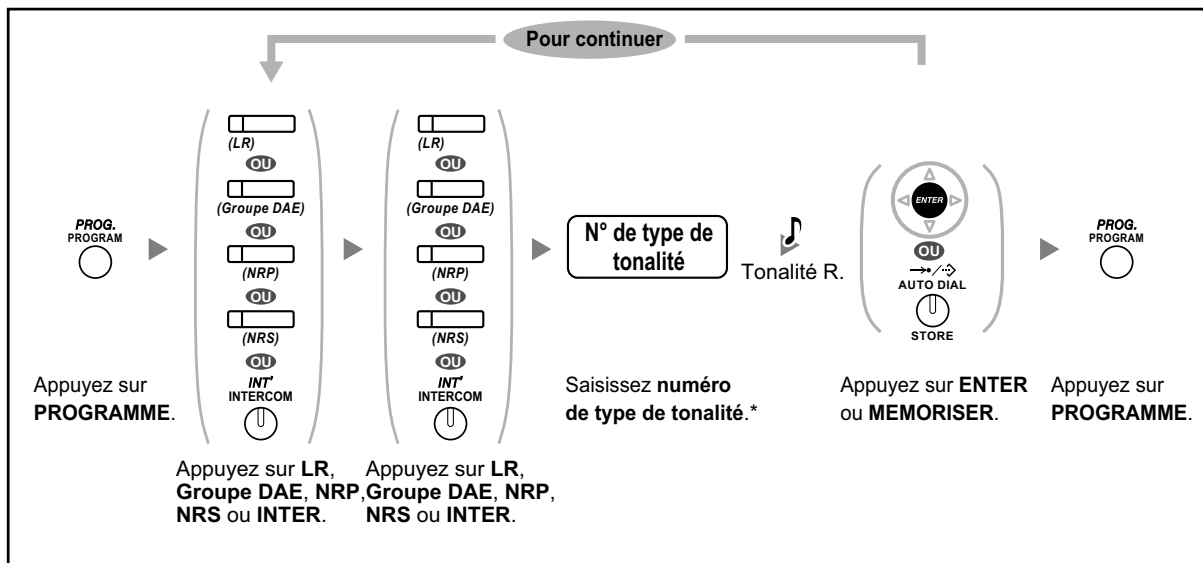

- \* Les types de tonalité disponibles dépendent du type de téléphone utilisé.
  - Séries KX-NT500/KX-NT400/séries KX-NT300 (excepté KX-NT321)/KX-NT136/séries KX-DT300 (excepté KX-DT321)/séries KX-T7600 (excepté KX-T7665) : Les types de tonalité "01" à "30" (01–20 : tonalité, 21–30 : mélodie) sont disponibles.
  - KX-NT265/KX-NT321/KX-DT321/KX-T7665: Seuls les types de tonalités "01" à "08" sont disponibles.  
Vous pouvez saisir un type de tonalité de "09" à "30", mais vous entendrez le type de tonalité "01".
  - Autres téléphones: Uniquement les types de tonalités "01" à "08" sont disponibles.  
Vous pouvez saisir un type de tonalité de "09" à "30", mais vous entendrez le type de tonalité "02".
- Uniquement une tonalité de sonnerie peut être sélectionnée pour toutes les touches NRP sur votre poste.

### Pour effacer les touches

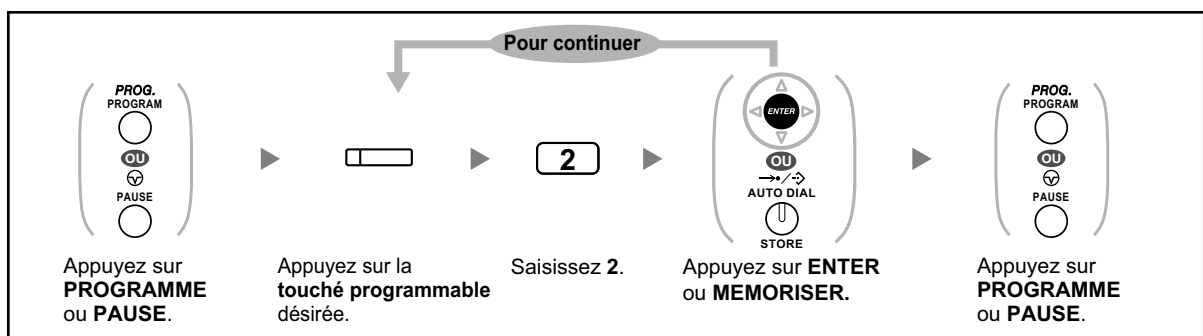

## 3.2 Programmation du gestionnaire

### 3.2.1 Informations de programmation

Le gestionnaire peut programmer les éléments suivants.

- Taxation d'appels
- Contrôle des autres postes

#### Postes disponibles

Le poste désigné en tant que poste gestionnaire.

#### Téléphone requis

Un téléphone propriétaire Panasonic à écran (plus de 2 lignes)  
(par ex., KX-NT343, KX-DT346, KX-T7636)

#### Mot de passe gestionnaire

Pour pouvoir accéder au mode programmation, un mot de passe gestionnaire (10 chiffres maximum) est nécessaire. (Par défaut: 1234)

#### **MISE EN GARDE**

- Le PBX contient un mot de passe par défaut prédéfini. Pour des raisons de sécurité, modifiez le mot de passe à la première programmation du PBX.
- Il est vivement recommandé d'utiliser un mot de passe de 10 chiffres ou caractères pour une meilleure protection des accès non-autorisés. Pour une liste de numéros et de caractères qui peuvent être utilisés dans le mot de passe, reportez-vous à "◆◆ Saisie des caractères".
- Maintenez secret le mot de passe, pour éviter des accès non autorisés au PBX. S'il est divulgué à des tiers, le PBX pourrait être utilisé malicieusement.
- Modifiez régulièrement le mot de passe.

#### Conditions

Le poste de programmation doit être libre, raccroché et sans appels en attente.

## 3.2.2 Programmation du gestionnaire



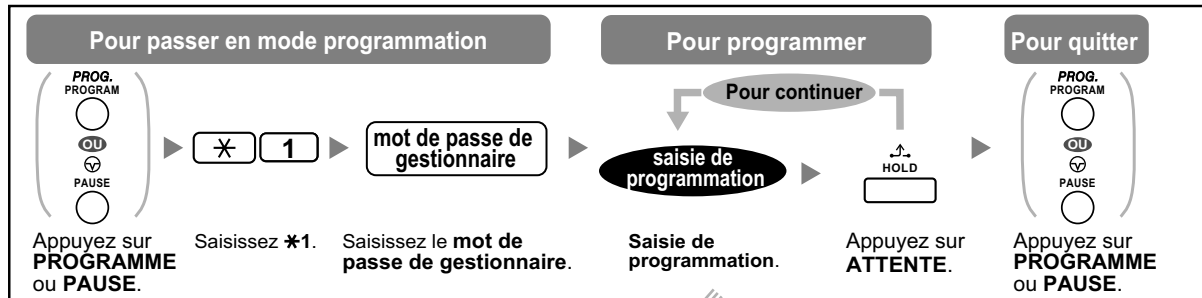

### ◆◆ Modifier la taxation des appels et le contrôle des postes



Élément	Saisie de programmation
Modifier le mot de passe du gestionnaire.	<b>0</b> <b>0</b> +  + Mot de passe (10 chiffres maximum) +
Visualisation de la taxation des appels des postes.	<b>0</b> <b>1</b> +  + N° de poste
Effacer la taxation des appels des postes.	<b>0</b> <b>1</b> +  + N° de poste +  +
Définir le budget de la taxation des appels des postes.	<b>0</b> <b>2</b> +  + N° de poste + Taxation* +
Visualisation de la taxation pour chaque code de vérification.	<b>0</b> <b>3</b> +  + Code de vérification
Effacer la taxation pour chaque code de vérification.	<b>0</b> <b>3</b> +  + Code de vérification +  +
Définir le budget pour chaque code de vérification.	<b>0</b> <b>4</b> +  + Code de vérification + Taxation* +
Visualisation de la taxation des appels pour chaque ligne externe.	<b>0</b> <b>5</b> +  + N° de ligne externe (3 chiffres)
Attribuer un taux de taxation à chaque groupe de lignes externes.	<b>0</b> <b>6</b> +  + N° de groupe de lignes externes (2 chiffres) + taux de taxation* +
Effacer toutes les taxations.	<b>0</b> <b>7</b> +  +
Imprimer le total de la taxation des appels.	<b>0</b> <b>8</b> +  +
Verrouiller/déverrouiller d'autres postes. (Verrouillage de la numérotation poste à distance)	<b>9</b> <b>0</b> +  + N° de poste + <b>1</b> (pour verrouiller)/ <b>0</b> (pour déverrouiller) +
Effacer le PIN et retirer le verrouillage par PIN des postes	<b>9</b> <b>1</b> +  + N° de poste +

### 3.2.2 Programmation du gestionnaire

---

Élément	Saisie de programmation
Effacer le PIN et retirer le verrouillage par PIN des codes de vérification.	<b>9</b> <b>2</b> +  + Code de vérification + 
Programmer le PIN du code de vérification.	<b>9</b> <b>3</b> +  + Code de vérification + PIN (10 chiffres maximum) + 



#### **MISE EN GARDE**

Il se peut que des appels frauduleux soient faits si des tiers découvrent votre mot de passe (PIN de code de vérification).

Les coûts de tels appels seront facturés au propriétaire/locataire du PBX.

Afin de protéger le PBX de tels fraudes, nous recommandons vivement de:

- a.** Maintenir secret votre PIN.
  - b.** Sélectionner un PIN aléatoire et complexe, ne pouvant pas être deviné.
  - c.** Changer régulièrement votre PIN.
- \* Appuyez sur **\*** pour saisir un point décimal.



## 3.3 Personnaliser votre système (Programmation système)

### 3.3.1 Informations de programmation

Le système peut être personnalisé afin de l'adapter à vos besoins.

[Le système comporte déjà des réglages par défaut (effectués en usine).]

**La programmation est indiquée ci-dessous. (Numéro de programme)**

- La date et l'heure [000]
- Les numéros et noms de numérotation abrégée système [001]/[002]
- Les numéros et noms de postes [003]/[004]

#### Postes disponibles

Le poste admis par le biais de la programmation de CS

#### Téléphone requis

Un téléphone propriétaire Panasonic à écran (plus de 2 lignes)

(par ex., KX-NT343, KX-DT346, KX-T7636)

#### Mot de passe système

Pour pouvoir accéder au mode programmation, un mot de passe utilisateur, (10 chiffres maximum), est nécessaire. (Par défaut: 1234)

#### **MISE EN GARDE**

- Le PBX contient un mot de passe par défaut prédéfini. Pour des raisons de sécurité, modifiez le mot de passe à la première programmation du PBX.
- Il est vivement recommandé d'utiliser un mot de passe de 10 chiffres ou caractères pour une meilleure protection des accès non-autorisés. Pour une liste de numéros et de caractères qui peuvent être utilisés dans le mot de passe, reportez-vous à "◆◆ Saisie des caractères".
- Maintenez secret le mot de passe, pour éviter des accès non autorisés au PBX. S'il est divulgué à des tiers, le PBX pourrait être utilisé malicieusement.
- Modifiez régulièrement le mot de passe.

#### Conditions

Le poste de programmation doit être libre, raccroché et sans appels en attente.

#### Liste

Décidez-vous à propos des paramètres et notez-les, avant d'entamer la programmation. Ces annotations fourniront de précieuses informations de programmation ultérieurement. Votre installateur dispose également de tables de programmation qui contiennent toute la programmation du système. Vous pouvez demander des photocopies de ces tables afin de connaître les fonctions/installations disponibles.

### 3.3.1 Informations de programmation

#### ◆◆ Description des icônes

Touches fixes			Fonction
KX-NT300/ KX-NT500/ KX-DT300	KX-NT136/ KX-T7600	KX-T7200/ KX-T7400/ KX-T7500 <sup>*1</sup>	
			PREV (PRECEDENT)
			NEXT (SUIVANT)
			➔
			➔
			ENTER (STORE [MÉMORISER])
		—	CANCEL (Retour au menu précédent)
			SHIFT
			PROGRAM (PROGRAMME)
			END (FIN)
			SELECT
			FLASH
			CLEAR (EFFACER)
			SECRET

\*1 Les touches illustrées dans cette colonne sont celles de la série KX-T7400.

## ◆◆ Procédure

La procédure de base est la suivante.

### 1. *Passage en mode programmation*

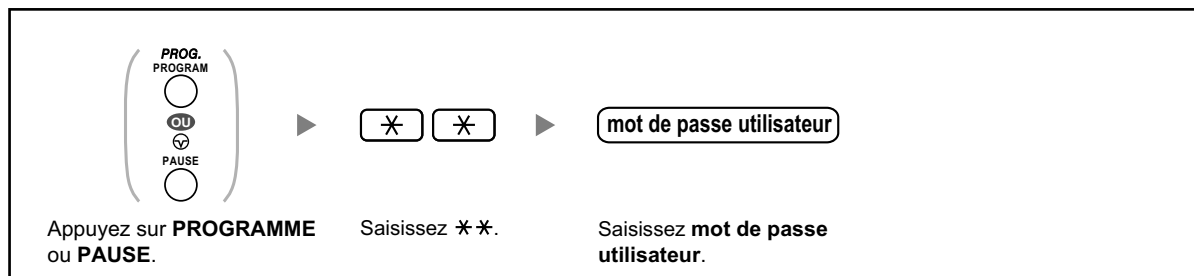

### 2. *Programmation*

Vous pouvez saisir chaque mode de programmation (3 chiffres).



- Pour quitter le mode programmation à tout moment, décrochez le combiné.

### 3. *Quitter le mode*



- Pour quitter le mode programmation à tout moment, décrochez le combiné.

## 3.3.2 Programmation système

### ◆◆ Date et Heure [000]

Les téléphones propriétaires affichent la date et l'heure actuelle lorsqu'ils sont raccrochés.

#### [au format 12 heures]

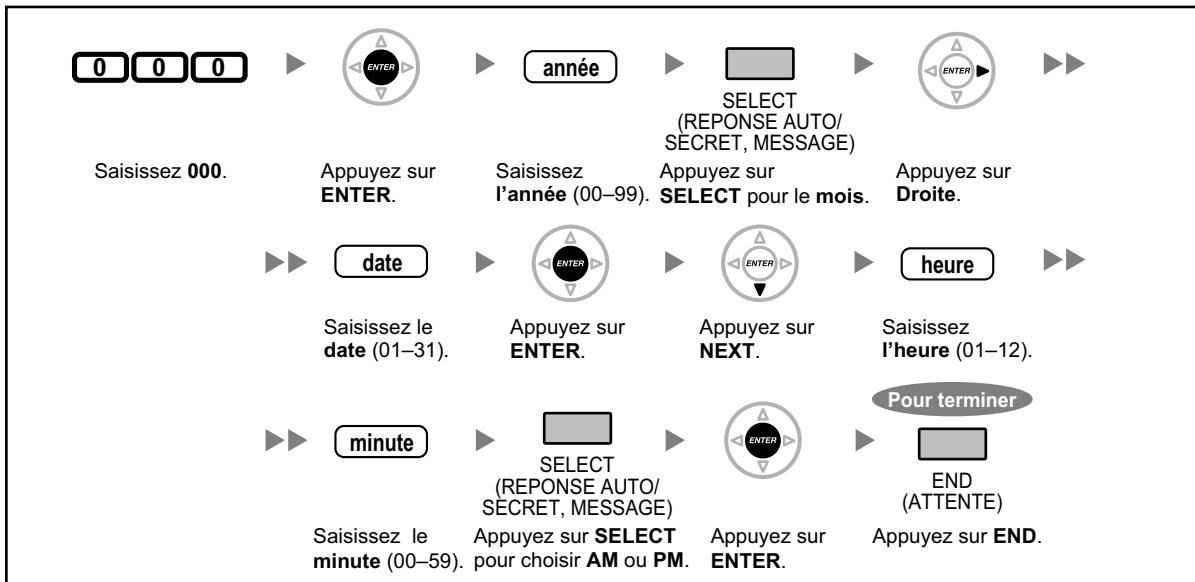

#### [au format 24 heures]

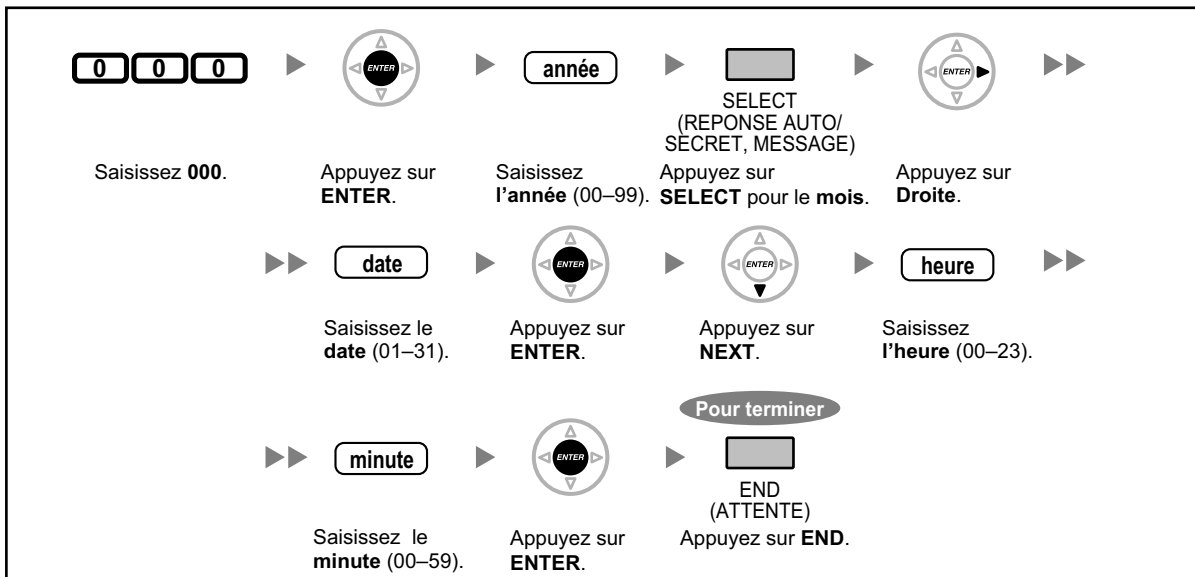



- **Après avoir modifié les valeurs désirées**, vous pouvez appuyer sur la touche ENTER. Vous n'êtes pas obligé d'exécuter toutes les étapes.
- L'horloge se met en marche dès que vous appuyez sur la touche ENTER.
- Aucune valeur ne peut rester vide.
- Vous pouvez effacer la saisie en appuyant sur la touche CLEAR.
- **Pour vérifier votre saisie après avoir mémorisé des données:**
  - Le voyant de la touche STORE: s'allume en rouge
  - Tonalité de confirmation:
    - 1 bip: votre saisie a été acceptée.
    - 3 bips: votre saisie a été refusée.

## ◆◆ Numéro de la numérotation abrégée système [001]

Vous pouvez enregistrer les numéros des destinations que vous composez fréquemment.

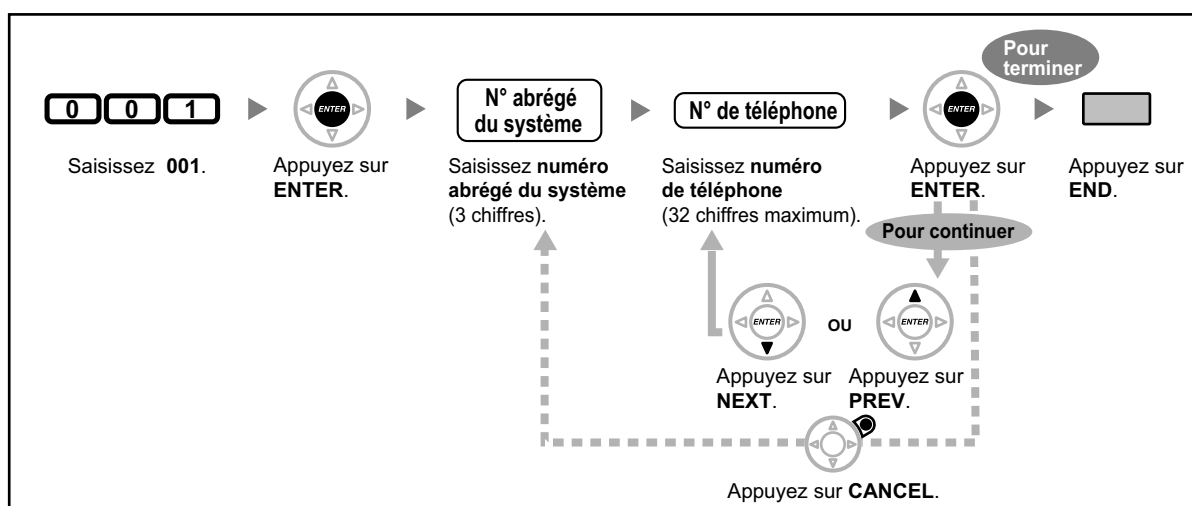

- Si le numéro désiré a plus de 32 chiffres, divisez-le et enregistrez-le sous plusieurs numéros abrégés.
- "×", "#", R (FLASH)/RENUMEROTATION, PAUSE et Secret (INTER) peuvent également être enregistrés.  
Si vous ne voulez pas que le numéro mémorisé s'affiche lors de l'appel, appuyez sur la touche Secret (INTER) avant et après les numéros que vous souhaitez cacher.  
Si vous mémorisez un numéro de correspondant externe, vous devez mémoriser tout d'abord un numéro d'accès de ligne.  
Si vous devez saisir un code de compte, vous pouvez saisir le code de compte spécifié avant le numéro d'accès de ligne.  
<Exemple>

×49	1234	#	0/9	SECRET 123 4567
N° de fonction de code de compte	Code de compte	Délimiteur de code de compte	Code d'accès ligne automatique	N° de téléphone

### ◆◆ Nom de la numérotation abrégée système [002]

Vous pouvez mémoriser le nom correspondant au numéro abrégé. Les noms s'affichent lorsque vous appelez en utilisant l'affichage. Pour saisir des caractères, reportez-vous à "◆◆ Saisie des caractères".

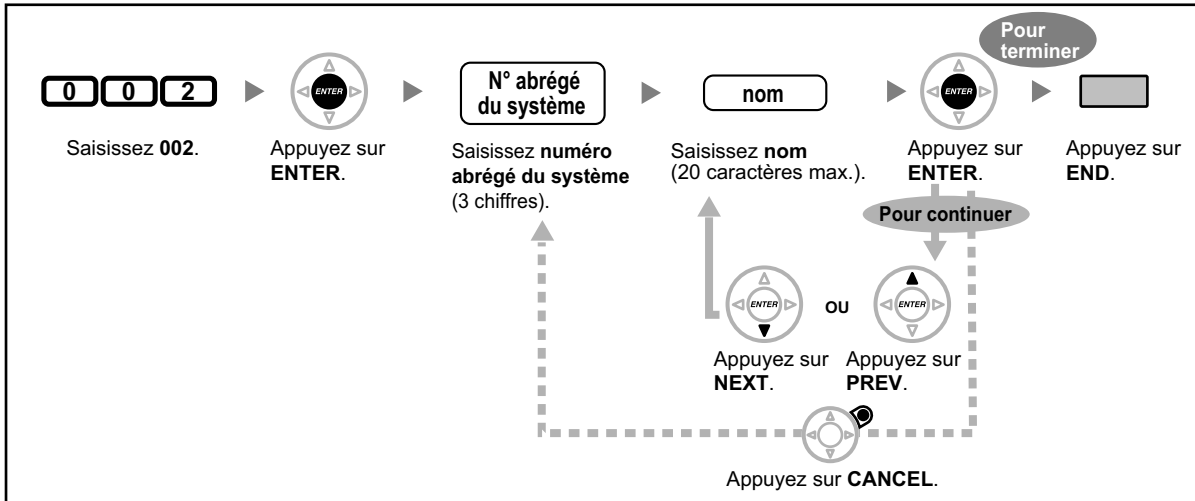

### ◆◆ Numéro de poste [003]

Vous pouvez affecter un numéro de poste à chaque poste.

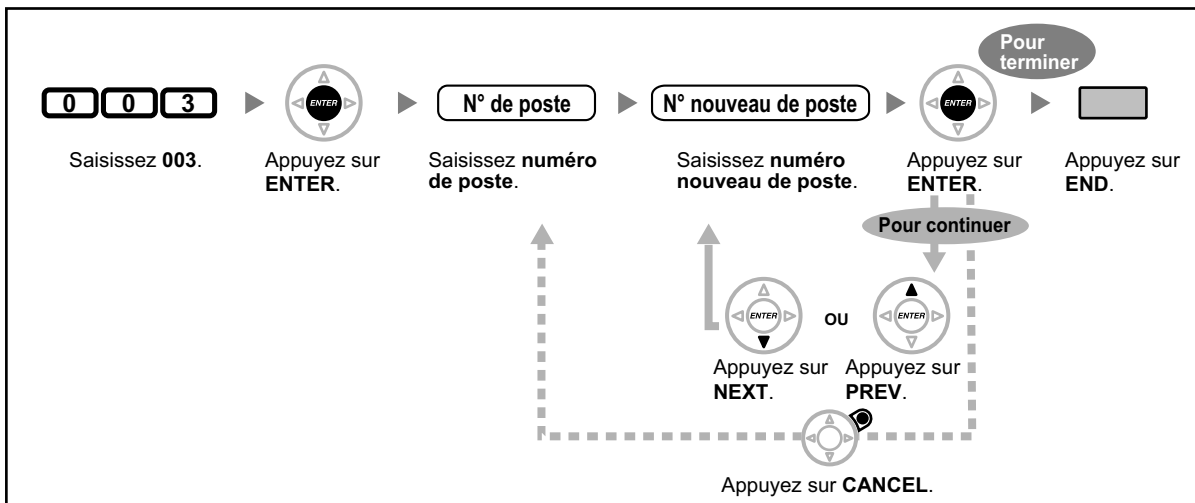

- Le ou les chiffres leader doivent être les mêmes que le ou les numéros affectés à la numérotation programmable.
- Les entrées doubles ne sont pas valables.

## ◆◆ Nom de poste [004]

Vous pouvez mémoriser le nom de l'utilisateur d'un poste. Ceci est utile si vous désirez savoir qui appelle ou qui vous appelez lorsque vous effectuez un appel interne en utilisant le répertoire.  
 Pour saisir des caractères, reportez-vous à "◆◆ Saisie des caractères".

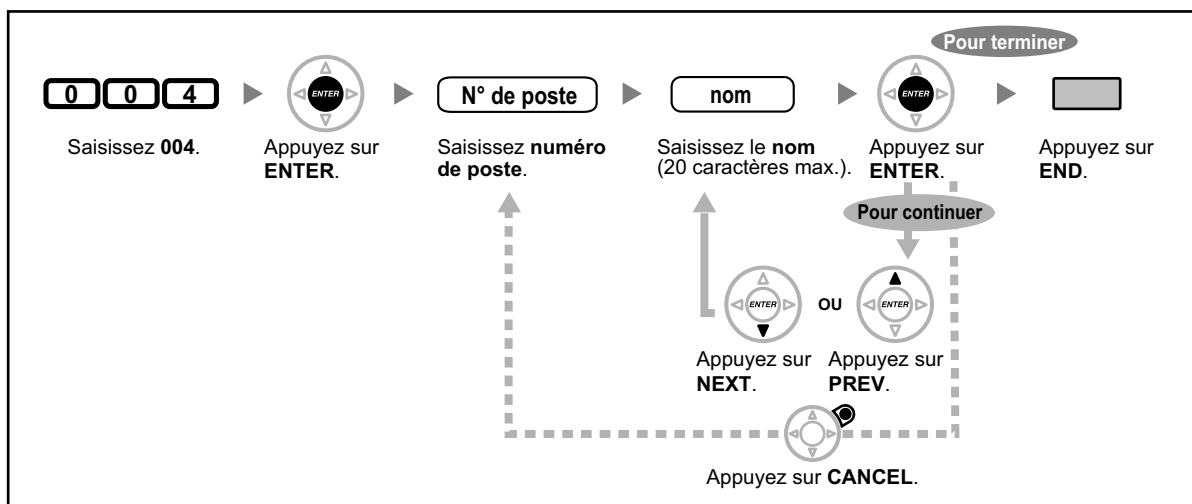

### 3.3.2 Programmation système

---



---

# Chapitre 4

## Annexe

*Ce chapitre fournit un guide de dépannage, le tableau des numéros de fonctions et la liste des tonalités. Veuillez toujours consulter le guide de dépannage avant de faire appel à votre installateur.*

## 4.1 Guide de dépannage

### 4.1.1 Guide de dépannage

#### ◆◆ Guide de dépannage

Problème	Solution
Le téléphone ne fonctionne pas correctement.	<ul style="list-style-type: none"> <li>➡ Confirmez avec votre gestionnaire que vos paramètres sont corrects.</li> <li>➡ Si le problème persiste, consultez votre installateur.</li> </ul>
Le téléphone ne répond pas lorsque vous appuyez sur les touches.	<ul style="list-style-type: none"> <li>• <b>Le téléphone est verrouillé.</b> ➡ Déverrouillez votre téléphone. (👉 1.6.4 Interdire à d'autres personnes d'utiliser votre téléphone (Verrouillage de la numérotation poste), 2.1.1 Contrôle de postes)</li> <li>• <b>Votre téléphone est connecté à un port pour un dispositif eXtra.</b> ➡ La programmation système est requise. Consultez votre installateur.</li> </ul>
Certaines fonctions ne fonctionnent pas.	<ul style="list-style-type: none"> <li>• <b>La gestion du système pourrait ne pas permettre certaines fonctions.</b> ➡ Consultez votre gestionnaire.</li> <li>• <b>Les numéros de fonction pourraient être modifiés.</b> ➡ Confirmez le numéro révisé et essayez à nouveau.</li> </ul>
Malgré d'avoir suivies les instructions du mode d'emploi, aucune des fonctions ne fonctionne lorsqu'un téléphone propriétaire est utilisé.	<ul style="list-style-type: none"> <li>• <b>La ligne interne n'a pas été saisie.</b> La ligne saisie au décrochage a été modifiée par une programmation personnelle. (👉 3.1.2 Paramètres du mode Programme utilisateur) ➡ Dans le mode d'emploi, décrocher signifie qu'une ligne interne est saisie. Si la programmation a été modifiée, appuyez sur la touche INTER ou NRP après avoir décroché et suivez les instructions.</li> </ul>
Les postes simples en parallèle ne sonnent pas.	<ul style="list-style-type: none"> <li>• <b>"Aucune sonnerie" peut être sélectionné.</b> Modifiez la configuration pour qu'ils sonnent. (👉 1.8.11 Programmation de la sonnerie du téléphone connecté en parallèle (Téléphone connecté en parallèle))</li> </ul>

Problème	Solution
<p><b>Le téléphone ne fonctionne pas avec les paramètres personnels, ni avec les autres paramètres. (Numérotation à "une-touche", destination de transfert, etc.)</b></p>	<ul style="list-style-type: none"> <li>• <b>La ligne du poste a été modifiée.</b> Les réglages préalables du téléphone n'ont pas été effacés. <ul style="list-style-type: none"> <li>➡ Effacez les paramètres et reprogrammez vos paramètres désirés. (👉 1.8.13 Annuler la programmation des fonctions effectuées sur votre poste (Effacement des fonctions de poste), 3.1.1 Personnaliser votre téléphone (Programmation personnelle), 3.1.3 Personnaliser les touches)</li> </ul> </li> </ul>
<p><b>Mon téléphone propriétaire n'a pas de touches de fonction.</b></p>	<ul style="list-style-type: none"> <li>• <b>Certains modèles n'ont pas de touches de fonction.</b> <ul style="list-style-type: none"> <li>➡ Modifiez une touche programmable en touche désirée. (👉 3.1.3 Personnaliser les touches)</li> <li>➡ Saisissez le numéro de fonction spécifié au lieu d'appuyer sur la touche de fonction. (👉 1.1.1 Avant d'utiliser les téléphones)</li> </ul> </li> </ul>
<p><b>On entend une tonalité d'encombrement ou le mot "Restricted" est affiché.</b></p>	<ul style="list-style-type: none"> <li>• <b>Le téléphone est verrouillé.</b> <ul style="list-style-type: none"> <li>➡ Déverrouillez votre téléphone. (👉 1.6.4 Interdire à d'autres personnes d'utiliser votre téléphone (Verrouillage de la numérotation poste), 2.1.1 Contrôle de postes)</li> </ul> </li> <li>• <b>La restriction de taxation est activée.</b> <ul style="list-style-type: none"> <li>➡ Consultez votre gestionnaire ou votre installateur.</li> </ul> </li> <li>• <b>Un code de compte est requis.</b> (👉 1.2.7 Appel sans restrictions, ♦♦ Utiliser un code de compte (Entrée du code de compte) dans 1.2.1 Appel de base)</li> </ul>
<p><b>Je n'arrive pas à faire un appel externe en utilisant la touche de numérotation rapide ou "une-touche".</b></p>	<ul style="list-style-type: none"> <li>• <b>Aucun numéro d'accès de ligne n'a été enregistré.</b> <ul style="list-style-type: none"> <li>➡ Un numéro d'accès de ligne est requis pour les appels externes. (👉 1.2.1 Appel de base, 3.1.3 Personnaliser les touches)</li> </ul> </li> </ul>
<p><b>Je ne me souviens pas des numéros de fonction.</b></p>	<ul style="list-style-type: none"> <li>• ➡ Si vous avez changé les valeurs par défaut pour les numéros des fonctions, notez les nouveaux numéros de fonction dans le tableau de "4.2.1 Tableau des numéros de fonctions (Préfixes)".</li> <li>• ➡ Demandez à votre installateur de modifier les numéros de fonction en numéros plus simples à retenir.</li> </ul>

Problème	Solution
La ligne est coupée lors des conversations avec un correspondant externe.	<ul style="list-style-type: none"> <li>• <b>La limite de temps a expiré.</b> (👉 1.4.1 Transférer un appel (Transfert d'appels), 1.4.5 Conversation à plusieurs interlocuteurs - Conférence) ➡ Consultez votre installateur pour qu'il augmente la limite de temps si nécessaire.</li> </ul>
La renumérotation ne fonctionne pas.	<ul style="list-style-type: none"> <li>• <b>Le numéro composé comporte plus de 32 chiffres.</b> (👉 1.2.3 Renumérotation)</li> </ul>
Je n'arrive pas à établir une conversation avec le casque Bluetooth.	<ul style="list-style-type: none"> <li>• ➡ Assurez-vous que le casque est correctement enregistré sur le module.</li> <li>• ➡ Assurez-vous que le casque est correctement chargé selon les instructions du manuel du casque.</li> <li>• ➡ Débranchez le casque filaire de la fiche du casque. Lorsque les deux types de casque sont connectés, la priorité est donnée au casque filaire.</li> </ul>
Je ne peux enregistrer, désenregistrer ou confirmer l'ID du casque Bluetooth.	<ul style="list-style-type: none"> <li>• ➡ Assurez-vous que le module est correctement installé sur le TP-IP/TPN.</li> </ul>
Les communications du PC et du télécopieur ont échoué.	<ul style="list-style-type: none"> <li>• <b>Une tonalité d'indication pourrait avoir interrompu les communications.</b> (👉 1.8.9 Protéger votre ligne des tonalités de signalisation (Sécurité ligne de données))</li> </ul>
Je souhaite ne pas afficher mon numéro de téléphone sur le téléphone de l'appelant ou de l'appelé.	<ul style="list-style-type: none"> <li>• (👉 1.8.5 Empêcher que votre numéro ne s'affiche sur le téléphone de l'appelant (Secret d'identité du demandé [COLR]), 1.8.6 Empêcher que votre numéro ne s'affiche sur le téléphone de la personne appelée (Secret d'identité du demandeur [CLIR]))</li> </ul>
Je souhaite afficher mon numéro de téléphone sur le téléphone de l'appelant ou de l'appelé.	<ul style="list-style-type: none"> <li>• (👉 1.8.4 Afficher votre numéro de téléphone de l'appelé et de l'appelant (Présentation d'identité du demandeur/ demandé [CLIP/ COLP]), 1.15.3 Affichage de votre numéro de téléphone sur le téléphone de la personne appelée)</li> </ul>
Je n'arrive pas à envoyer une tonalité d'appel en attente au poste sélectionné.	<ul style="list-style-type: none"> <li>• <b>L'autre parti n'a pas activé la fonction Appel en attente.</b> (👉 ◆◆ Envoi d'une signalisation d'appel en attente (Appel en attente), 1.4.4 Répondre à un appel en attente, 1.8.3 Réception d'un appel en attente (Appel en attente/ Annonce vocale pendant communication [AVPC]/Offre discrète AVPC))</li> <li>• <b>L'autre parti a activé la Sécurité ligne de données.</b> (👉 1.8.9 Protéger votre ligne des tonalités de signalisation (Sécurité ligne de données))</li> </ul>

Problème	Solution
J'ai oublié le mot de passe.	<ul style="list-style-type: none"> <li>• Demandez de l'aide au gestionnaire. (👉 2.1.1 Contrôle de postes)</li> </ul>
Soudainement, la musique de fond a commencé.	<ul style="list-style-type: none"> <li>• ➡ Arrêtez la musique. (👉 1.8.8 Activer la Musique de fond (MUS), 2.1.4 Activer la Musique de fond externe (MUS))</li> </ul>
Je ne souhaite pas afficher des numéros enregistrés en mémoire.	<ul style="list-style-type: none"> <li>• ➡ Masquez les numéros. (👉 ◆◆ Sauvegarder des noms et des numéros, 3.1.3 Personnaliser les touches)</li> </ul>
Je souhaite confirmer mon numéro de poste.	<ul style="list-style-type: none"> <li>• (👉 Votre numéro de poste dans 1.1.1 Avant d'utiliser les téléphones)</li> </ul>
La date et l'heure ne sont pas corrects.	<ul style="list-style-type: none"> <li>• <b>Configurez la date et l'heure par le biais de la programmation système.</b> (👉 ◆◆ Date et Heure [000] dans 3.3.2 Programmation système)</li> </ul>
L'écran n'est pas clair.	<ul style="list-style-type: none"> <li>• ➡ Changez le niveau de contraste de l'écran. (👉 3.1.2 Paramètres du mode Programme utilisateur)</li> </ul>
Je souhaite distinguer les tonalités.	<ul style="list-style-type: none"> <li>• (👉 Pour distinguer les tonalités de sonnerie de chaque touche LR, Groupe DAE, touches NRP, NRS ou INTER (Téléphones propriétaires numériques uniquement), 3.1.3 Personnaliser les touches)</li> </ul>
Le voyant de la touche MESSAGE s'est allumé.	<ul style="list-style-type: none"> <li>• <b>Un autre poste vous a laissé une indication de message en attente lorsque vous étiez en communication ou absent de votre bureau.</b></li> </ul>
Une touche NRS sur mon poste ne fonctionne pas.	<ul style="list-style-type: none"> <li>• <b>Une touche NRP n'est pas attribuée sur le poste correspondant à votre touche NRS.</b> ➡ Créez une touche NRP sur le poste désiré. (👉 3.1.3 Personnaliser les touches)</li> </ul>
Je n'arrive pas à utiliser le port Ethernet secondaire.	<ul style="list-style-type: none"> <li>• <b>Si vous utilisez un téléphone de la série KX-NT500, vérifiez si le mode ECO est activé ("◆◆ Ecran" dans "1.1.1 Avant d'utiliser les téléphones"). S'il est activé, demandez à votre fournisseur de désactiver le mode ECO. Pour d'autres types de TP-IP, consultez votre fournisseur.</b></li> </ul>

## 4.2 Tableau des numéros de fonctions (Préfixes)

### 4.2.1 Tableau des numéros de fonctions (Préfixes)

Les préfixes indiqués ci-dessous sont les paramètres par défaut. Il y a des numéros de fonctions programmables et des numéros de fonctions fixes. Si vous changez les numéros de fonctions programmables, veuillez indiquer les nouveaux numéros sur la liste afin de pouvoir les retrouver ultérieurement.

Fonction (lorsque vous entendez la tonalité numérotation)	Par défaut (Nouveau)	Chiffres/Touches supplémentaires
<p>1.2.1 Appel de base</p> <p>Pour appeler le poste d'accueil (Appel poste accueil)</p> <p>Sélectionner automatiquement une ligne externe libre (Accès de ligne automatique)</p> <p>Sélectionner automatiquement une ligne externe libre dans le groupe de lignes externes spécifié (Accès de groupe de lignes externes)</p> <p>◆◆ Effectuer un appel vers un réseau privé (Accès de ligne TIE)</p> <p>◆◆ Utiliser un code de compte (Entrée du code de compte)</p>	<p>9/0 ( )</p> <p>0/9 ( )</p> <p>8 ( )</p> <p>7 ( )</p> <p>*49 ( )</p>	<p>N° de téléphone externe</p> <p>N° de groupe de lignes externes (2 chiffres) + N° de téléphone externe</p> <p>N° de téléphone privé</p> <p>code de compte + # + N° de téléphone externe</p>
<p>1.2.2 Numérotation simplifiée</p> <p>◆◆ Utilisation des numéros mémorisés sur votre poste (Numérotation abrégée personnelle)</p> <p>– Pour enregistrer</p> <p>– Pour numéroter</p> <p>◆◆ Utiliser les numéros mémorisés dans le PBX (Numérotation abrégée système)</p> <p>– Pour numéroter</p> <p>◆◆ Vers un numéro préprogrammé en décrochant (Appel au décroché [Hot Line])</p> <p>– Pour enregistrer</p> <p>– Pour valider</p> <p>– Pour annuler</p>	<p>*30 ( )</p> <p>** ( )</p> <p>** ( )</p> <p>*740 ( )</p>	<p>N° abrégé personnel (2 chiffres) + N° de téléphone + #</p> <p>* + N° abrégé personnel (2 chiffres)</p> <p>N° abrégé du système (3 chiffres)</p> <p>2 + N° de téléphone + #</p> <p>1</p> <p>0</p>
1.2.3 Renumérotation		

Fonction (lorsque vous entendez la tonalité numérotation)	Par défaut (Nouveau)	Chiffres/Touches supplémentaires
◆◆ Rappel du dernier numéro composé (Renumérotation du dernier numéro composé)	# (        )	
<p>1.2.4 Lorsque la ligne appelée est occupée ou lorsqu'il n'y a pas de réponse</p> <p>Pour annuler la sonnerie de demande de rappel (Annulation du rappel automatique sur occupation)/Pour annuler (Annulation CCBS)</p> <p>◆◆ Laisser une notification de message en attente/Rappeler le correspondant ayant laissé un message d'appel en attente (Message en attente)</p> <p>Pour un poste laissant une indication de message en attente</p> <ul style="list-style-type: none"> <li>– Pour laisser/annuler</li> </ul> <p>Pour un poste recevant une indication de message en attente</p> <ul style="list-style-type: none"> <li>– Pour rappeler l'émetteur du message</li> <li>– Pour effacer</li> </ul>	<p>×46 (        )</p> <p>×70 (        )</p>	<p>1/0 + N° de poste</p> <p>2</p> <p>0 + votre N° de poste</p>
1.2.7 Appel sans restrictions		

#### 4.2.1 Tableau des numéros de fonctions (Préfixes)

Fonction (lorsque vous entendez la tonalité numérotation)	Par défaut (Nouveau)	Chiffres/Touches supplémentaires
<p>◆◆ Utiliser vos privilèges d'appel sur un autre poste (Accès distant Classe de Service [CS])</p> <p>Pour appeler avec un code de vérification (Entrée code de vérification)</p>	<p>*47 (        )</p>	<p>N° de poste + PIN de poste + N° de téléphone</p> <p>* + code de vérification + PIN de code de vérification + N° de téléphone</p>
<p>1.2.8 Pour accéder directement à un autre correspondant à partir de l'extérieur (Accès direct au système [DISA])</p> <p>◆◆ Appeler avec la fonction DISA</p> <ul style="list-style-type: none"> <li>– Vers un poste (En mode sécurisé uniquement)</li> <li>– Vers un correspondant externe (En mode Réseau sécurisé/ sécurisé uniquement)</li> </ul>		<p>vosre numéro de poste /( * + code de vérification ) + PIN de poste/PIN de vérification + numéro de poste.</p> <p>vosre N° de poste/( * + code de vérification ) + PIN de poste/PIN de code de vérification + N° de téléphone externe</p>
<p>1.2.9 Programmer votre téléphone à partir d'un autre poste ou par le biais du DISA (Réglage à distance)</p> <ul style="list-style-type: none"> <li>– A partir d'un autre poste</li> <li>– Par le biais du DISA</li> </ul>		<p>vosre N° de poste + PIN de poste + N° de fonction</p>
<p>1.3.3 Répondre à un appel destiné à un autre poste (Interception d'appels)</p> <p>◆◆ Répondre à partir d'un autre téléphone (Interception d'appels)</p> <ul style="list-style-type: none"> <li>– Groupe</li> <li>– Ciblé</li> </ul> <p>◆◆ Interdire à d'autres personnes d'intercepter vos appels (Interdiction d'interception d'appels)</p> <ul style="list-style-type: none"> <li>– Pour refuser</li> <li>– Pour permettre</li> </ul>	<p>*40 (        )</p> <p>*41 (        )</p> <p>*720 (        )</p>	<p>N° de groupe (2 chiffres)</p> <p>N° de poste</p> <p>1</p> <p>0</p>
<p>1.3.4 Réponse aux appels via haut parleur externe (Réponse à un appel externe à partir de n'importe quel poste[TAFAS])</p>		



Fonction (lorsque vous entendez la tonalité numérotation)	Par défaut (Nouveau)	Chiffres/Touches supplémentaires
<ul style="list-style-type: none"> <li>– Appels par le biais d'un haut-parleur externe</li> </ul>	*42 (        )	[Pour les utilisateurs des PBX de la série KX-NCP] 1 [Pour les utilisateurs des PBX de la série KX-TDE] N° de haut-parleur (1 chiffre)
1.3.6 Identifier des correspondants malveillants (Identification d'Appel Malveillant [IDAM])	*7*3 (        )	
1.4.1 Transférer un appel (Transfert d'appels)  ◆◆ Transférer un appel en utilisant le service RNIS (Transfert d'appels [TA]—via RNIS)  ◆◆ Transférer un appel vers un correspondant externe en utilisant le service SIP  – Transfert Aveugle	*62 (        )   *61 (        )	N° de téléphone    N° de téléphone + #
1.4.2 Mise en attente d'appels  Pour mettre en attente (Attente)/Pour récupérer (Récupération mise en attente d'appels)  Pour récupérer (Récupération mise en attente d'appels)  – Spécifié avec un numéro de ligne en attente  – Spécifié avec un numéro de poste qui a mis en attente  ◆◆ Mise en attente dans une zone de parcage d'appels du système (Parcage d'appels)  – Pour valider  – Pour récupérer	*50 (        )  *53 (        )  *51 (        )  *52 (        )	N° de ligne externe affichant l'état en attente (3 chiffres)  N° de poste ayant un appel en attente    N° de zone de parcage (2 chiffres)/* N° de zone de parcage enregistré (2 chiffres)
1.4.4 Répondre à un appel en attente  ◆◆ Répondre à un appel en attente sur le PBX  ◆◆ Répondre à un appel en attente provenant de l'opérateur téléphonique	*50 (        )  *60 (        )	
1.4.5 Conversation à plusieurs interlocuteurs - Conférence		

#### 4.2.1 Tableau des numéros de fonctions (Préfixes)

Fonction (lorsque vous entendez la tonalité numérotation)	Par défaut (Nouveau)	Chiffres/Touches supplémentaires
◆◆ Ajouter un troisième correspondant lors d'une conversation en utilisant le service RNIS (Conférence à trois [3PTY]—via RNIS)	*62 (        )	N° de téléphone + touche TRANSFERT + 3
1.6.1 Renvoi d'appel ◆◆ Renvoi des appels (Renvoi d'appels [RNV])/ 1.8.2 Refus d'appels entrants (Ne Pas Dé ranger [NPD])		
– Tous appels	*710 (        )	0 (Annuler)/
– Appels externes	*711 (        )	1 (Ne Pas Dé ranger [NPD])/ 2 (Tous les appels) + N° de téléphone + #/ 3 (Occupation) + N° de téléphone + #/ 4 (Sur non réponse) + N° de téléphone + #/ 5 (Occupation/Sur non réponse) + N° de téléphone + #/ 7 (Suivez-moi) + votre N° de poste/ 8 (Annulation Suivez-moi) + votre N° de poste
– Appels internes	*712 (        )	
– Pour programmer la temporisation "Non Réponse" et "Occupation/ Non Réponse"	*713 (        )	00–99 (secondes)
Pour valider/annuler (Renvoi d'appels [RNV] pour votre groupe de distribution d'appels entrants)		
– Tous appels	*714 (        )	1 (Valider) + N° de poste Groupe DAE + N° de téléphone + #/0 (Annuler) + N° de poste Groupe DAE
– Appels externes	*715 (        )	
– Appels internes	*716 (        )	



#### 4.2.1 Tableau des numéros de fonctions (Préfixes)

Fonction (lorsque vous entendez la tonalité numérotation)	Par défaut (Nouveau)	Chiffres/Touches supplémentaires
<ul style="list-style-type: none"> <li>– Appels internes</li> </ul>	*712 (        )	3 (Occupation) + N° de poste flottant pour la fonction SVM <sup>s</sup> + #/ 4 (Non réponse) + N° de poste flottant pour la fonction SVM <sup>s</sup> + #/ 5 (Occupation/Non réponse) + N° de poste flottant pour la fonction SVM <sup>s</sup> + #
1.6.3 Affichage d'un message sur l'écran du téléphone de l'appelant (Message d'absence) <ul style="list-style-type: none"> <li>– Pour valider</li> <li>– Pour annuler</li> </ul>	*750 (        )	1–9 (+ paramètre) + # 0
1.6.4 Interdire à d'autres personnes d'utiliser votre téléphone (Verrouillage de la numérotation poste) <ul style="list-style-type: none"> <li>– Pour verrouiller</li> <li>– Pour déverrouiller</li> <li>– Pour faire un appel externe lorsque votre poste est verrouillé</li> </ul>	*77 (        )	1 0 + PIN de poste votre N° de poste + PIN de poste + N° de téléphone
1.7.1 Appel général <ul style="list-style-type: none"> <li>◆◆ Appel général de groupe</li> </ul>	*33 (        )	Appel général groupe N° (2 chiffres)
1.7.2 Répondre/Refuser un appel général <ul style="list-style-type: none"> <li>– Pour répondre</li> <li>– Pour refuser</li> <li>– Pour permettre</li> </ul>	*43 (        ) *721 (        )	1 0
1.7.3 Faire un appel au groupe de conférence <ul style="list-style-type: none"> <li>– Pour appeler et entamer une conversation</li> <li>– Pour appeler et faire une annonce</li> <li>◆◆ Joindre après délai d'attente               <ul style="list-style-type: none"> <li>– Faire un appel au groupe de conférence avec un code d'entrée</li> <li>– Se joindre à une conversation avec un code d'entrée</li> </ul> </li> </ul>	*32 (        )	n. de groupe de conférence (1 chiffre) + code d'entrée + # n. de groupe de conférence (1 chiffre) + code d'entrée + # n. de groupe de conférence (1 chiffre) + code d'entrée + # # + n. de groupe de conférence (1 chiffre) + code d'entrée + #

Fonction (lorsque vous entendez la tonalité numérotation)	Par défaut (Nouveau)	Chiffres/Touches supplémentaires
1.8.1 Programmation de l'alarme (Rappel de rendez-vous) <ul style="list-style-type: none"> <li>– Pour valider</li> <li>– Pour annuler</li> </ul>	*760 (        )	12H: 1 + heure/minute + 0 (AM)/1 (PM) + 0 (une fois)/1 (quotidiennement) 24H: 1 + heure/minute + 0 (une fois)/1 (quotidiennement) 0
1.8.3 Réception d'un appel en attente (Appel en attente/ Annonce vocale pendant communication [AVPC]/Offre discrète AVPC) <ul style="list-style-type: none"> <li>– Pour les appels internes (Aucun appel/Tonalité/AVPC/Offre discrète AVPC)</li> <li>– Pour les appels externes (Aucune tonalité/Tonalité)</li> </ul>	*731 (        )  *732 (        )	0 (Aucun appel)/1 (Tonalité)/2 (AVPC)/3 (Offre discrète AVPC)  0 (Aucune tonalité)/1 (Tonalité)
1.8.4 Afficher votre numéro de téléphone de l'appelé et de l'appelant (Présentation d'identité du demandeur/ demandé [CLIP/COLP]) <ul style="list-style-type: none"> <li>– Public</li> <li>– Votre poste</li> </ul>	*7*2 (        )	1 2
1.8.5 Empêcher que votre numéro ne s'affiche sur le téléphone de l'appelant (Secret d'identité du demandé [COLR]) <ul style="list-style-type: none"> <li>– Pour afficher</li> <li>– Pour empêcher</li> </ul>	*7*0 (        )	0 1
1.8.6 Empêcher que votre numéro ne s'affiche sur le téléphone de la personne appelée (Secret d'identité du demandeur [CLIR]) <ul style="list-style-type: none"> <li>– Pour afficher</li> <li>– Pour empêcher</li> </ul>	*7*1 (        )	0 1
1.15.3 Affichage de votre numéro de téléphone sur le téléphone de la personne appelée <ul style="list-style-type: none"> <li>– Pour empêcher</li> <li>– Pour afficher</li> </ul>	*67 (        )  *68 (        )	

#### 4.2.1 Tableau des numéros de fonctions (Préfixes)

Fonction (lorsque vous entendez la tonalité numérotation)	Par défaut (Nouveau)	Chiffres/Touches supplémentaires
1.8.7 Empêcher que d'autres personnes se joignent à votre conversation (Refus d'entrée en tiers prioritaire) <ul style="list-style-type: none"> <li>– Pour empêcher</li> <li>– Pour permettre</li> </ul>	*733 (        )	1 0
1.8.8 Activer la Musique de fond (MUS) <ul style="list-style-type: none"> <li>– Pour valider</li> <li>– Pour annuler</li> </ul>	*751 (        )	N° MUS (1 chiffre) 0
1.8.9 Protéger votre ligne des tonalités de signalisation (Sécurité ligne de données) <ul style="list-style-type: none"> <li>– Pour valider</li> <li>– Pour annuler</li> </ul>	*730 (        )	1 0
1.8.11 Programmation de la sonnerie du téléphone connecté en parallèle (Téléphone connecté en parallèle) <ul style="list-style-type: none"> <li>– Sonnerie</li> <li>– Aucune sonnerie</li> </ul>	*39 (        )	1 0
1.8.12 Utilisation de votre DECT en parallèle avec un téléphone filaire (Mode parallèle XDP sans fil) <ul style="list-style-type: none"> <li>– Pour valider</li> <li>– Pour annuler</li> </ul>	*48 (        )	1 + N° de téléphone à fil concerné 0
1.8.13 Annuler la programmation des fonctions effectuées sur votre poste (Effacement des fonctions de poste)	*790 (        )	
1.9.1 Quitter un groupe de distribution d'appels entrants (Présent/Absent, Intermède) <p>Présent</p> <p>Absent</p> <p>Pour accéder/quitte le mode Pas prêt</p>	*736 (        )	1 + N° de poste Groupe DAE/* 0 + N° de poste Groupe DAE/* 1 (Pas prêt)/0 (Prêt)
<sup>3</sup> 1.9.2 Superviser et contrôler l'état des appels d'un groupe de distribution d'appels entrants (Surveillance d'un groupe de distribution d'appels entrants)	*739 (        )	N° de poste Groupe DAE

Fonction (lorsque vous entendez la tonalité numérotation)	Par défaut (Nouveau)	Chiffres/Touches supplémentaires
1.10.1 Lorsqu'un interphone/dispositif d'ouverture de porte est connecté ◆◆ Appel interphone ◆◆ Ouverture de porte (Dispositif d'ouverture de porte)	*31 (        ) *55 (        )	N° d'interphone (2 chiffres) N° d'interphone (2 chiffres)
1.10.2 Lorsqu'un relais externe est connecté	*56 (        )	N° de relais (2 chiffres)
1.10.4 Lorsqu'un PBX principal est connecté ◆◆ Accéder à des services externes (Accès Fonction Externe [AFE])	*60 (        )	code de service
1.10.5 Lorsqu'un Système de Messagerie vocale est connecté ◆◆ Renvoi d'appel à la messagerie vocale (Intégration de Messagerie vocale) <ul style="list-style-type: none"> <li>– Tous appels</li> <li>– Appels externes</li> <li>– Appels internes</li> </ul>	*710 (        ) *711 (        ) *712 (        )	0 (Annuler)/ 2 (Tous les appels)/ 3 (Occupation)/ 4 (Non Réponse)/ 5 (Occupation/Non Réponse) + N° de poste flottant de la messagerie vocale <sup>6</sup> + #
1.11.1 Utiliser les téléphones dans un environnement d'hôtellerie (Fonctions d'hôtellerie) *4 ◆◆ Programmer un Rappel de rendez-vous sur un poste de chambre (Appel de réveil à distance) <ul style="list-style-type: none"> <li>– Pour valider</li> <li>– Pour annuler</li> <li>– Pour confirmer</li> </ul>	*76* (        )	12H: 1 + N° de poste + heure/minute + 0 (AM)/1 (PM) + 0 (une fois)/1 (quotidiennement) 24H: 1 + N° de poste + heure/minute + 0 (une fois)/1 (quotidiennement) 0 + N° de poste 2 + N° de poste
1.11.2 Enregistrer des informations en utilisant des messages préprogrammés (Impression de message)	*761 (        )	N° de message (+ paramètre) + #

#### 4.2.1 Tableau des numéros de fonctions (Préfixes)

Fonction (lorsque vous entendez la tonalité numérotation)	Par défaut (Nouveau)	Chiffres/Touches supplémentaires
1.12.1 Portabilité poste	*727 ( )	vosre N° de poste + PIN de poste
1.12.2 Portabilité poste avancée – Pour passer l'état d'un poste à "A l'arrêt" – Pour passer l'état d'un poste à "En fonctionnement"	*727 ( )	#  * + vosre N° de poste + PIN de poste
2.1.1 Contrôle de postes <sup>1</sup> Pour verrouiller/déverrouiller d'autres postes (Verrouillage de la numérotation poste à distance) – Pour déverrouiller – Pour verrouiller	*782 ( )  *783 ( )	N° de poste  N° de poste
<sup>2</sup> 2.1.2 Gestion du Mode Service (Jour/Nuit) – Jour/Nuit/Déjeuner/Pause	*780 ( )	0/1/2/3
<sup>1</sup> 2.1.4 Activer la Musique de fond externe (MUS) – Pour démarrer  – Pour arrêter	*35 ( )	[Pour les utilisateurs des PBX de la série KX-NCP] 1 + N° MUS (1 chiffre) [Pour les utilisateurs des PBX de la série KX-TDE] HP Général externe N° (1 chiffre)/* + N° MUS (1 chiffre)  [Pour les utilisateurs des PBX de la série KX-NCP] 10 [Pour les utilisateurs des PBX de la série KX-TDE] HP Général externe N° (1 chiffre)/* + 0
<sup>1</sup> 2.1.5 Enregistrer des Messages sortants (MES) – Pour enregistrer – Pour écouter	*36 ( )	1 + N° de poste flottant MES <sup>7</sup> 2 + N° de poste flottant MES <sup>7</sup>



Fonction (lorsque vous entendez la tonalité numérotation)	Par défaut (Nouveau)	Chiffres/Touches supplémentaires
<ul style="list-style-type: none"> <li>– Pour enregistrer à partir d'un port MUS externe</li> <li>– Pour effacer</li> </ul>		[Pour les utilisateurs des PBX de la série KX-NCP] 31 + N° de poste flottant MES <sup>*7</sup> [Pour les utilisateurs des PBX de la série KX-TDE] 3 + N° de port MUS (1 chiffre) + N° de poste flottant MES <sup>*7</sup> 0 + N° de poste flottant MES <sup>*7</sup>
*1 2.1.6 Permet aux utilisateurs de saisir une ligne externe nondisponible (Ligne non-disponible)	*785 (        )	N° de ligne externe (3 chiffres)
*1 2.1.7 Libérer le moniteur de la Sélection Directe de Poste sur Réseau (SDPR)	*784 (        )	un autre N° de poste de PBX + #
3.1.1 Personnaliser votre téléphone (Programmation personnelle) ◆◆ Attribuer un PIN de poste à votre poste (PIN de poste [Numéro d'identification personnel]) <ul style="list-style-type: none"> <li>– Pour valider</li> <li>– Pour annuler</li> </ul>	*799 (        )	1 + PIN de poste + # + même PIN de poste + # 0 + PIN de poste enregistré

\*1 Gestionnaire uniquement

\*2 Gestionnaire et utilisateur de poste préprogrammé uniquement

\*3 Superviseur uniquement

\*4 Poste accueil Hôtel uniquement

\*5 Le numéro de poste flottant par défaut pour la fonction SVM est 591.

\*6 Le numéro par défaut du poste flottant de la messagerie vocale est le 500.

\*7 Le numéro par défaut du poste flottant MES le 5xx (xx: numéro de message de deux chiffres).

#### 4.2.1 Tableau des numéros de fonctions (Préfixes)

Fonction (lorsque vous entendez la tonalité d'occupation, NPD ou interne)	Par défaut
<p>1.2.4 Lorsque la ligne appelée est occupée ou lorsqu'il n'y a pas de réponse</p> <ul style="list-style-type: none"> <li>◆◆ Envoi d'une signalisation d'appel en attente (Appel en attente)</li> <li>◆◆ Sur un poste qui refuse l'appel (Priorité sur NPD)</li> <li>◆◆ Intervention dans une communication en cours (Entrée en tiers prioritaire)</li> <li>◆◆ Laisser une notification de message en attente/Rappeler le correspondant ayant laissé un message d'appel en attente (Message en attente)</li> <li>◆◆ Surveiller un autre poste (Surveillance d'appels)</li> <li>◆◆ Réserve d'une ligne occupée (Rappel automatique sur occupation)/◆◆ Configurer la demande de rappel sur une ligne RNIS (Signalisation au poste occupé sur une ligne externe [CCBS])</li> </ul>	<p style="text-align: center;">1</p> <p style="text-align: center;">3</p> <p style="text-align: center;">4</p> <p style="text-align: center;">5</p> <p style="text-align: center;">6</p>
<p>1.2.6 Sélection du type de sonnerie interne (Sélection mode d'appel—Sonnerie/Voix)</p>	<p style="text-align: center;">*</p>
Fonction (lorsque vous composez un numéro ou lorsque vous parlez)	Numéro fixe
<p>1.4.5 Conversation à plusieurs interlocuteurs - Conférence</p> <ul style="list-style-type: none"> <li>◆◆ Ajouter d'autres correspondants à une conversation (Conférence)</li> </ul>	<p style="text-align: center;">3</p>
<p>1.10.1 Lorsqu'un interphone/dispositif d'ouverture de porte est connecté</p> <p>A partir de n'importe quel poste, tout en parlant avec l'interphone</p>	<p style="text-align: center;">5</p>

## 4.3 Que signifie cette tonalité?

### 4.3.1 Que signifie cette tonalité?

#### A l'état raccroché

##### Tonalités de sonnerie

Les tonalités suivantes sont programmables afin de permettre de reconnaître le type d'appel (Externe, Interne ou Interphone).

##### Tonalité 1



##### Tonalité 2

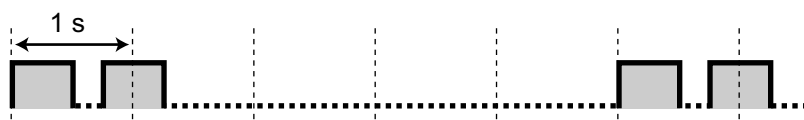

##### Tonalité 3

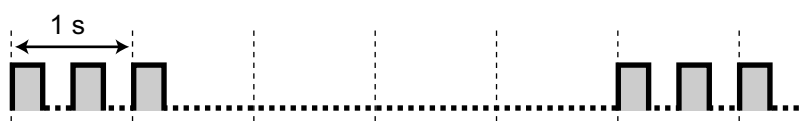

##### Tonalité 4

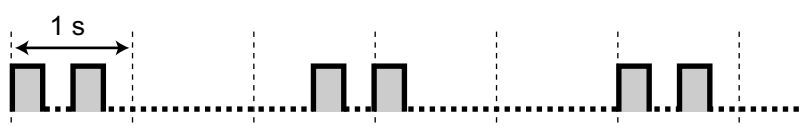

#### En décrochant

##### Tonalités de numérotation

##### Tonalité 1

Normal



### 4.3.1 Que signifie cette tonalité?

#### Tonalité 2

- S'il y a des messages ayant été écoutés préalablement et qu'aucun nouveau message est enregistré par la fonction SVM.
- Lorsqu'une des fonctions suivantes est programmée:
  - Message d'absence
  - Musique de fond
  - Renvoi d'appels
  - Interdiction d'interception d'appels
  - Appel en attente
  - Ne pas Détranger
  - Verrouillage de la numérotation poste
  - Refus d'entrée en tiers prioritaire
  - Appel au décroché (Hot Line)
  - Rappel de rendez-vous

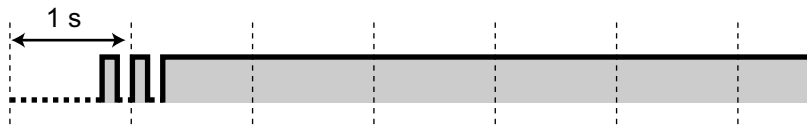

#### Tonalité 3

- Après avoir appuyé sur TRANSFERT ou R/loquet commutateur pour mettre en attente provisoirement un appel (par ex. Va et vient)
- Lorsque l'espace d'enregistrement de la fonction Message vocal simplifié intégré est presque plein
- Lors de la recherche d'un DECT appelé
- Lors de la saisie du code de compte
- Lors de la réponse à un Rappel de rendez-vous sans message
- En répondant à un appel de capteur externe



#### Tonalité 4

Une notification de message en attente a été reçue.

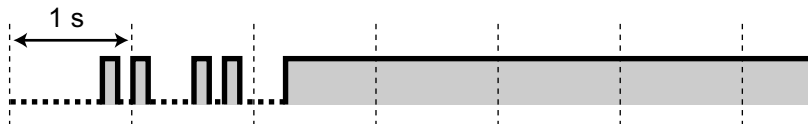

## Quand vous appelez

#### Tonalité d'occupation



**Tonalité d'encombrement**

La ligne externe que vous avez essayée de saisir n'est pas affectée ou est interdite.

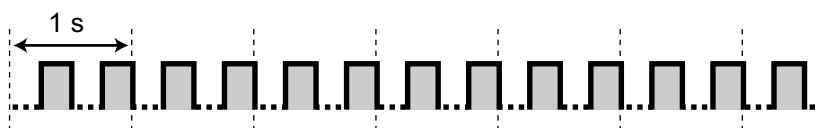
**Tonalités de retour d'appel****Tonalité 1****Tonalité 2****Tonalité Ne Pas Dérange (NPD)**

Le poste appelé refuse les appels entrants.

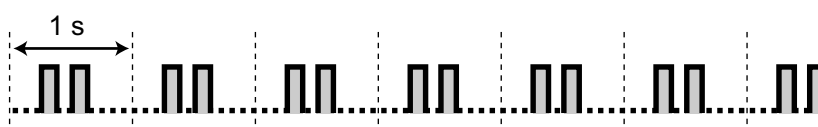
**A l'état décroché****Tonalité d'indication****Tonalité 1**

Tonalité d'appel en attente

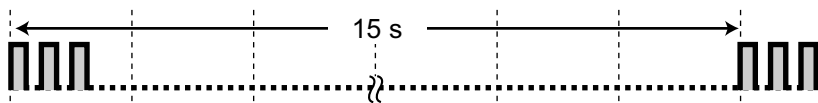
**Tonalité 2**

Un appel est mis en attente plus longtemps que la durée spécifiée

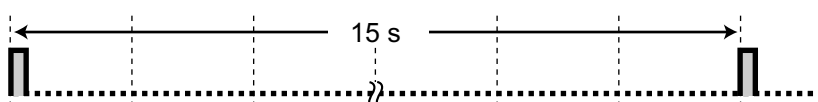
**Lors d'une conversation avec un correspondant externe****Tonalité d'avertissement**

Cette tonalité est envoyée 15, 10 et 5 secondes avant le temps de déconnexion spécifié.

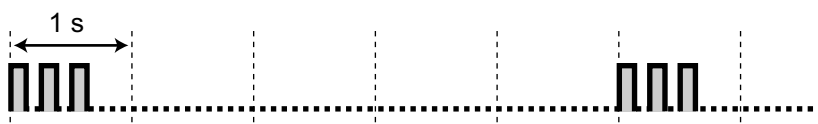
**Lors du paramétrage des fonctions ou de la programmation****Tonalités de confirmation****Tonalité 1**

- Le paramétrage des fonctions a réussi.
- Un appel est reçu en mode Appel vocal.



### 4.3.1 Que signifie cette tonalité?

#### Tonalité 2

- Avant de recevoir un appel général par un haut-parleur externe.
- Un appel est reçu en mode Mains-libres.



#### Tonalité 3

- Avant l'activation des fonctions suivantes:
  - Récupération d'un appel mis en attente
  - Interception d'un autre appel
  - Appel général/Répondre à un appel général
  - Réponse à un appel par un haut-parleur
- Lorsqu'une conversation est établie sur le poste dans les modes suivants:
  - Mode Réponse mains-libres
  - Mode Appel vocal
- En établissant un appel depuis ou vers un interphone.



#### Tonalité 4

Etablir ou quitter une conférence

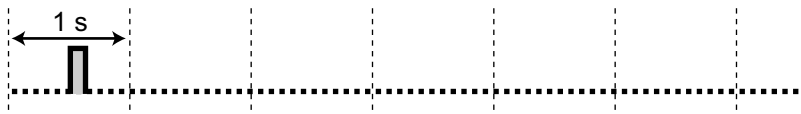

#### Tonalité 5

Un appel a été mis en attente.

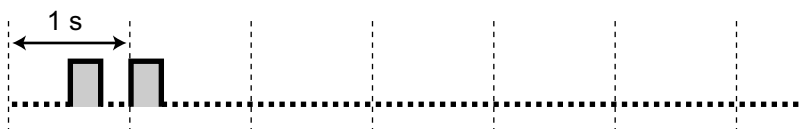

## 4.4 Historique des révisions

### 4.4.1 KX-NCP500/KX-NCP1000 Fichier logiciel PBMPR version 2.0xxx

#### Nouveau contenu

- Caractéristiques principales du système
  - Communication Assistant
- 1.15 Utilisation d'un Poste SIP KX-HGT100
  - 1.15.1 Liste d'opération
  - 1.15.2 Numérotation abrégée
- 1.16 Fonctions de téléphone portable

#### Contenu modifié

- 1.1.1 Avant d'utiliser les téléphones
  - ◆◆ Exemple de connexion
- 1.2.8 Pour accéder directement à un autre correspondant à partir de l'extérieur (Accès direct au système [DISA])
  - Portabilité CS par DISA
- 1.4.1 Transférer un appel (Transfert d'appels)
  - ◆◆ Transférer un appel vers un poste du PBX
- 1.4.5 Conversation à plusieurs interlocuteurs - Conférence
  - ◆◆ Ajouter d'autres correspondants à une conversation (Conférence)
- 1.14.1 Autodéfinition (KX-NT366/KX-NT560)
- 1.15.3 Affichage de votre numéro de téléphone sur le téléphone de la personne appelée

## 4.4.2 KX-NCP500/KX-NCP1000 Fichier logiciel PBMPR version 4.1xxx

### Contenu modifié

- 1.7.3 Faire un appel au groupe de conférence  
Push-to-Talk  
Ouvrir un Appel au Groupe de Conférence en utilisant la fonction de Réponse mains-libres
- 1.8.4 Afficher votre numéro de téléphone de l'appelé et de l'appelant (Présentation d'identité du demandeur/ demandé [CLIP/COLP])
- 1.10.5 Lorsqu'un Système de Messagerie vocale est connecté
  - Fonctionnement de la touche de transfert MV



## 4.4.3 KX-NCP500/KX-NCP1000 Fichier logiciel PBMPR version 5.0xxx

### Nouveau contenu

- 1.4.1 Transférer un appel (Transfert d'appels)
  - ◆◆ Transférer un appel vers un correspondant externe en utilisant le service SIP

### Contenu modifié

- 1.2.7 Appel sans restrictions
  - ◆◆ Utiliser vos privilèges d'appel sur un autre poste (Accès distant Classe de Service [CS])
- 1.7.3 Faire un appel au groupe de conférence  
Push-to-talk pour utilisateurs DECT et TP
- 1.12.2 Portabilité poste avancée

## 4.4.4 KX-NCP500/KX-NCP1000 Fichier logiciel PBMPR version 6.0xxx

### Nouveau contenu

- 1.3.3 Répondre à un appel destiné à un autre poste (Interception d'appels)  
Affichage des informations de l'appelant avant Interception d'appels à l'aide de la touche SDP

### Contenu modifié

- 1.2.4 Lorsque la ligne appelée est occupée ou lorsqu'il n'y a pas de réponse
  - ◆◆ Intervention dans une communication en cours (Entrée en tiers prioritaire)
  - ◆◆ Surveiller un autre poste (Surveillance d'appels)

## 4.4.5 KX-NCP500/KX-NCP1000 Fichier logiciel PBMPR version 7.xxxx

### Contenu modifié

- Caractéristiques principales du système
- 1.1.1 Avant d'utiliser les téléphones
- 1.2.3 Renumérotation
- 1.4.8 Utilisation du casque (Opération avec casque)
- 1.12.1 Portabilité poste
- 1.13.1 Utilisation du Journal des appels
- 1.13.2 Utilisation les répertoires
- 1.13.3 Accéder aux fonctions du système (Accès aux fonctions système)
- 1.14.1 Autodéfinition (KX-NT366/KX-NT560)
- 1.16.1 Fonctions de téléphone portable
  - ◆◆ Transfert vers un réseau privé (Accès de ligne TIE)
  - ◆◆ Transfert vers un numéro de téléphone externe
- 3.1.2 Paramètres du mode Programme utilisateur
- 3.1.3 Personnaliser les touches
- 3.3.1 Informations de programmation
- 4.1.1 Guide de dépannage

## 4.4.6 KX-TDE100/KX-TDE200 Fichier logiciel PMMPR version 2.01xx

### Nouveau contenu

- 1.15.3 Affichage de votre numéro de téléphone sur le téléphone de la personne appelée

## 4.4.7 KX-TDE100/KX-TDE200 Fichier logiciel PMMPR version 3.0xxx

### Nouveau contenu

- Caractéristiques principales du système
  - Communication Assistant
  - CA Call Accounting
- 1.1.1 Avant d'utiliser les téléphones
  - ◆◆ Lorsque vous utilisez un Téléphone Propriétaire Panasonic
    - Nettoyé
- 1.11.1 Utiliser les téléphones dans un environnement d'hôtellerie (Fonctions d'hôtellerie)
  - ◆◆ Nettoyé
- 1.15 Utilisation d'un Poste SIP KX-HGT100
  - 1.15.1 Liste d'opération
  - 1.15.2 Numérotation abrégée
- 1.16 Fonctions de téléphone portable
- 3.1.3 Personnaliser les touches
  - Nettoyé

### Contenu modifié

- 1.1.1 Avant d'utiliser les téléphones
  - ◆◆ Exemple de connexion
- 1.2.8 Pour accéder directement à un autre correspondant à partir de l'extérieur (Accès direct au système [DISA])
  - Portabilité CS par DISA
- 1.4.1 Transférer un appel (Transfert d'appels)
  - ◆◆ Transférer un appel vers un poste du PBX
- 1.7.3 Faire un appel au groupe de conférence
- 1.8.4 Afficher votre numéro de téléphone de l'appelé et de l'appelant (Présentation d'identité du demandeur/ demandé [CLIP/COLP])
- 1.15.3 Affichage de votre numéro de téléphone sur le téléphone de la personne appelée
- 4.2.1 Tableau des numéros de fonctions (Préfixes)
  - Appel au groupe de conférence

## 4.4.8 KX-TDE100/KX-TDE200 Fichier logiciel PMMPR version 4.1xxx

### Contenu modifié

- 1.7.3 Faire un appel au groupe de conférence  
Push-to-Talk  
Ouvrir un Appel au Groupe de Conférence en utilisant la fonction de Réponse mains-libres
- 1.10.5 Lorsqu'un Système de Messagerie vocale est connecté
  - Fonctionnement de la touche de transfert MV

## 4.4.9 KX-TDE100/KX-TDE200 Fichier logiciel PMMPR version 5.0xxx

### Nouveau contenu

- 1.4.1 Transférer un appel (Transfert d'appels)
  - ◆◆ Transférer un appel vers un correspondant externe en utilisant le service SIP

### Contenu modifié

- 1.2.7 Appel sans restrictions
  - ◆◆ Utiliser vos privilèges d'appel sur un autre poste (Accès distant Classe de Service [CS])
- 1.7.3 Faire un appel au groupe de conférence  
Push-to-talk pour utilisateurs DECT et TP
- 1.12.2 Portabilité poste avancée

## 4.4.10 KX-TDE100/KX-TDE200 Fichier logiciel PMMPR version 6.0xxx

### Nouveau contenu

- 1.3.3 Répondre à un appel destiné à un autre poste (Interception d'appels)  
Affichage des informations de l'appelant avant Interception d'appels à l'aide de la touche SDP

### Contenu modifié

- 1.2.4 Lorsque la ligne appelée est occupée ou lorsqu'il n'y a pas de réponse
  - ◆◆ Intervention dans une communication en cours (Entrée en tiers prioritaire)
  - ◆◆ Surveiller un autre poste (Surveillance d'appels)



## 4.4.11 KX-TDE100/KX-TDE200 Fichier logiciel PMMPR version 7.xxxx

### Contenu modifié

- Caractéristiques principales du système
- 1.1.1 Avant d'utiliser les téléphones
- 1.2.3 Renumérotation
- 1.4.8 Utilisation du casque (Opération avec casque)
- 1.12.1 Portabilité poste
- 1.13.1 Utilisation du Journal des appels
- 1.13.2 Utilisation les répertoires
- 1.13.3 Accéder aux fonctions du système (Accès aux fonctions système)
- 1.14.1 Autodéfinition (KX-NT366/KX-NT560)
- 1.16.1 Fonctions de téléphone portable
  - ◆◆ Transfert vers un réseau privé (Accès de ligne TIE)
  - ◆◆ Transfert vers un numéro de téléphone externe
- 3.1.2 Paramètres du mode Programme utilisateur
- 3.1.3 Personnaliser les touches
- 3.3.1 Informations de programmation
- 4.1.1 Guide de dépannage

## 4.4.12 KX-TDE600 Fichier logiciel PGMPR version 3.0xxx

### Nouveau contenu

- Caractéristiques principales du système
  - Communication Assistant
  - CA Call Accounting
- 1.15 Utilisation d'un Poste SIP KX-HGT100
  - 1.15.1 Liste d'opération
  - 1.15.2 Numérotation abrégée
- 1.16 Fonctions de téléphone portable

### Contenu modifié

- 1.1.1 Avant d'utiliser les téléphones
  - ◆◆ Exemple de connexion
- 1.2.8 Pour accéder directement à un autre correspondant à partir de l'extérieur (Accès direct au système [DISA])
  - Portabilité CS par DISA
- 1.4.1 Transférer un appel (Transfert d'appels)
  - ◆◆ Transférer un appel vers un poste du PBX
- 1.7.3 Faire un appel au groupe de conférence
- 1.8.4 Afficher votre numéro de téléphone de l'appelé et de l'appelant (Présentation d'identité du demandeur/ demandé [CLIP/COLP])
- 1.15.3 Affichage de votre numéro de téléphone sur le téléphone de la personne appelée
- 4.2.1 Tableau des numéros de fonctions (Préfixes)
  - Appel au groupe de conférence

## 4.4.13 KX-TDE600 Fichier logiciel PGMPR version 4.1xxx

### Contenu modifié

- 1.7.3 Faire un appel au groupe de conférence  
Push-to-Talk  
Ouvrir un Appel au Groupe de Conférence en utilisant la fonction de Réponse mains-libres
- 1.10.5 Lorsqu'un Système de Messagerie vocale est connecté
  - Fonctionnement de la touche de transfert MV

## 4.4.14 KX-TDE600 Fichier logiciel PGMPR version 5.0xxx

### Nouveau contenu

- 1.4.1 Transférer un appel (Transfert d'appels)
  - ◆◆ Transférer un appel vers un correspondant externe en utilisant le service SIP

### Contenu modifié

- 1.2.7 Appel sans restrictions
  - ◆◆ Utiliser vos privilèges d'appel sur un autre poste (Accès distant Classe de Service [CS])
- 1.7.3 Faire un appel au groupe de conférence  
Push-to-talk pour utilisateurs DECT et TP
- 1.12.2 Portabilité poste avancée

## 4.4.15 KX-TDE600 Fichier logiciel PGMPR version 6.0xxx

### Nouveau contenu

- 1.3.3 Répondre à un appel destiné à un autre poste (Interception d'appels)  
Affichage des informations de l'appelant avant Interception d'appels à l'aide de la touche SDP

### Contenu modifié

- 1.2.4 Lorsque la ligne appelée est occupée ou lorsqu'il n'y a pas de réponse
  - ◆◆ Intervention dans une communication en cours (Entrée en tiers prioritaire)
  - ◆◆ Surveiller un autre poste (Surveillance d'appels)

## 4.4.16 KX-TDE600 Fichier logiciel PGMPR version 7.xxxx

### Contenu modifié

- Caractéristiques principales du système
- 1.1.1 Avant d'utiliser les téléphones
- 1.2.3 Renumérotation
- 1.4.8 Utilisation du casque (Opération avec casque)
- 1.12.1 Portabilité poste
- 1.13.1 Utilisation du Journal des appels
- 1.13.2 Utilisation les répertoires
- 1.13.3 Accéder aux fonctions du système (Accès aux fonctions système)
- 1.14.1 Autodéfinition (KX-NT366/KX-NT560)
- 1.16.1 Fonctions de téléphone portable
  - ◆◆ Transfert vers un réseau privé (Accès de ligne TIE)
  - ◆◆ Transfert vers un numéro de téléphone externe
- 3.1.2 Paramètres du mode Programme utilisateur
- 3.1.3 Personnaliser les touches
- 3.3.1 Informations de programmation
- 4.1.1 Guide de dépannage

---

# ***Index***

## Symboles

"Une-touche" transfert de conversation 164

## A

Accéder au service RNIS (Accès au service RNIS) 45  
 Accéder aux fonctions du système (Accès aux fonctions système) 189  
 Accès à distance à CS 47, 250  
 Accès au service RNIS 45  
 Accès aux fonctions système 189  
 Accès de groupe de lignes externes 28, 248  
 Accès de ligne automatique 28, 248  
 Accès de ligne TIE 29, 248  
 Accès direct au système (DISA) 48, 250  
 Accès Fonction Externe (AFE) 158, 228, 257  
 AFE → Accès Fonction Externe 158  
 Affectation ligne spécifique—Entrante 218  
 Affectation ligne spécifique—Sortante 218  
 Affichage de message (Message d'absence) 116  
 Affichage/Masquage de l'ID de l'appelant pour les appels sortants 255  
 Ajouter d'autres correspondants à une conversation (Conférence) 78  
 Alternance du mode service (Automatique/Manuel), sélectionner 203  
 Annonce vocale pendant communication (AVPC) 136, 255  
 Annonce, Faire 124  
 Annonce, Faire/Répondre 120  
 Annulation CCBS 39, 249  
 Annulation de casque sans fils Bluetooth 221  
 Annulation du rappel automatique sur occupation 38, 249  
 Appel au décroché 34, 217, 248  
 Appel au groupe de conférence 123, 254  
 Appel au Groupe de Conférence, Push-to-Talk 127  
 Appel de réveil à distance 170  
 Appel en attente 39  
 Appel en attente automatique 219  
 Appel en attente de PBX 73, 251  
 Appel en attente manuel 220  
 Appel en attente, automatique 219  
 Appel en attente, de l'opérateur téléphonique 77, 251  
 Appel en attente, Envoi 39  
 Appel en attente, manuel 220  
 Appel en attente, recevoir 136, 255  
 Appel en attente, Répondre 73, 251  
 Appel général 120  
 Appel général de groupe 254  
 Appel général, et transfert 120  
 Appel général, Groupe 120  
 Appel général, Répondre à/Refuser 122  
 Appel interne 27  
 Appel interphone 154, 257  
 Appel poste accueil 28, 248  
 Appel, Automatique 34  
 Appel, Numéros personnels préprogrammés 32  
 Appel, vers poste NRP 92  
 Appeler, ajouter un autre correspondant 84  
 Appeler, autre poste 27  
 Appeler, Code de Compte 31  
 Appeler, correspondant externe 28  
 Appeler, depuis un autre poste 47  
 Appeler, Dernier numéro composé 36

Appeler, directement de l'extérieur 48, 250  
 Appeler, Journal des appels entrants 177  
 Appeler, Journal des appels sortants 179  
 Appeler, Numéros préprogrammés 35  
 Appeler, Numéros système préprogrammés 33  
 Appeler, Opérateur 28  
 Appeler, Poste en mode NPD 44  
 Appeler, privé 140  
 Appeler, Rejoindre un appel 42  
 Appeler, Répertoire 181  
 Appeler, Réseau Privé 29  
 Appeler, Touche "une-touche" 32  
 Appeler, utiliser le casque 89  
 Appeler, via DISA 48  
 Autodéfinition (KX-NT366/KX-NT560 uniquement) 190  
 Avant d'utiliser les téléphones 18  
 AVPC → Annonce vocale pendant communication 136

## B

B-LR → Boucle-LR 22  
 Boîte messages, Accéder celle d'autres postes 115  
 Boîte messages, accéder depuis l'extérieur 114  
 Boîte messages, Réacheminer vers 109

## C

Capteur → Capteur externe 157  
 Capteur externe 157  
 Caractères, saisie de 183  
 Caractéristiques principales du système 2  
 CCBS → Signalisation au poste occupé sur une ligne externe 38  
 Check-in 166  
 Check-out 167  
 CLIP → Présentation d'identité du demandeur 137  
 CLIR → Secret d'identité du demandeur 139  
 COLP → Présentation d'identité du demandé 137  
 COLR → Secret d'identité du demandé 138  
 Conférence 78  
 Conférence (à trois), Quitter 83  
 Conférence (plusieurs interlocuteurs), Quitter 82  
 Conférence (service RNIS), Ajouter des correspondants 84  
 Conférence à trois [3PTY]—via RNIS 84, 252  
 Conférence sans participation 82  
 Conférence, Ajouter des correspondants 78  
 Configuration d'alarme 130  
 Configuration d'alarme, à distance 170  
 Configuration du téléphone connecté en parallèle 144  
 Configurer votre téléphone, à distance 51  
 Configurer votre téléphone, Personnel 214  
 Contraste d'écran auto-définition 217  
 Contrôle de postes 202, 233  
 Contrôle du niveau de restriction (Transfert de tonalité de numérotation) 205  
 Conversation à plusieurs interlocuteurs 123  
 Conversation à plusieurs interlocuteurs - Conférence 78

## D

Date et Heure [000] 238  
 DECT virtuel 101



Description des icônes 20, 236  
 DISA → Accès direct au système 48  
 Dispositif d'ouverture de porte 155, 257

## E

Éclairage, écran 217  
 Écran 19  
 Effacement des fonctions de poste 146, 256  
 Effacement du programme de poste → Effacement des fonctions de poste 146, 256  
 Effacer paramètres 146, 225  
 Enregistrement d'une conversation 164  
 Enregistrement de casque sans fils Bluetooth 221  
 Entrée code de vérification 47, 250  
 Entrée du code de compte 31, 248  
 Entrée en tiers prioritaire 42, 260  
 État RNV/NPD, basculer par touche fixe RNV/NPD 101, 134  
 Exemple de connexion 26

## F

Filtration des appels (Live Call Screening [LCS]) 162  
 Fonction Patron & Secrétaire 97  
 Fonctions d'hôtellerie 166

## G

G-LR → Groupe-LR 22  
 Groupe DAE → Groupe de distribution d'appels entrants 22  
 Groupe de distribution d'appels entrants (Groupe DAE) 22, 227  
 Groupe de distribution d'appels entrants, état de l'appel en attente 150  
 Groupe de distribution d'appels entrants, état de poste 151  
 Groupe de distribution d'appels entrants, quitter 147  
 Groupe de distribution d'appels entrants, Renvoyer des appels 153  
 Groupe de distribution d'appels entrants, Surveiller et contrôler 150  
 Guide de dépannage 244

## H

Historique des révisions, KX-NCP500/KX-NCP1000 Fichier logiciel PBMPR version 2.0xxx 265  
 Historique des révisions, KX-NCP500/KX-NCP1000 Fichier logiciel PBMPR version 4.1xxx 266  
 Historique des révisions, KX-NCP500/KX-NCP1000 Fichier logiciel PBMPR version 5.0xxx 267  
 Historique des révisions, KX-NCP500/KX-NCP1000 Fichier logiciel PBMPR version 6.0xxx 268  
 Historique des révisions, KX-NCP500/KX-NCP1000 Fichier logiciel PBMPR version 7.xxxx 269  
 Historique des révisions, KX-TDE100/KX-TDE200 Fichier logiciel PMMPR version 2.01xx 270  
 Historique des révisions, KX-TDE100/KX-TDE200 Fichier logiciel PMMPR version 3.0xxx 271  
 Historique des révisions, KX-TDE100/KX-TDE200 Fichier logiciel PMMPR version 4.1xxx 272  
 Historique des révisions, KX-TDE100/KX-TDE200 Fichier logiciel PMMPR version 5.0xxx 273

Historique des révisions, KX-TDE100/KX-TDE200 Fichier logiciel PMMPR version 6.0xxx 274  
 Historique des révisions, KX-TDE100/KX-TDE200 Fichier logiciel PMMPR version 7.xxxx 275  
 Historique des révisions, KX-TDE600 Fichier logiciel PGMPR version 3.0xxx 276  
 Historique des révisions, KX-TDE600 Fichier logiciel PGMPR version 4.1xxx 277  
 Historique des révisions, KX-TDE600 Fichier logiciel PGMPR version 5.0xxx 278  
 Historique des révisions, KX-TDE600 Fichier logiciel PGMPR version 6.0xxx 279  
 Historique des révisions, KX-TDE600 Fichier logiciel PGMPR version 7.xxxx 280

## I

Identification d'Appel Malveillant (IDAM) 59, 251  
 Impression de message 173  
 Informations de programmation du gestionnaire 232  
 Informations de programmation système 235  
 Intégration de Messagerie vocale 159, 257  
 Interception d'appels 54  
 Interdiction d'appel général 221  
 Interdiction d'interception d'appels 55, 250  
 Interdire à d'autres personnes d'intercepter vos appels (Interdiction d'interception d'appels) 55  
 Interdire à d'autres personnes d'utiliser votre téléphone (Verrouillage de la numérotation poste) 118  
 Intermède 147  
 Intervention dans une communication en cours (Entrée en tiers prioritaire) 42

## J

Jog Dial 19  
 Journal des appels entrants 177  
 Journal des appels sortants 179

## L

Laisser une notification de message en attente/Rappeler le correspondant ayant laissé un message d'appel en attente (Message en attente) 40  
 Langue, Affichage 217  
 LCS (Live Call Screening) 162  
 Libération de confidentialité 84  
 Ligne externe, réactiver non disponibles 210  
 Ligne non-disponible 210, 259  
 Liste d'opération (KX-HGT100 seulement) 191  
 Live Call Screening (LCS) 162  
 Lorsque la ligne appelée est occupée ou lorsqu'il n'y a pas de réponse 37

## M

MES → Messages sortants 207  
 Message d'absence 116, 220, 254  
 Message d'absence personnel 220  
 Message de bienvenue, Enregistrer 106, 107  
 Message en attente 40, 249, 260  
 Message vocal simplifié intégré 105, 253  
 Messagerie vocale, enregistrer une conversation 164  
 Messagerie vocale, Renvoi d'appels 159

Messagerie vocale, surveillance → Live Call Screening (LCS) 162  
Messages (préprogrammés), Enregistrer 173  
Messages sortants (MES) 207, 258  
Messages sortants (MES), Enregistrer 207  
Messages vocaux 105  
Messages vocaux, écouter des 111  
Messages vocaux, laisser des 110  
Méthode de sonnerie (Sonnerie/Voix) 46  
Mise en attente automatique d'appels 68, 94  
Mise en attente d'appels 66, 251  
Mise en attente dans une zone de parcage d'appels du système (Parcage d'appels) 68  
Mise en attente exclusive d'appels 66  
Mode de basculement de cycle de RNV/NPD 100, 132  
Mode de commutation d'affichage 217  
Mode NRS standard 92  
Mode parallèle XDP sans fil 145, 256  
Mode Programmation RNV/NPD 100, 132  
Mode SDP avancé 92  
Mode Service, Contrôle 203  
Mode Service, état 143  
Modifier la configuration d'autres postes 202  
Mot de passe gestionnaire 232  
Mot de passe système 235  
MUS → Musique de fond 141  
Musique de fond (MUS) 141, 221  
Musique de fond externe (MUS) 206, 256, 258  
Musique de fond, Paramètres des haut-parleurs externes 206

## N

Ne Pas Déranger (NPD) 132  
Nettoyé 171  
Nom de la numérotation abrégée système [002] 240  
Nom de poste [004] 241  
Noms et numéros, Enregistrer 182  
NPD → Ne Pas Déranger 132  
NRP → Numéro de répertoire primaire 91  
NRS → Numéro de répertoire secondaire 91  
Numéro de la numérotation abrégée système [001] 239  
Numéro de poste [003] 240  
Numéro de poste, confirmer votre 19  
Numéro de téléphone, Envoi/Masquage (KX-HGT100 seulement) 195  
Numéro de téléphone, envoyer 137  
Numéro de téléphone, masquer 138, 139  
Numéros de fonctions 18  
Numéros de téléphone, Enregistrer 182  
Numérotation "une-touche" 32  
Numérotation abrégée personnelle 32  
Numérotation abrégée personnelle 248  
Numérotation abrégée système 33, 248  
Numérotation rapide 35

## O

Offre discrète AVPC 136, 255  
Opération avec casque 89, 221  
Opération mains-libres 88  
Opérations du gestionnaire 202

## P

Paramètre de rappel 37  
Paramètre de rappel, Ligne RNIS 38  
Paramètres, Changer ceux d'autres postes 202  
Paramètres, conserver lors d'un changement d'e poste 174  
Paramètres, Fonction 216  
Paramètres, mode programmation 216  
Paramètres, Personnels 214  
Paramètres, Système 235  
Parcage d'appels 68, 251  
Parler alternativement à deux correspondants (Va et vient) 71  
PBX principal 158  
Personnaliser votre système (Programmation système) 235  
Personnaliser votre téléphone (Programmation personnelle) 214  
PIN → Numéro d'identification personnel 214  
PIN de poste (Numéro d'identification personnel) 214, 222, 259  
Portabilité CS 47  
Portabilité CS NRS 93  
Portabilité poste 174, 258  
Portabilité poste avancée 175  
Portabilité poste, Avancée 175, 258  
Poste DECT, Enregistrement 18  
Poste DECT, utilisation en parallèle avec téléphone filaire 145  
Poste NRP 91  
Poste NRS 91  
Poste SIP, Caractéristiques 4  
Poste SIP, Enregistrement 18  
Pré-numérotation 29  
Présent/Absent 147, 256  
Présentation d'identité du demandé (COLP) 137, 218, 255  
Présentation d'identité du demandeur (CLIP) 137, 218, 255  
Présentation d'identité du demandeur/demandé (CLIP/ COLP) 137, 218, 255  
Priorité sur NPD 44, 260  
Programmation des bips du clavier 221  
Programmation du mode Filtrage d'appels en direct 219  
Programmation du mode Filtrage d'appels en direct (LCS) (après réponse) 219  
Programmation personnelle 214  
Programmation RNV/NPD, touche fixe RNV/NPD 101  
Programmation système 235, 238  
Programmation système, Description des icônes 236  
Push-to-Talk, Appel au Groupe de Conférence 127

## Q

Quitter une conférence à trois 83

## R

Rappel automatique sur occupation 37, 260  
Rappel de rendez-vous 130, 255  
Réacheminement manuel de la file 153  
Récupération de parcage d'appels 69  
Récupération mise en attente d'appels 67, 251

Récupération mise en attente d'appels, touche NRP/NRS 94  
 Référence Taxation d'appel 29  
 Refus d'appel général 122  
 Refus d'appels entrants (Ne Pas Dérange[r] [NPD]) 132  
 Refus d'entrée en tiers prioritaire 140, 221, 256  
 Refuser l'interception d'appels 55  
 Réglage à distance 51, 250  
 Relais → Relais externe 156  
 Relais externe 156  
 Renumérotation 36  
 Renumérotation automatique 36  
 Renumérotation du dernier numéro composé 36, 249  
 Renvoi d'appel 96  
 Renvoi d'appels (RA)—via RNIS 104, 253  
 Renvoi d'appels (RNV) 96  
 Renvoi d'appels, vers Groupe de distribution d'appels entrants 99, 252  
 Renvoyer des appels, Service RNIS 104  
 Répondre aux appels 52  
 Répondre aux appels, Mains Libres 53  
 Répondre aux appels, malveillants 59  
 Répondre aux appels, Sonnant sur d'autres téléphones 54  
 Réponse à un appel externe à partir de n'importe quel poste (TAFAS) 56, 250  
 Réponse à un appel, via haut-parleur externe 56  
 Réponse mains-libres 53

## S

Saisie des caractères 183  
 Sauvegarder des noms et des numéros 182  
 SDP → Sélection Directe de Poste 22  
 SDPR → Sélection Directe de Poste sur Réseau 211  
 Secret 87  
 Secret d'identité du demandé (COLR) 138, 255  
 Secret d'identité du demandeur (CLIR) 139, 218, 255  
 Sécurité ligne de données 142, 256  
 Sélection combiné/casque → Opération avec casque 89, 221  
 Sélection d'éclairage de l'écran 217  
 Sélection de la langue de l'écran 217  
 Sélection de la tonalité d'appel en attente 220  
 Sélection de réponse forcée 219  
 Sélection Directe de Postes sur Réseau, Déconnexion 211  
 Sélection directe NRS 92  
 Sélection du contraste d'affichage 217  
 Sélection du contraste, Affichage 217  
 Sélection du mode d'attribution de numérotation à "une-touche" 223  
 Sélection mode d'appel—Sonnerie/Voix 46, 260  
 Sélection sonnerie d'appel—Sonnerie/Voix 219  
 Signalisation au poste occupé sur une ligne externe (CCBS) 38, 260  
 SIP → Protocole d'initiation de session 4  
 S-LR → Simple-LR 22  
 Surveillance au décroché 88  
 Surveillance d'appels 44, 260  
 Surveillance d'un groupe de distribution d'appels entrants 150, 256  
 Surveiller un autre poste (Surveillance d'appels) 44  
 Système de Messagerie vocale 159

## T

Tableau des numéros de fonctions (Préfixes) 248  
 TAFAS (Réponse à un appel externe à partir de n'importe quel poste) 56  
 Taxation, modifier 233  
 Téléphone connecté en parallèle 144, 219, 256  
 Temporisation RNV sur non Réponse 221  
 Tonalité d'appel en attente 136  
 Tonalité d'avertissement 263  
 Tonalité d'encombrement 263  
 Tonalité d'indication 263  
 Tonalité d'occupation 262  
 Tonalité Ne Pas Dérange[r] (NPD) 263  
 Tonalités de confirmation 263  
 Tonalités de numérotation 261  
 Tonalités de retour d'appel 263  
 Tonalités de sonnerie 261  
 Touche Accès Fonction Externe (AFE) 23, 228  
 Touche Alarme système 23, 228  
 Touche Alternance du mode service (Automatique/Manuel) 23, 203, 229  
 Touche Boucle-LR (B-LR) 22, 227  
 Touche Casque 23, 229  
 Touche Check-in 24, 229  
 Touche Check-out 24, 229  
 Touche Compte 22, 228  
 Touche Conférence 22, 228  
 Touche CTI 24, 229  
 Touche de Numérotation "une-touche" 22, 227  
 Touche Déconnexion 23, 57, 229  
 Touche Enregistrement d'une conversation 23, 229  
 Touche Filtrage d'appels en direct 24, 229  
 Touche Groupe-LR (G-LR) 22, 227  
 Touche Intermède 23, 228  
 Touche Journal des appels 23, 228  
 Touche Journal des appels pour Groupe ICD 23, 228  
 Touche Libération 23, 228  
 Touche Message 22, 227  
 Touche Message pour autre poste 22, 227  
 Touche Mode Service (Jour/Nuit/Déjeuner/Pause) 23, 143, 203, 228, 258  
 Touche Navigation 19  
 Touche Nettoyé 24, 229  
 Touche Numéro de répertoire primaire (PDN) 24, 229  
 Touche Numéro de répertoire secondaire (SDN) 24, 229  
 Touche Parcage d'appels 23, 228  
 Touche Parcage d'appels (Parcage Automatique) 23, 228  
 Touche Présent/Absent 23, 228  
 Touche Présent/Absent groupe spécifique 23, 228  
 Touche Présent/Absent pour tous les groupes 23, 228  
 Touche Référence Taxation d'appel 23, 228  
 Touche Renvoi d'appels (RNV)/Ne Pas Dérange[r] (NPD)—Tous appels 22, 227  
 Touche Réponse 23, 57, 228  
 Touche Restriction d'appels/Interdiction 23, 229  
 Touche RNIS-Attente 23, 229  
 Touche RNV Groupe—Appels externes 22, 228  
 Touche RNV Groupe—Appels internes 22, 228  
 Touche RNV Groupe—Tous appels 22, 228  
 Touche RNV/NPD—Appels externes 22, 228  
 Touche RNV/NPD—Appels internes 22, 228  
 Touche Secret d'identité du demandé (COLR) 23, 229

## Index

---

Touche Secret d'identité du demandeur (CLIR) 23, 229  
Touche Sélection Directe de Poste (SDP) 22, 227  
Touche Sélection Directe de Poste sur Réseau (SDPR) 24, 229  
Touche Service RNIS 23, 229  
Touche Simple-LR (S-LR) 22, 227  
Touche Transfert d'une conversation 24, 229  
Touche Transfert de Messagerie vocale 24, 159, 229  
Touche Une touche transfert de conversation 24, 229  
Touche Urgent 23, 228  
Touche Volume 19  
Touches personnalisées 22  
Touches, Personnaliser 22, 227  
Touches, Téléphone propriétaire 22  
Transférer des appels, après appel général 120  
Transférer des appels, Service RNIS 63  
Transférer des appels, Service SIP 64, 251  
Transférer des appels, vers un autre poste 60  
Transférer des appels, vers un correspondant externe 62  
Transfert "une-touche" 61  
Transfert d'appels 60, 251  
Transfert d'appels (TA)—via RNIS 63, 251  
Transfert d'une conversation 164  
Transfert d'urgence → Réacheminement manuel de la file 153  
Transfert de messagerie vocale 159  
Transfert de tonalité de numérotation 205  
Transfert, touche NRS 95  
Transfert, vers poste NRP 95  
Types de téléphone 18  
Types de tonalité 261

## U

Utilisation d'un Poste SIP KX-HGT100 191  
Utilisation en hôtel 166  
Utiliser les téléphones, Préparations 18

## V

Va et vient 71  
Verrouillage d'affichage 222  
Verrouillage de la numérotation poste 118, 222, 254  
Verrouillage de la numérotation poste à distance 202, 258  
Verrouillage électronique de poste → Verrouillage de la numérotation poste 118, 222, 254  
Verrouiller votre téléphone 118  
Votre numéro de poste 19

**C E** Le KX-NCP500UK/KX-NCP1000UK/KX-NCP500VUK/KX-NCP500XUK, KX-NCP500NE/  
KX-NCP1000NE/KX-NCP500VNE/KX-NCP500XNE, et KX-NCP500GR/KX-NCP1000GR ont été conçus  
pour fonctionner en combinaison avec:

- Les Réseaux Téléphoniques Analogiques Commutés Publics (PSTN) des pays européens
- Les Réseaux Numériques à Intégration de Service (RNIS) pan-européens utilisant l'accès de base RNIS (T0)
- Les Réseaux Numériques à Intégration de Service (RNIS) pan-européens utilisant l'accès primaire RNIS (T2)
- Lignes louées ONP 2048 koctet/s à structure numérique (D2048S)

Le KX-TDE100UK/KX-TDE200UK, KX-TDE100NE/KX-TDE200NE, KX-TDE100GR/KX-TDE200GR, et  
KX-TDE100CE/KX-TDE200CE ont été conçus pour fonctionner en combinaison avec:

- Les Réseaux Téléphoniques Analogiques Commutés Publics (PSTN) des pays européens
- Les Réseaux Numériques à Intégration de Service (RNIS) pan-européens utilisant l'accès de base RNIS (T0)
- Les Réseaux Numériques à Intégration de Service (RNIS) pan-européens utilisant l'accès primaire RNIS (T2)
- Lignes louées ONP 2048 koctet/s à structure numérique (D2048S)

Le KX-TDE600UK, KX-TDE600NE, et KX-TDE600GR ont été conçus pour fonctionner en combinaison  
avec:

- Les Réseaux Téléphoniques Analogiques Commutés Publics (PSTN) des pays européens
- Les Réseaux Numériques à Intégration de Service (RNIS) pan-européens utilisant l'accès de base RNIS (T0)
- Les Réseaux Numériques à Intégration de Service (RNIS) pan-européens utilisant l'accès primaire RNIS (T2)
- Lignes louées ONP 2048 koctet/s à structure numérique (D2048S)

Panasonic System Networks Co., Ltd. déclare que les appareils KX-NCP500UK/KX-NCP1000UK/  
KX-NCP500VUK/KX-NCP500XUK/KX-NCP500NE/KX-NCP1000NE/KX-NCP500VNE/KX-NCP500XNE/  
KX-NCP500GR/KX-NCP1000GR, KX-TDE100UK/KX-TDE200UK/KX-TDE100NE/KX-TDE200NE/KX-TDE100GR/  
KX-TDE200GR/KX-TDE100CE/KX-TDE200CE, et KX-TDE600UK/KX-TDE600NE/KX-TDE600GR sont conformes  
aux exigences essentielles et autres dispositions pertinentes de la directive sur les équipements terminaux de radio et  
télécommunications (R&TTE) 1999/5/CE.

Les déclarations de conformité des produits Panasonic relevant décrits dans le présent manuel peuvent être  
téléchargées à partir du site:

**<http://www.ptc.panasonic.eu>**

Contactez un représentant autorisé:  
Panasonic Testing Centre  
Panasonic Marketing Europe GmbH  
Winsbergring 15, 22525 Hamburg, Allemagne

**Pour référence future**

Veillez imprimer, enregistrer et garder les informations suivantes pour référence future.

**Remarque**

Le numéro de série de ce produit se trouve sur l'étiquette collée sur l'unité. Vous devriez enregistrer le numéro de modèle et le numéro de série de cette unité en tant que preuve permanente de votre acquisition et en tant qu'identification en cas de vol.

N° MODELE	_____
N° SERIE	_____
DATE D'ACQUISITION	_____
NOM DU INSTALLATEUR	_____
ADRESSE D'INSTALLATEUR	_____ _____ _____
N° TEL INSTALLATEUR	_____

**Panasonic System Networks Co., Ltd.**

1-62, 4-chome, Minoshima, Hakata-ku, Fukuoka 812-8531, Japon

**Copyright:**

Ce matériel est la propriété de Panasonic System Networks Co., Ltd., et ne peut être reproduit que pour une utilisation interne. Tout autre reproduction, de n'importe quel type que ce soit, est formellement interdite sans le consentement de Panasonic System Networks Co., Ltd.

© Panasonic System Networks Co., Ltd. 2010